

- D** **Anhängevorrichtung** Montage- und Betriebsanleitung, Originalbetriebsanleitung
- CZ** **Závěsné zařízení** Montážní a provozní návod
- DK** **Anhængertræk** Montage- og driftsvejledning
- E** **Enganche** Instrucciones de montaje y de servicio
- F** **Attelage** Notice de montage et d'utilisation
- FIN** **Perävaunun vetolaite** Asennus- ja käyttöohjeet
- GB** **Tow bar** Installation and Operating Instructions
- GR** **Διάταξη ζεύξης** Οδηγίες συναρμολόγησης και λειτουργίας
- HU** **Vontató készülék** Beszerelési utasítás
- I** **Gancio di traino** Istruzioni di montaggio e per l'uso
- N** **Tilhengerfeste** Monterings- og bruksanvisning
- NL** **Trekhaak** Montage- en gebruikshandleiding
- PL** **Hak holowniczy** Instrukcja montażu i eksploatacji
- RUS** **Цепка** Инструкция по монтажу и эксплуатации
- S** **Dragkrok** Monterings- och bruksanvisning

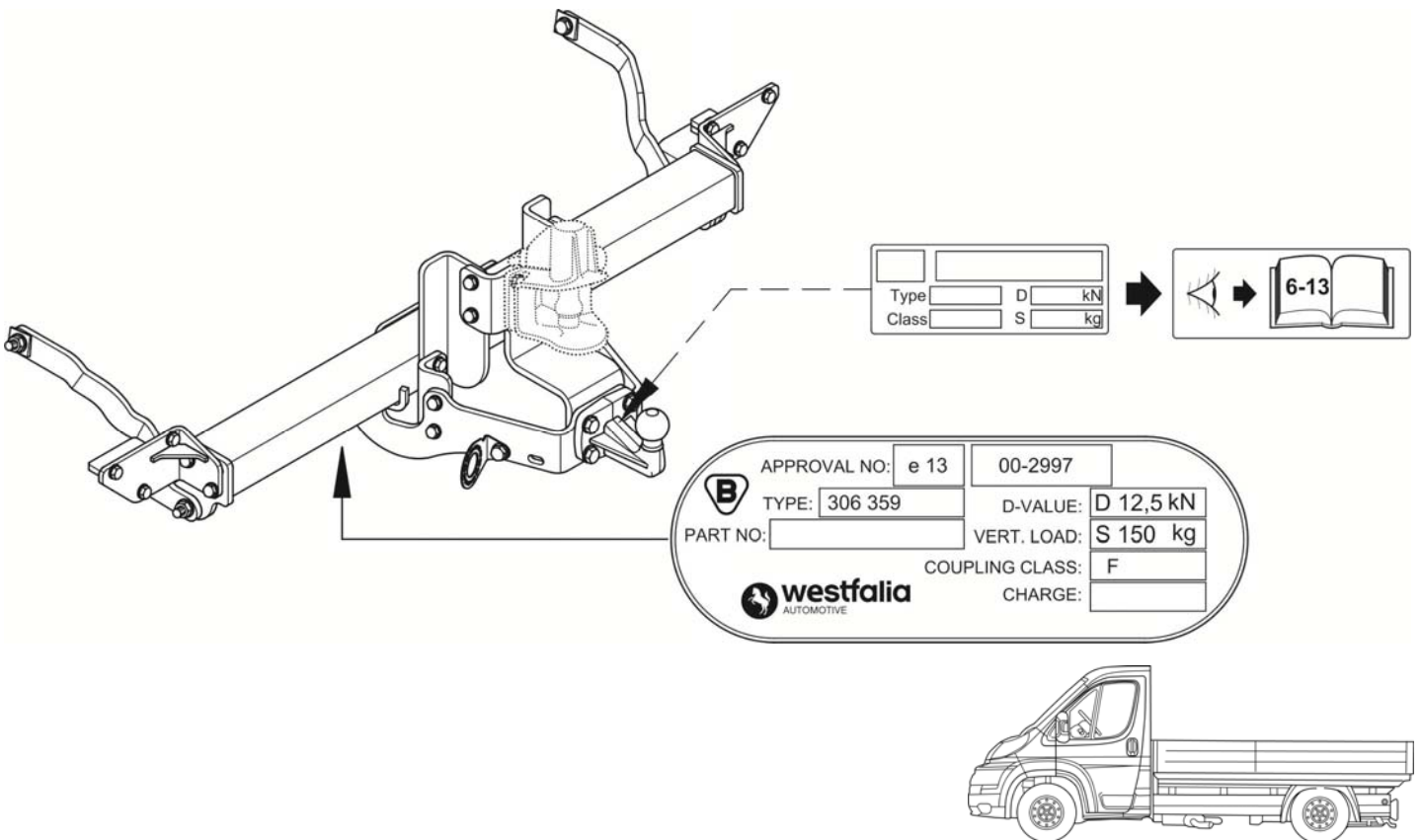

306 359 600 001

**FIAT Ducato, Citroën Jumper,
Peugeot Boxer**

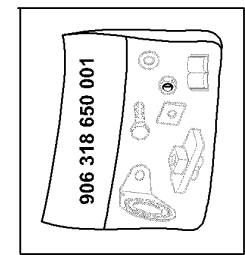

- 6x M12x140 (8.8)
- 1x M12x65 (8.8)
- 4x M12x50 (8.8)
- 5x M12x45 (8.8)
- 1x M12x35 (8.8)
- 4x M10x60 (10.9)
- 8x M10x45 (10.9)
- 10x M10x35 (10.9)



- 4x 13x26x30
- 32x 12,5x30x3
- 12x 10,5x25x3
- 28x 10,5x20x2

- 15x M12 (8)
- 18x M10 (10)

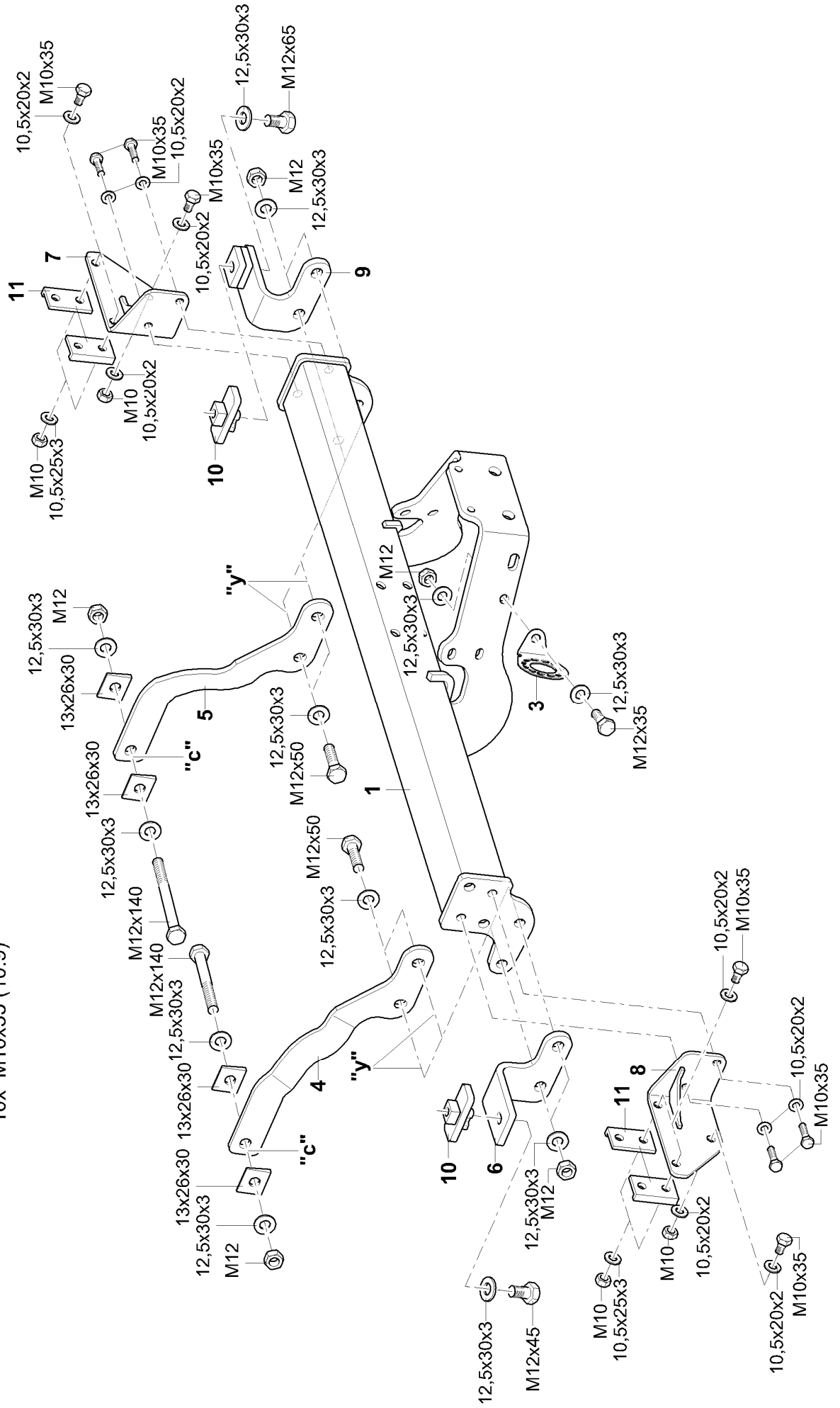
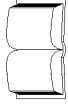

1.

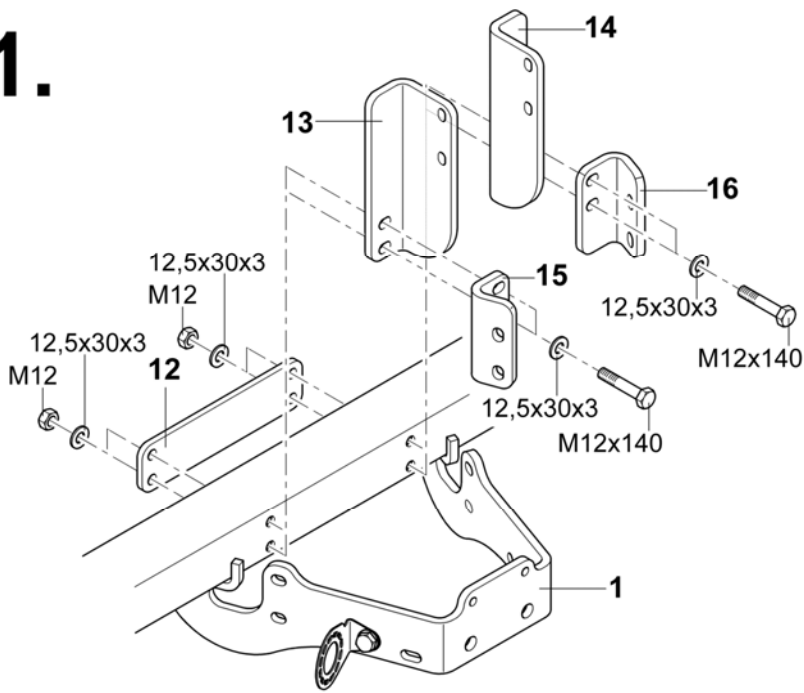

2.

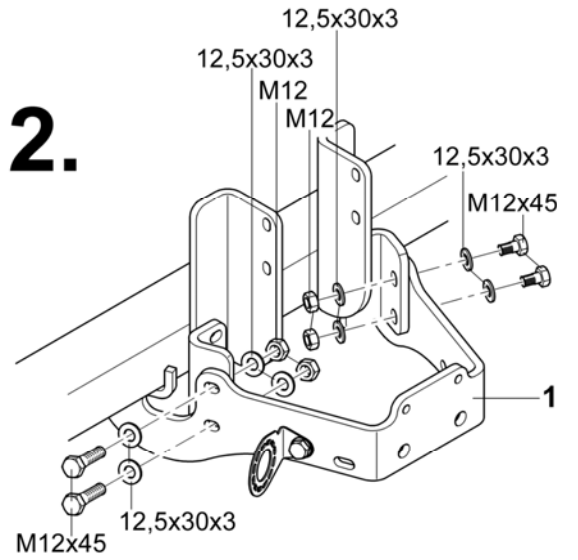

3.

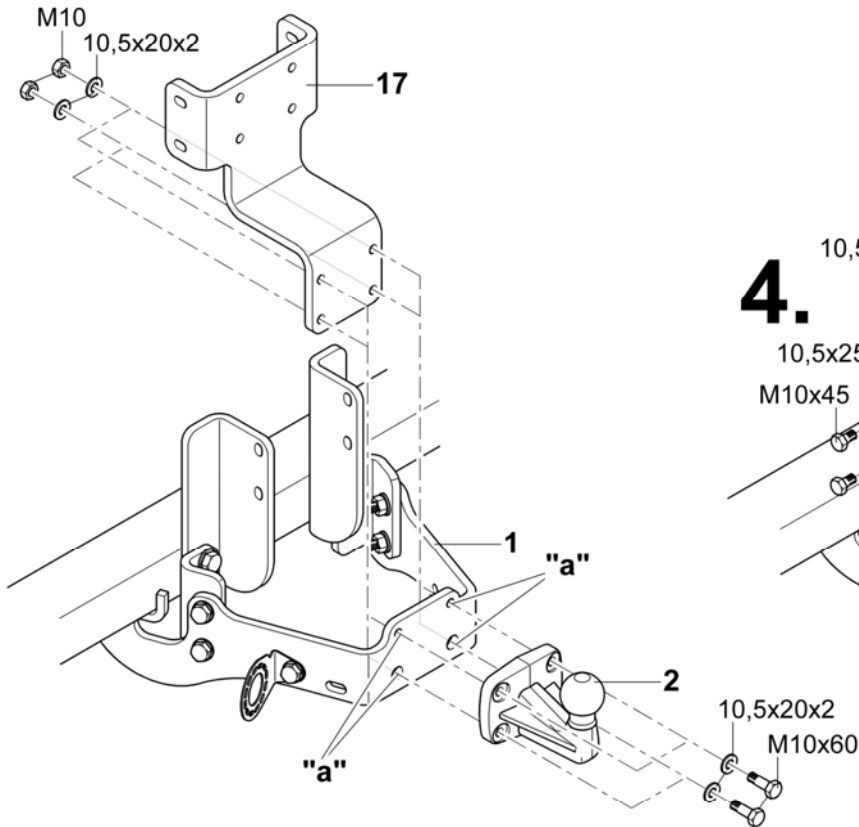

4.

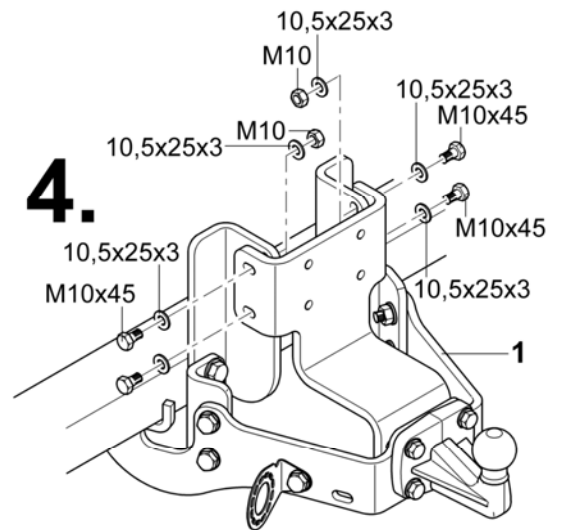

5.

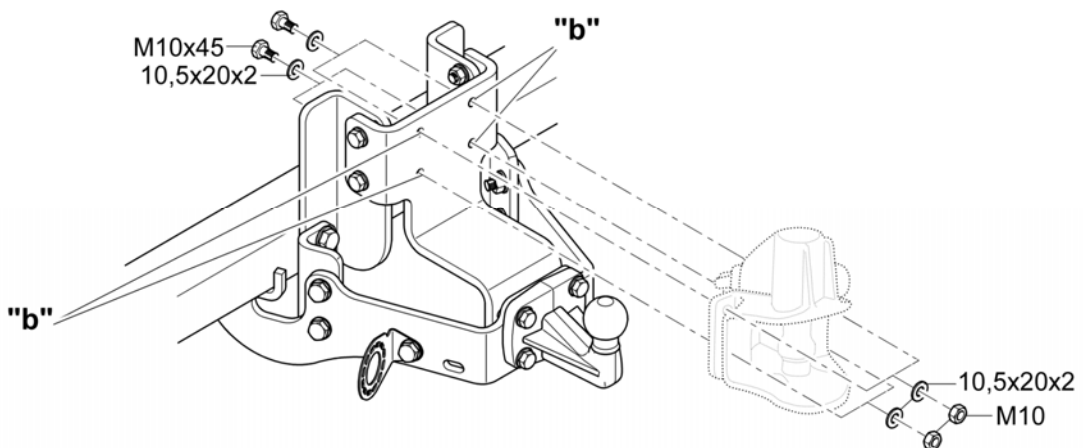

D

Nationale Richtlinien über die Anbauabnahmen sind zu beachten.

Jegliche Änderungen bzw. Umbauten an der Anhängervorrichtung sind verboten. Sie führen zum Erlöschen der Betriebserlaubnis. **Isoliermasse bzw. Unterbodenschutz** am Kfz. - falls vorhanden - im Bereich der Anlageflächen der Anhängervorrichtung **entfernen**.

Die Anhängervorrichtung dient zum Ziehen von Anhängern und zum Betrieb von Lastenträgern. Artfremde Benutzung ist verboten. Bei Fahrzeugen mit **Einparkhilfe** können nach Montage der Anhängervorrichtung **Fehlfunktionen** auftreten, da Teile (Kugelstange, Kupplungskugel) im Erfassungsbereich der Sensoren liegen könnten. In diesem Fall sollte der Erfassungsbereich angepasst oder die Einparkhilfe deaktiviert werden. Bei Verwendung von Anhängervorrichtungen mit abnehmbaren bzw. schwenkbaren Kugelstangen ist eine Fehlfunktion der Einparkhilfe nicht zu erwarten, wenn die Kugelstange aus der Betriebsposition genommen wird.

Die Anhängervorrichtung ist ein Sicherheitsteil und darf nur von Fachunternehmen montiert werden. Bei falscher Montage besteht schwere Unfallgefahr! Der deutsche Text dieser Anleitung ist bindend. Änderungen vorbehalten.

F

Les dispositions nationales concernant la réception à titre isolé doivent être respectées.

Toute modification ou transformation du dispositif d'attelage est interdite. Elle entraînerait l'annulation de la réception.

Le cas échéant, **enlever l'insonorisant ou la protection sous caisse** du véhicule dans la zone des surfaces d'appui.

Le dispositif d'attelage est destiné à tirer des remorques ou à utiliser des porte-charges. Toute utilisation à des fins autres que celles prévues est interdite.

Lorsque les véhicules sont équipés de radars de recul, des **dysfonctionnements** peuvent survenir une fois le dispositif d'attelage monté, car des pièces (attelage, rotule) peuvent se trouver dans la zone de détection des capteurs. Il est alors nécessaire d'adapter la zone de détection en conséquence ou de désactiver le radar de recul. Avec des dispositifs d'attelage équipés de rotules démontables ou escamotables, un dysfonctionnement du détecteur d'obstacles est improbable si vous ne mettez pas la boule d'attelage en position de service.

Le dispositif d'attelage est un équipement de sécurité et doit être mis en place exclusivement par un atelier spécialisé. Un montage incorrect représente un risque élevé d'accident ! Le texte allemand de cette notice fait foi.

Sous réserve de modifications.

GB

National guidelines concerning official approval of auxiliaries must be observed.

Jegliche Änderungen bzw. Umbauten an der Anhängervorrichtung sind verboten. and voids the operating licence.

Remove the insulating compound and underbody coating - if there is any - from the area around the contact surface of the trailer hitch.

The trailer hitch is intended for towing trailers and for attaching devices for carrying loads. Any other use is prohibited.

In the case of vehicles equipped with an **acoustic parking system**, **malfunctions** may occur after mounting the trailer hitch due to parts (e.g. the bar or the ball) may be in the sensor range. In this case, adjust the sensing range or disable the acoustic parking system. If using trailer hitches with removable or pivoting ball tow bars, the acoustic parking system should function normally when the ball tow bar is not in the operating position.

A trailer hitch is a safety-critical part and may be fitted only by qualified companies. Improper assembly may result in a serious accident hazard! The German text of this instruction is binding. Subject to change.

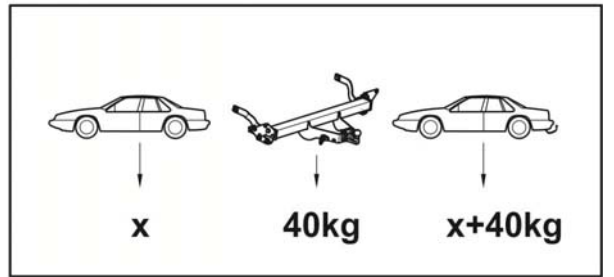
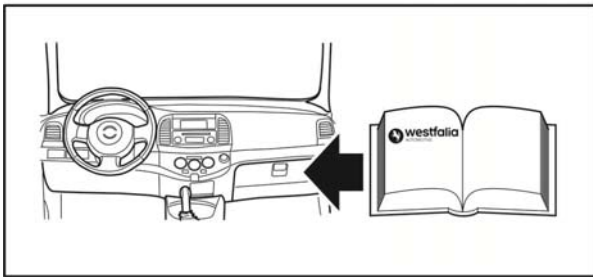
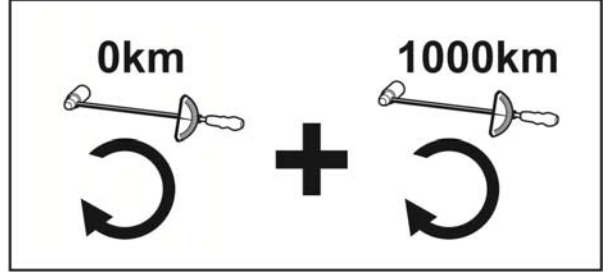
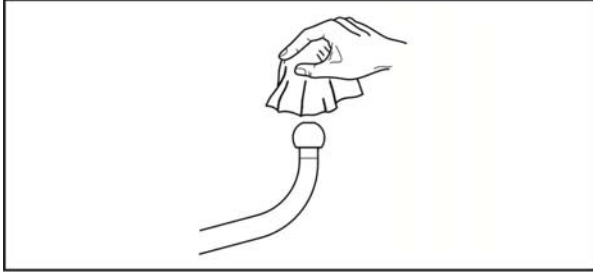
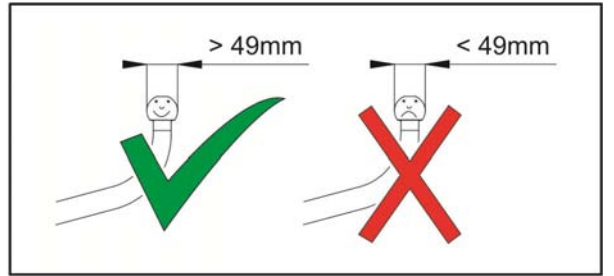
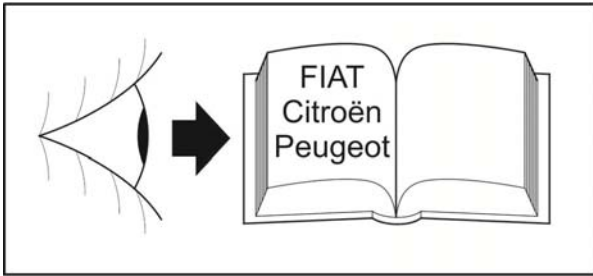

D

An diese Anhängervorrichtung können weitere Anhängervorrichtungen (z.B. der Klasse A50-X, C50, S usw.) montiert werden.

Der Abstand des Kuppelpunktes einer Kupplungskugel mit Halterung darf mindestens 72 mm und maximal 114 mm von der Anschraubfläche bei „a“ nach hinten betragen, sowie von den oberen Befestigungspunkten „a“ maximal 29 mm nach oben betragen.

Diese Anhängervorrichtung ist entweder serienmäßig mit der Kupplungskugel mit Halterung Klasse A50-X, Typ 329 059, Genehmigungsnummer: e13 00-0128, maximaler D-Wert: 23,5 kN, maximale Stützlast: 150 kg oder Klasse A50-X, Typ 68-1, Genehmigungsnummer E1 55 R01 0157, maximaler D-Wert: 24,8 kN, maximale Stützlast: 250 kg ausgerüstet.

Der Abstand des Kuppelpunktes einer selbsttätigen Bolzenkupplung darf mindestens 80 mm und maximal 100 mm von der Anschraubfläche bei „b“ nach hinten betragen, sowie von den oberen Befestigungspunkten „b“ mindestens 23 mm und maximal 33 mm nach unten betragen. Hier kann die selbsttätige Bolzenkupplung Klasse S, Typ 243U115E, Genehmigungsnummer nach Richtlinie 94/20/EG: e1 00-0031 angeschraubt werden.

Falls hier andere Bauteile montiert werden, die Herstellervorgaben in den entsprechenden Montageanleitungen beachten und für ausreichende Schraubenlängen sorgen.

Nach Montage der Anhängervorrichtungen muss das Kennzeichen verlegt werden.

Achtung: Bei den Fahrzeugen (z.B. Ausf. XL) mit einem hinteren Überhang von 1710 mm (Abstand hintere Achse bis zum Fahrzeugende) fehlen in den Längsträgern bei „c“ die Bohrungen. In diesem Fall sind zusätzliche Befestigungselemente notwendig. Die Befestigungselemente können unter der Bestell-Nr. **906 270 650 003** bestellt werden. Die Stützen **2** und **3** sind dann bei „c“ nach der Zusatzmontageanleitung zu montieren.

CZ

Na toto tažné zařízení mohou být montována další tažná zařízení (např. třídy A50-X, C50, S atd.).

Vzdálenost spojovacího bodu koule spojovacího zařízení s držákem může být minimálně 72 mm a maximálně 114 mm od šroubovací plochy při "a" směrem vzad, a od horních upevňovacích bodů "a" maximálně 29 mm směrem nahoru.

Toto závěsné zařízení je vybaveno buď sériově s kulovou hlavici s držákem třída A50-X, typ 329 059, schvalovací číslo: e13 00-0128, maximální hodnota D: 23,5 kN, maximální opěrné zatížení: 150 kg nebo třída A50-X, typ 68-1, schvalovací číslo E1 55 R01 0157, maximální hodnota D: 24,8 kN, maximální opěrné zatížení: 250 kg.

Vzdálenost spojovacího bodu samočinného spojovacího čepu může být minimálně 80 mm a maximálně 100 mm od šroubovací plochy při "b" směrem vzad, a od horních upevňovacích bodů "b" minimálně 23 mm a maximálně 33 mm směrem dolů. Zde může být samočinný spojovací čep třídy S, typu 243U115E, schvalovací číslo podle směrnice 94/20/ES: e1 00-0031 našroubován.

Pokud se zde montují jiné konstrukční díly, je třeba dodržovat údaje uživatele v příslušných návodech k montáži a zajistit dostatečné délky šroubů.

Po montáži tažného zařízení musí být registrační značka přemístěna.

Pozor: U vozidel (např. sklápěcí XL) se zadním přesahem od 1710 mm (Vzdálenost zadní nápravy až ke konci vozidla) chybí v podélných nosnících při „c“ otvory. V tom případě jsou nezbytné dodatečné upevňovací prvky. Upevňovací prvky mohou být objednány pod obj. č. **906 270 650 003**. Podpěry **2** a **3** potom při „c“ namontujte podle doplňkového návodu k montáži.

DK

På dette anhængertræk kan der monteres yderligere anhængertræk (f.eks. klasse A50-X, C50, S osv.).

Afstanden fra koblingspunktet på en koblingskugle med holder skal være mindst 72 mm og højst 114 mm fra "a" på fastgørelsesfladen og bagud og maks. 29 mm fra de øverste fastgørelsespunkter "a" og opad.

Dette anhængertræk er seriemæssigt enten udstyret med en koblingskugle med holder

klasse A50-X, type 329 059, godkendelsesnummer: e13 00-0128, maksimal D-værdi: 23,5 kN, maksimal lodret belastning: 150 kg eller

klasse A50-X, type 68-1, godkendelsesnummer E1 55 R01 0157, maksimal D-værdi: 24,8 kN, maksimal lodret belastning: 250 kg.

Afstanden for koblingspunktet på en automatisk boltkugle skal være mindst 80 mm og højst 100 mm fra "b" på fastgørelsesfladen og bagud og mindst 23 mm og maks. 33 mm fra de øverste fastgørelsespunkter "b" og nedad. Her kan man fastskruer den automatiske boltkobling klasse S, type 243U115E, med godkendelsesnummer iht. direktiv 94/20/EF: e1 00-0031.

Hvis der monteres andre komponenter her, skal man overholde producentens angivelser i de pågældende monteringsvejledninger og sørge for tilstrækkelig skruelængde.

Efter montering af anhængertrækket skal nummerpladen fastgøres.

Vigtigt: Ved køretøjer (f.eks. model XL) med et udhæng bagtil på 1710 mm (afstanden fra bagaksel til køretøjsende) mangler der borehuller i længdevangerne ved „c“. I det tilfælde kræves der ekstra fastgørelseselementer. Fastgørelseselementerne kan bestilles under følgende bestillingsnummer **906 270 650 003**. Støtterne **2** og **3** skal da monteres ved „c“ iht. den ekstra monteringsvejledning.

E

A este dispositivo de remolque pueden fijarse otros dispositivos de enganche (p.ej. clase A50-X, C50, S, etc.).

La distancia del punto de acople de una bola de enganche debe ser de 72 mm como mínimo y 114 mm como máximo desde la superficie de atornilladura en "a" hacia atrás, así como un máximo de 29 mm hacia arriba desde los puntos de fijación superiores en "a".

Este enganche para remolque está equipado de serie con la bola de enganche con soporte

clase A50-X, tipo 329 059, número de aprobación: e13 00-0128, valor D máximo: 23,5 kN, carga vertical máxima: 150 kg o bien

clase A50-X, tipo 68-1, número de aprobación: E1 55 R01 0157, valor D máximo: 24,8 kN, carga vertical máxima: 250 kg.

La distancia del punto de acople de un sistema automático de enganche por bulón debe ser de 80 mm como mínimo y 100 mm como máximo desde la superficie de atornilladura en "b" hacia atrás, así como un mínimo de 23 mm y un máximo de 33 mm hacia arriba desde los puntos de fijación superiores en "b". Aquí podrá atornillarse un sistema de enganche automático por bulón de la clase S, tipo 243U115E, número de homologación según directiva 94/20/CEE: e1 00-0031.

Si fija aquí otros componentes, siga lo indicado por el fabricante en sus correspondientes instrucciones de montaje y procure usar tornillos de longitud suficiente.

Tras montar los dispositivos de remolque, habrá que reubicar la placa de la matrícula.

Atención: en los vehículos (p.ej. los modelos XL) con un voladizo trasero de 1710 mm (distancia desde el eje trasero hasta el final del vehículo) no habrá agujeros en los largueros en la posición "c". En tal caso se necesitarán elementos de fijación adicionales. Los elementos de fijación pueden adquirirse bajo el número de pedido **906 270 650 003**. Los apoyos **2** y **3** se montarán entonces en la posición "c" tal y como se indica en las instrucciones para montaje adicional.

F

D'autres dispositifs d'attelage (par ex. catégorie A50-X, C50, S, etc.) peuvent être montés sur ce dispositif d'attelage.

La distance entre le point d'accouplement d'une boule d'attelage avec support et la surface de vissage en "a" vers l'arrière ne doit pas être inférieure à 72 mm, ni supérieure à 114 mm. De même qu'elle ne doit pas dépasser 29 mm vers le haut des points de fixation supérieurs "a".

Ce dispositif de remorquage est équipé en série d'une boule d'attelage avec barre de catégorie A50-X, type 329 059, numéro d'autorisation: e13 00-0128, valeur P maximale: 23,5 kN, charge d'appui maximale: 150 kg

ou

catégorie A50-X, type 68-1, numéro d'autorisation: E1 55 R01 0157, valeur P maximale: 24,8 kN, charge d'appui maximale: 250 kg.

La distance entre le point d'accouplement de l'axe d'attelage automatique et la surface de vissage en "b" vers l'arrière ne doit pas être inférieure à 80 mm, ni supérieure à 100 mm. De même qu'elle ne doit pas être inférieure à 23 mm ni dépasser 33 mm vers le bas des points de fixation supérieurs "b". L'axe d'attelage automatique classe S, type 243U115E, numéro d'homologation selon la directive 94/20/CE : e1 00-0031 peut être vissé ici.

Si, à cet endroit, d'autres composants doivent être montés, tenir compte des instructions contenues dans les notices de montage fournies par le fabricant et veiller à une longueur de vis suffisante.

La plaque minéralogique doit être posée après le montage des dispositifs d'attelage.

Attention : Sur les véhicules (p. ex. version XL) avec un porte-à-faux arrière de 1710 mm (distance de l'essieu arrière à l'extrémité du véhicule), il manque les perçages au niveau de "c" dans les longerons. Dans ce cas, des éléments de fixation supplémentaires s'avèrent nécessaires. Il est possible de commander ces éléments de fixation en spécifiant le N° de commande **906 270 650 003**. Les supports **2** et **3** doivent être ensuite montés au niveau de "c" selon les instructions contenues dans la notice de montage complémentaire.

FIN

Tähän vetolaitteeseen voi asentaa muita (esim. luokan A50-X, C50, S jne.) vetolaitteita.

Kiinnityskorvakkeella varustetun vetokuulan kytkentäpisteen tulee olla vähintään 72 mm ja enintään 114 mm kohdassa "a" olevan asennuspinnan takana ja enintään 29 mm ylempien kiinnityspisteiden "a" yläpuolella.

Tämä kytkentälaitte on varustettu vakiona vetokuulalla ja pidikkeellä luokka A50-X, tyyppi 329 059, hyväksyntänumero: e13 00-0128, maks. D-arvo: 23,5 kN, maks. kuormitus: 150 kg tai

luokka A50-X, tyyppi 68-1, hyväksyntänumero: E1 55 R01 0157, maks. D-arvo: 24,8 kN, maks. kuormitus: 250 kg.

Automaattisen vetoaisakytkimen kytkentäpisteen tulee olla vähintään 80 mm ja enintään 100 mm kohdassa "b" olevan asennuspinnan takana sekä vähintään 23 mm ja enintään 33 mm ylempien kiinnityspisteiden "b" alapuolella. Tähän voi asentaa luokan S automaattisen vetoaisakytkimen, jonka tyyppi on 243U115E. Direktiivin 94/20/EY mukainen hyväksyntänumero: e1 00-0031.

Mikäli asennat tähän muita osia, noudata aina eri asennusohjeiden sisältämiä valmistajan ohjeita. Varmista myös, että kiinnitysruuvit ovat riittävän pitkiä.

Rekisterikilpeä tulee siirtää vetolaitteiden asennuksen jälkeen.

Huomio: Jos ajoneuvojen (esim. mallin XL) takaosan ulkonema on 1710 mm (taka-akselin ja ajoneuvon takapäähän etäisyys), kohdassa "c" olevat poraukset puuttuvat pitkittäispaikoista. Tässä tapauksessa tarvitaan ylimääräisiä kiinnityselementtejä. Kiinnityselementit ovat tilattavissa tilausnumerolla **906 270 650 003**. Tuet **2** ja **3** on tällöin asennettava kohtaan "c" lisäasennusohjeen mukaisesti.

GB

Additional hitches can be mounted to this tow bar (for instance those in the class A50-X, C50, S, etc.).

The coupling point clearance of a towing hitch has to be a minimum of 72 mm and a maximum of 114 mm from the rear of the screw-down area near "a" and the clearance from the upper mounting points "a" has to be a maximum of 29 mm above.

This tow bar is either equipped with the coupling ball with bracket as standard

Class A50-X, type 329 059, approval number: e13 00-0128, maximum D-value: 23.5 kN, maximum support load 150 kg
or

Class A50-X, type 68 -1, approval number: E1 55 R01 0157, maximum D-value: 24.8 kN, maximum support load 250 kg.

The coupling point clearance of the automatic bolt coupling has to be a minimum of 80 mm and a maximum of 100 mm from the rear of the screw-down area near "b" and the clearance from the upper mounting points "b" has to be a maximum of 23 mm above and 33 mm below. Here the automatic bolt coupling class S, type 243U115E, 94/20/EC approval number: e1 00-0031, can be attached.

If other components are to be fitted here, always observe the manufacturer's specifications in the respective assembly instructions and ensure that all the bolts have the correct length.

After assembly of the trailer hitches the license plate must be moved.

Attention: Vehicles (e.g. version XL) with a tail section of 1710 mm (distance from rear axle to the end of the vehicle) do not have bore holes in the chassis beam at point "c". In this case, additional fixing elements are required. The fixing elements can be ordered (order no. **906 270 650 003**). The supports **2** and **3** should then be installed at point "c" according to the additional installation instructions.

GR

Σε αυτή τη διάταξη ρυμούλκησης μπορούν να μονταριστούν και άλλες διατάξεις ρυμούλκησης (π.χ. της κατηγορίας A50-X, C50, S κλπ.).

Η απόσταση του σημείου ζεύξης ενός κοτσαδόρου με στήριγμα πρέπει να είναι τουλάχιστον 72 mm και το πολύ 114 mm από την επιφάνεια βιδώματος στο σημείο "a" προς τα πίσω, καθώς επίσης πρέπει να είναι το πολύ 29 mm προς τα επάνω από τα άνω σημεία στερέωσης "a".

Αυτό το σύστημα ρυμούλκας διαθέτει είτε εργοστασιακά με τη σφαίρα σύνδεσης με στήριγμα

κατηγορία A50-X, τύπος 329 059, αριθμός έγκρισης: e13 00-0128, μέγιστη τιμή D: 23,5 kN, μέγιστο φορτίο στήριξης: 150 kg
ή

κατηγορία A50-X, τύπος 68-1, αριθμός έγκρισης E1 55 R01 0157, μέγιστη τιμή D: 24,8 kN, μέγιστο φορτίο στήριξης: 250 kg.

Η απόσταση του σημείου ζεύξης ενός αυτόματου συνδέσμου με πείρο πρέπει να είναι τουλάχιστον 80 mm και το πολύ 100 mm από την επιφάνεια βιδώματος στο "b" προς τα πίσω, καθώς επίσης πρέπει να είναι τουλάχιστον 23 mm και το πολύ 33 mm προς τα κάτω από τα άνω σημεία στερέωσης "b". Εδώ μπορείτε να βιδώσετε τον αυτόματο σύνδεσμο πείρου κατηγορίας S, τύπου 243U115E, αριθμός έγκρισης κατά την Οδηγία 94/20/EK: e1 00-0031.

Σε περίπτωση που μοντάρετε εδώ άλλα εξαρτήματα, προσέξτε τις οδηγίες των κατασκευαστών στα αντίστοιχα εγχειρίδια και φροντίστε ώστε οι βίδες να έχουν το απαιτούμενο μήκος.

Μετά την τοποθέτηση της διάταξης ρυμούλκησης πρέπει να μετατοπίσετε την πινακίδα κυκλοφορίας.

Προσοχή: Για οχήματα (π.χ. τύπου XL) με πίσω προεξοχή 1710 mm (απόσταση πίσω άξονα μέχρι το τέλος του οχήματος) λείπουν οι διατρήσεις στις διαμήκεις δοκίδες στα σημεία "c". Σε αυτήν την περίπτωση χρειάζονται πρόσθετα στοιχεία στερέωσης. Τα στοιχεία στερέωσης μπορείτε να τα παραγγείλετε με το κωδικό παραγγελίας **906 270 650 003**. Τα στηρίγματα **2** και **3** πρέπει τότε να τοποθετηθούν στα σημεία "c" σύμφωνα με τις πρόσθετες οδηγίες τοποθέτησης.

Ehhez a vonószerkezethez egyéb csatlakozófejek és tartórudak szerelhetők (pl. A50-X, C50, S stb. osztály).

A tartószerkezettel ellátott vonógömb csatlakozási pontja legalább 72 mm és legfeljebb 114 mm távolságban helyezkedhet el hátrafelé az „a”-nál lévő csavarozási felülettől, valamint felfelé legfeljebb 29 mm távolságra a felső „a” rögzítési pontoktól.

Ez a vonóberendezés szériaszerúen vagy

A50-X osztályú, 329 059 típusú vonógömbbel és tartóval, engedélyszám: e13 00-0128, maximális D-érték: 23,5 kN, maximalis függőleges terhelés: 150 kg

vagy

A50-X osztályú, 68-1 típusú vonógömbbel és tartóval, engedélyszám: E1 55 R01 0157, maximális D-érték: 24,8 kN, maximalis függőleges terhelés: 250 kg, van felszerelve.

Az önműködő csapos vonószerkezet csatlakozási pontja legalább 80 mm és legfeljebb 100 mm távolságban helyezkedhet el hátrafelé a „b”-nél lévő csavarozási felülettől, valamint lefelé legalább 23 mm és legfeljebb 33 mm távolságra a felső „b” rögzítési pontoktól. Ide az alábbi feltételnek megfelelő, S osztályú, 243U115E típusú önműködő csapos vonószerkezet csavarozható fel: 94/20/EK irányelv szerinti engedélyszám: e1 00-0031.

Amennyiben ettől eltérő alkatrészek kerülnek felszerelésre, vegye figyelembe a megfelelő szerelési utasításokban lévő gyártói előírásokat, és gondoskodjon elegendő csavarhosszúságról.

A vonószerkezetek felszerelése után a rendszám táblát át kell tenni más helyre.

Figyelem: Azoknál a járműveknél (pl. XL kivétel), amelyeknél a hátsó kinyúlás (a hátsó tengelytől a jármű végéig mért távolság) hossza 1710 mm, ott a „c”-nél lévő főtartókban hiányoznak a furatok. Ebben az esetben pótlólagos rögzítőelemekre van szükség. A rögzítőelemek a **906 270 650 003** rendelési szám megadásával rendelhetők meg. Ezesetben a **2** és **3** támaszokat a „c” -nél a kiegészítő szerelési utasítás alapján kell felszerelni.

Questo gancio di traino consente di montare su di esso ulteriori dispositivi di traino (ad es. della classe A50-X, C50, S ecc.).

La distanza del punto di accoppiamento del gancio di traino a sfera deve essere compresa tra un minimo di 72 mm ed un massimo di 114 mm dalla superficie di fissaggio "a" verso la parte posteriore, e di 29 mm al massimo dai punti di fissaggio superiori "a" verso l'alto.

Questo gancio di traino è fornito di serie con gancio a sfera con staffa

classe A50-X, tipo 329 059, numero di omologazione: e13 00-0128, valore D massimo: 23,5 kN, carico verticale massimo: 150 kg oppure

classe A50-X, tipo 68 -1, numero di omologazione: E1 55 R01 0157, valore D massimo: 24,8 kN, carico verticale massimo: 250 kg.

La distanza del punto di accoppiamento del giunto a pioli automatico dalla superficie di fissaggio "b" verso il lato posteriore deve essere compresa tra un minimo di 80 mm e un massimo di 100 mm, mentre la distanza dai punti di fissaggio superiori "b" verso il basso deve essere compresa tra minimo 23 mm e massimo 33 mm. È possibile fissare un giunto a pioli automatico classe S, tipo 243U115E, numero di autorizzazione ai sensi della direttiva 94/20/CE: e1 00-0031.

In caso di montaggio di altri componenti, osservare le indicazioni del produttore nelle istruzioni di montaggio corrispondenti ed accertarsi che la lunghezza delle viti sia sufficiente.

Dopo il montaggio dei dispositivi di traino è necessario spostare la targa.

Attenzione: Nel caso di veicoli (ad es. mod. XL) con uno sbalzo posteriore di 1710 mm (distanza tra assale posteriore e spigolo del veicolo) non sono presenti i fori "c" nei longheroni. In questo caso sono necessari elementi di fissaggio supplementari. Gli elementi di fissaggio sono reperibili con il numero d'ordine **906 270 650 003**. I sostegni **2** e **3** vanno quindi montati in posizione "c" secondo le istruzioni di montaggio corrispondenti.

N

Det kan tilkobles ytterligere tilhengerfester (f.eks. klasse A50-X, C50, S, osv.) til dette tilhengerfestet.

Avstanden mellom koplingspunktet tilhørende en koplingskule med holdeinnretning og påskruningsflaten ved "a" må være minst 72 mm og maks. 114 mm bakover, samt maks. 29 mm opp fra de øverste festepunktene "a".

Denne påbyggingsanordningen er som standard enten utstyrt med koblingskuler med holder klasse A50-X, type 329 059, godkjeningsnummer: e13 00-0128, maksimal D-verdi: 23,5 kN, maksimal støttelast: 150 kg eller klasse A50-X, type 68-1, godkjeningsnummer E1 55 R01 0157, maksimal D-verdi: 24,8 kN, maksimal støttelast: 250 kg.

Avstanden mellom koplingspunktet tilhørende en automatisk boltekopling og påskruningsflaten ved "b" må være minst 80 mm og maks. 100 mm bakover, samt minst 23 mm og maks. 33 mm ned fra de øverste festepunktene "b". Her kan man skru på den automatiske boltekoplingen av klasse S, type 243U115E, godkjeningsnummer iht. norm 94/20/EF: e1 00-0031.

Hvis det monteres andre komponenter her, må man følge produsentens angivelser i respektive monteringsanvisninger og sørge for at skruelengdene er tilstrekkelige.

Etter montering av tilhengerfestet, må nummerskiltet flyttes.

OBS: Ved kjøretøy (f.eks. modell XL) med et bakre fremspring på 1710 mm (avstand fra bakre aksel til kjøretøyets ende), mangler boringene i lengdedragerne ved "c". Er dette tilfelle, er man nødt til å ta i bruk ekstra festelementer. Festelementene kan bestilles via bestillingsnummer **906 270 650 003**. Støttene **2** og **3** må da monteres ved "c" i henhold til monteringsanvisningen.

NL

Op deze trekhaak kunnen weer andere trekhaken (waaronder klasse A50-X, C50, S) gemonteerd worden.

De afstand van het koppelpunt van een koppelingkogel met houder mag naar achteren niet kleiner zijn dan 72 mm en niet groter zijn dan 114 mm, gemeten vanaf het schroefvlak bij „a“. Naar boven moet de afstand maximaal 29 mm bedragen, gemeten vanaf de bovenste bevestigingspunten „a“.

Deze aanhanginrichting is of standaard met de koppelingkogel met houder klasse A50-X, type 329 059, toelatingsnummer e13 00-0128, maximale D-waarde 23,5 kN, maximaal draagvermogen: 150 kg of klasse A50-X, type 68 -1, toelatingsnummer E1 55 R01 0157, maximale D-waarde 24,8 kN, maximaal draagvermogen: 250 kg uitgerust.

De afstand van het koppelpunt van de automatische boutkoppeling mag naar achteren minimaal 80 mm en maximaal 100 mm bedragen, gemeten vanaf het schroefvlak bij „b“; naar onderen toe mag de afstand minimaal 23 mm en maximaal 33 mm bedragen, gemeten vanaf bevestigingspunten „b“. Hier kan de automatische boutkoppeling klasse S, type 243U115E, goedkeuringsnummer volgens richtlijn 94/20/EG: e1 00-0031 erop geschroefd worden.

Indien hier andere montagedelen worden gemonteerd, de fabrikantinstructies in de desbetreffende montagehandleidingen in acht nemen en voor voldoende schroeflengte zorgen.

Na de montage van de trekhaken moet de nummerplaat verplaatst worden.

Attentie: Bij de voertuigen (bijv. uitv.) XL waarvan de afstand tussen achteras en voertuigeinde 1710 mm bedraagt, ontbreken de boringen in de langsliggers bij „c“. In dit geval zijn extra bevestigingselementen nodig. De bevestigingselementen kunnen onder bestelnr. **906 270 650 003** besteld worden. De steunen **2** en **3** moeten bij „c“ volgens de aanvullende montageinstructies gemonteerd worden.

PL

Do tego haka holowniczego można przymocować dodatkowe haki holownicze (np. klasy A50-X, C50, S, itd.).

Odległość punktu sprzęgania kuli z podparciem powinna wynosić w tył od powierzchni mocowania „a” co najmniej 72 mm, jednak nie więcej niż 114 mm, natomiast w górę od górnych punktów mocowania „a” nie więcej niż 29 mm.

Zaczep holowniczy jest wyposażony seryjnie w kulę zaczepu z uchwytem

klasa A50-X, typ 329 059, numer homologacji: e13 00-0128, maks. wartość D: 23,5 kN, maks. dopuszczalny nacisk na zaczep holowniczy: 150 kg

lub

klasa A50-X, typ 68-1, numer homologacji: E1 55 R01 0157, maks. wartość D: 24,8 kN, maks. dopuszczalny nacisk na zaczep holowniczy: 250 kg.

Odległość punktu sprzęgania samoczynnego sprzęgu powinna wynosić w tył od powierzchni mocowania „b” co najmniej 80 mm, jednak nie więcej niż 100 mm, natomiast w dół od górnych punktów mocowania „b” co najmniej 23 mm, jednak nie więcej niż 33 mm. W tym miejscu można przykręcić samoczynny sprzęg klasy S, typu 243U115E, z numerem homologacji wg dyrektywy 94/20/WE: e1 00-0031.

W przypadku montażu innych komponentów przestrzegać wskazówek producenta zawartych w odpowiednich instrukcjach montażu i zwrócić uwagę na odpowiednią długość śrub.

Po zamontowaniu haków holowniczych przestawić tablicę rejestracyjną.

Uwaga: W pojazdach (np. wersji XL) z tylnym zwisem równym 1710 mm (odległość od tylnej osi do końca pojazdu) w podłużnicach w punkcie „c” nie ma wywierconych otworów. W tym przypadku niezbędne są dodatkowe elementy mocujące. Elementy mocujące można zamówić pod numerem **906 270 650 003**. Wsporniki **2** i **3** należy zamontować w punkcie „c” zgodnie z dodatkową instrukcją montażu.

RUS

На это тяговое сцепное устройство могут монтироваться другие тяговые сцепные устройства (например, класса А50-Х, С50, S и т.д.).

Расстояние точки сцепления у шара сцепки с креплением может составлять минимум 72 мм и максимум 114 мм от поверхности привинчивания у „а” кзади, а от верхних точек крепления „а” максимум 29 мм.

Данное тягово-сцепное устройство в серийной комплектации оснащается сцепным шаром с креплением либо класс А50-Х, тип 329 059, номер разрешения: e13 00-0128, предел усталостной прочности: 23,5 кН, максимальная нагрузка на сцепной шар: 150 кг,

либо

класс А50-Х, тип 68-1, номер разрешения: E1 55 R01 0157, предел усталостной прочности: 24,8 кН, максимальная нагрузка на сцепной шар: 250 кг.

Расстояние точки сцепления автоматической пальцевой муфты может составлять минимум 80 мм и максимум 100 мм от поверхности привинчивания у „b” кзади, а от верхних точек крепления „b” минимум 23 мм и максимум 33 мм. Здесь может быть привинчена автоматическая пальцевая муфта класса S, тип 243U115E, номер разрешения согл. Директиве 94/20/EG: e1 00-0031.

Если здесь монтируются другие узлы конструкции, следует придерживаться указаний изготовителя в соответствующих инструкциях по сборке и обеспечить достаточную длину болтов.

После монтажа тяговых сцепных устройств опознавательный знак следует перенести.

Внимание: У автомобилей (например, в исполнении XL) с задним свесом 1710 мм (расстояние: задний мост - конец автомобиля) отсутствуют отверстия в продольных балках при „с”. В этом случае необходимы дополнительные элементы крепления. Элементы крепления можно заказать под номерами **906 270 650 003**. Опоры **2** и **3** нужно тогда монтировать у „с” согласно дополнительной инструкции по монтажу.

S

Det går att montera fler dragkrokar (t.ex. i klassen A50-X, C50, S osv.) på denna dragkrok.

Avståndet från kopplingspunkten på en dragkula med hållare måste vara minst 72 mm och max 114 mm bakåt från påskruvningsytan vid "a", samt max 29 mm uppåt från de övre fästpunkterna "a".

Denna släpvagnsanordning är utrustad antingen som standard med kopplingskula med fäste klass A50-X, typ 329 059, tillstandsnummer: e13 00-0128, maximalt D-värde: 23,5 kN, maximal stödlast: 150 kg eller klasse A50-X, typ 68-1, tillstandsnummer E1 55 R01 0157, maximalt D-värde: 24,8 kN, maximal stödlast: 250 kg.

Avståndet från kopplingspunkten på en självverkande bultkoppling får vara minst 80 mm och max. 100 mm bakåt från påskruvningsytan "b", samt min. 23 mm och max. 33 mm nedåt från de övre fästpunkterna "b". Här kan man skruva fast den självverkande bultkopplingen, klass S, typ 243U115E, godkännandenummer enligt riktlinje 94/20/EG: e1 00-0031.

Om andra komponenter monteras här, måste man beakta tillverkarens anvisningar i respektive monteringsanvisningar och även se till att tillräckliga skruvlängder är tillhanda.

När dragkrokarna har monterats måste nummerskylten sättas på plats.

Obs! Fordon (t.ex. XL-modell) med ett bakre överhäng på 1710 mm (avstånd bakre axel till fordonsände) saknar hål i ramsidobalkarna vid "c". Detta medför att extra fästelement är nödvändiga. Fästelementen kan beställas under beställningsnummer **906 270 650 003**. Stöttorna **2** och **3** ska monteras vid "c" enligt instruktionerna för montering av extrautrustning.

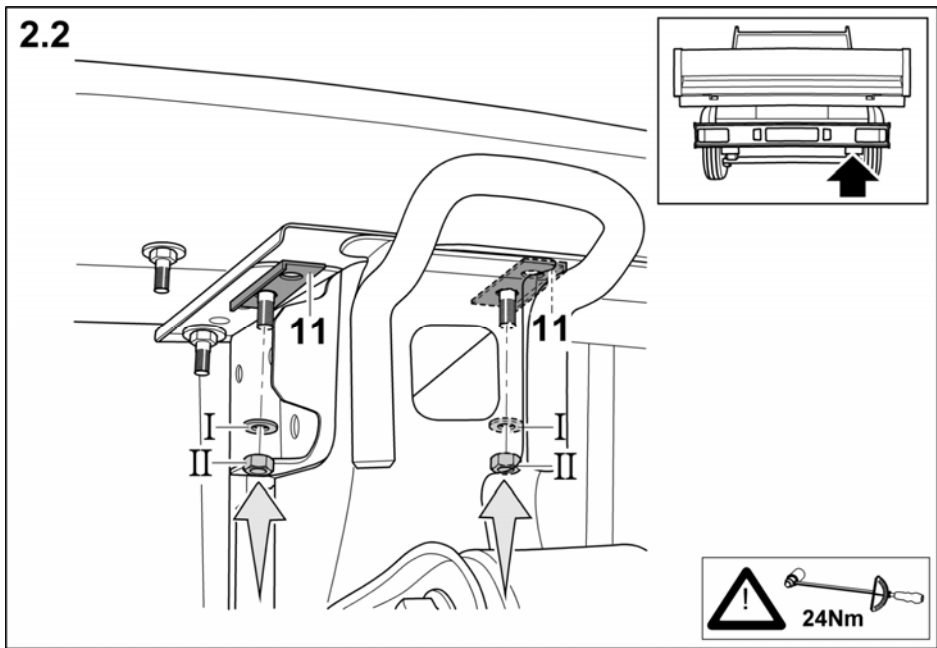
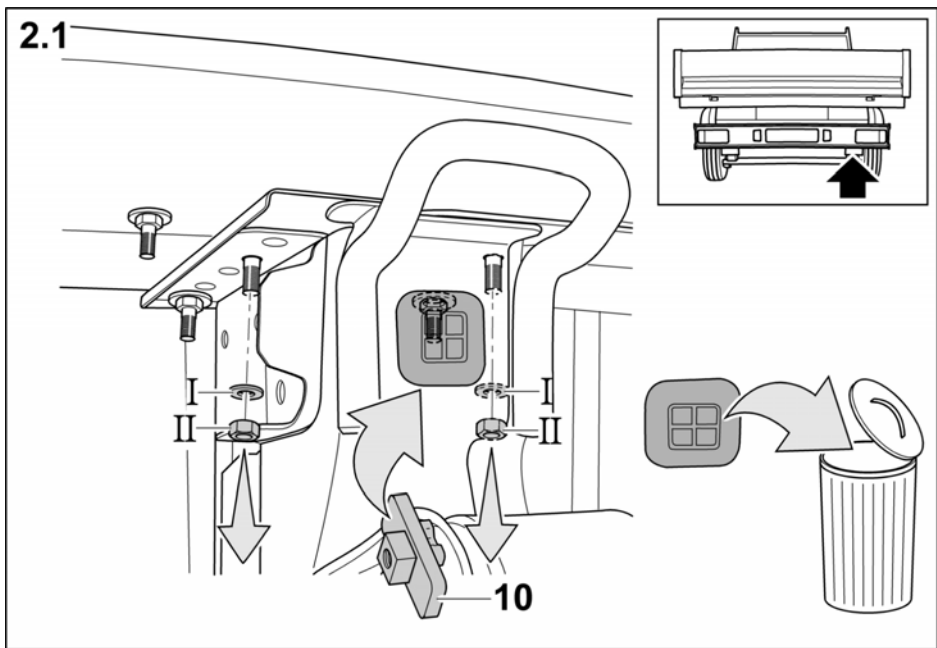
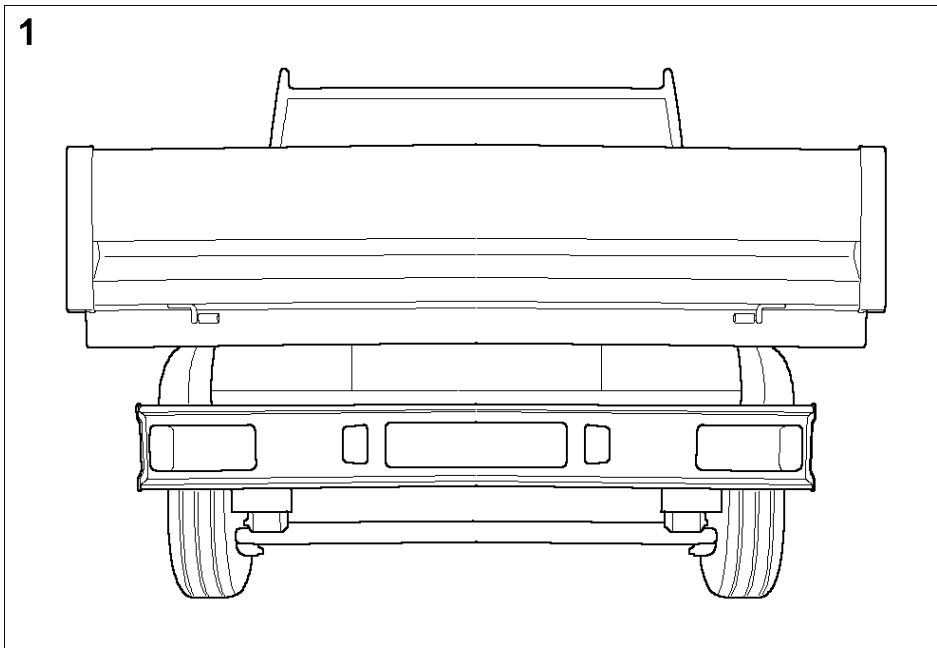

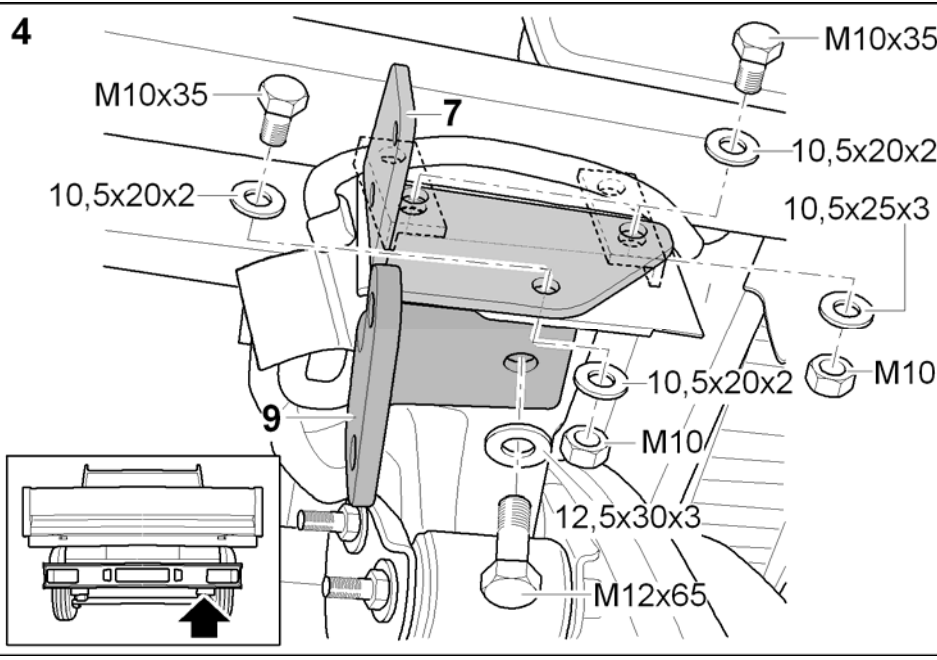
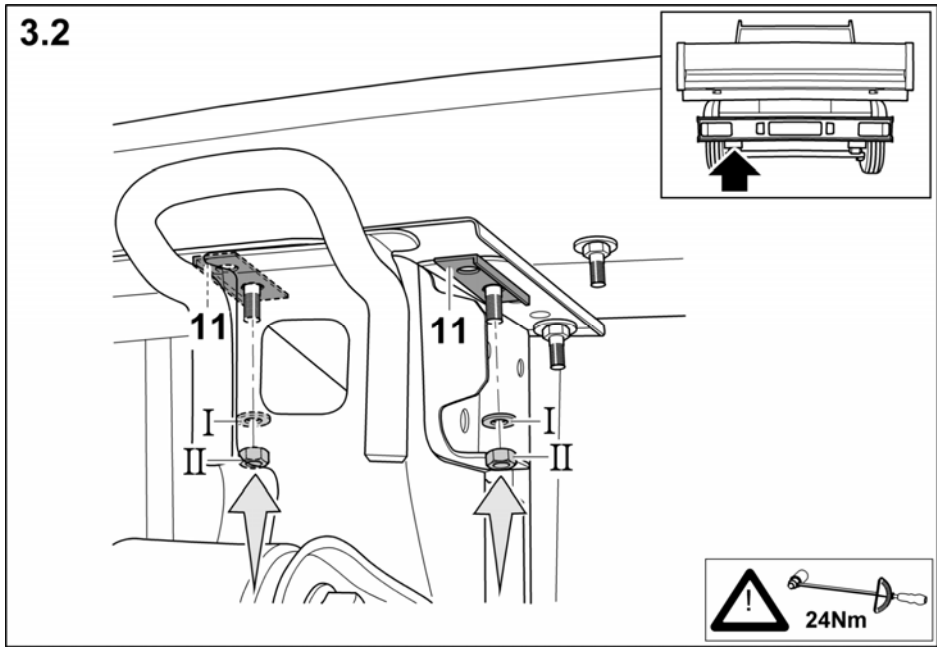
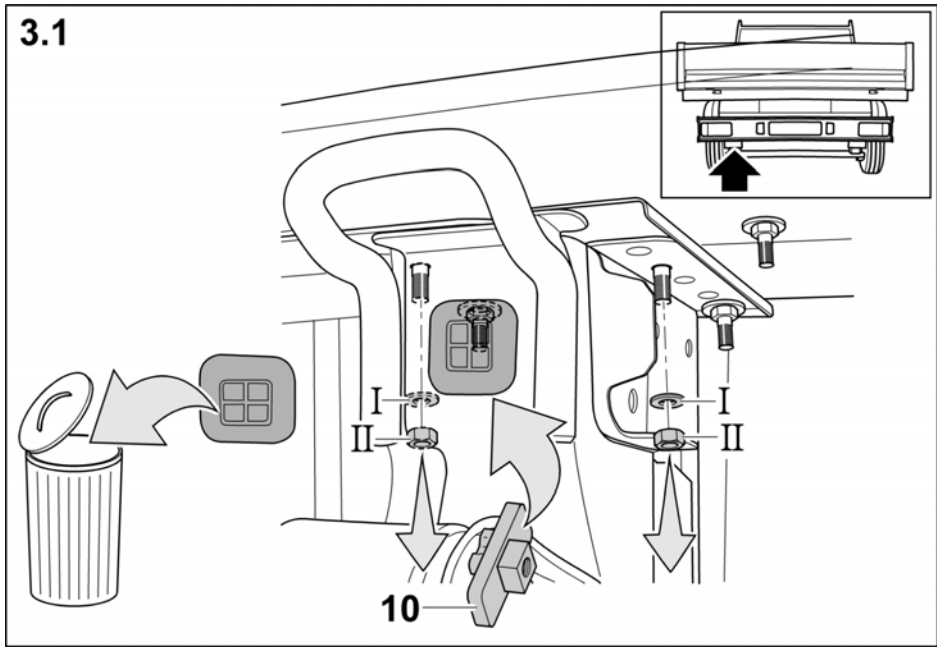

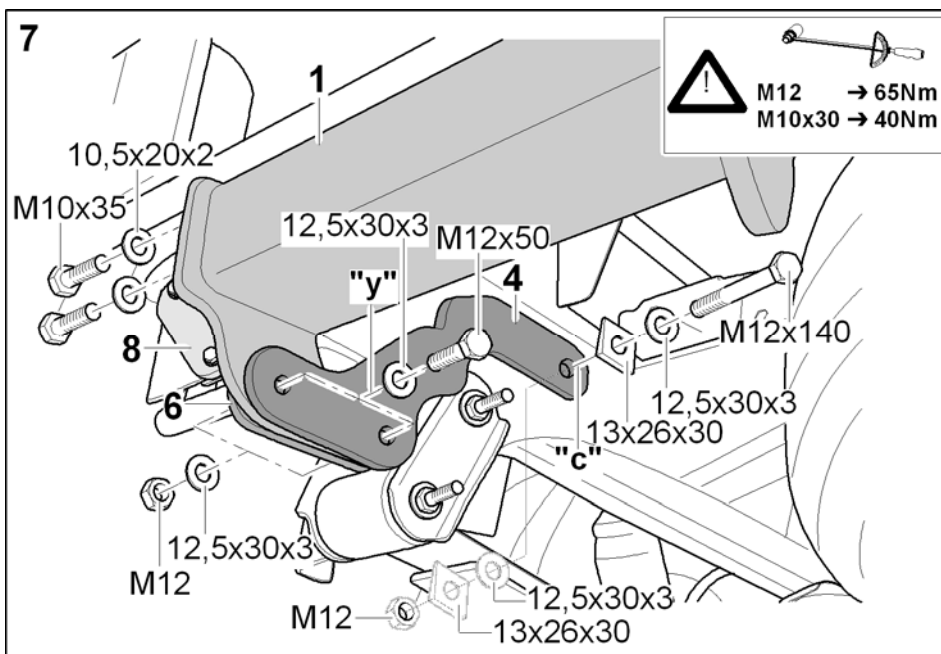
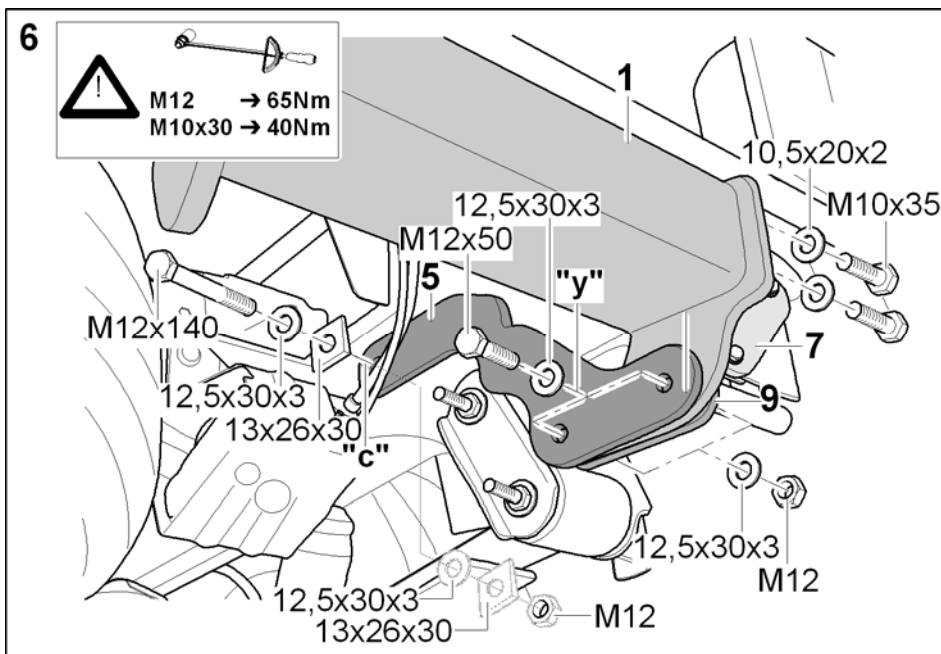
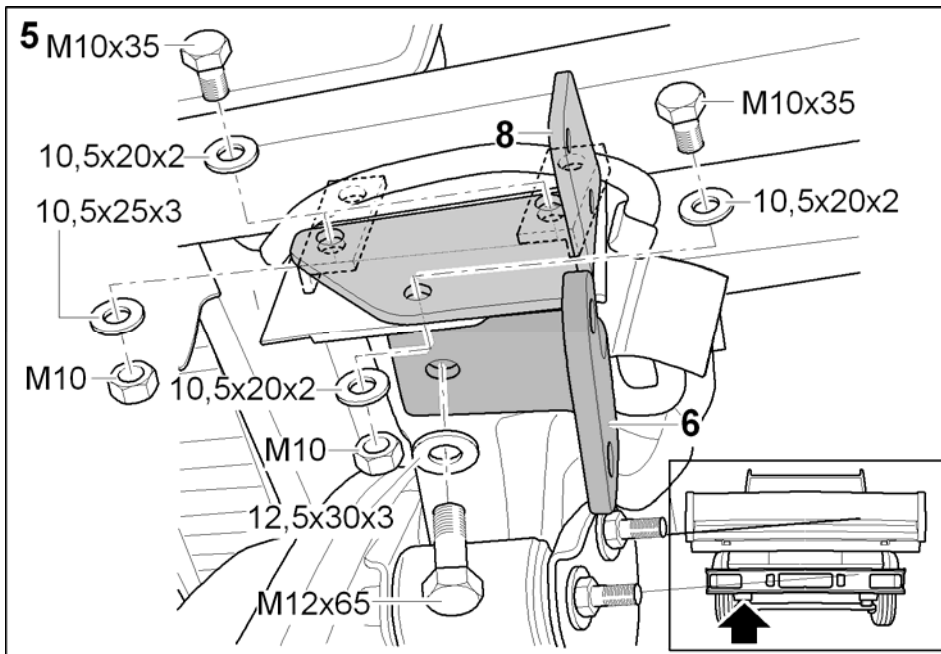

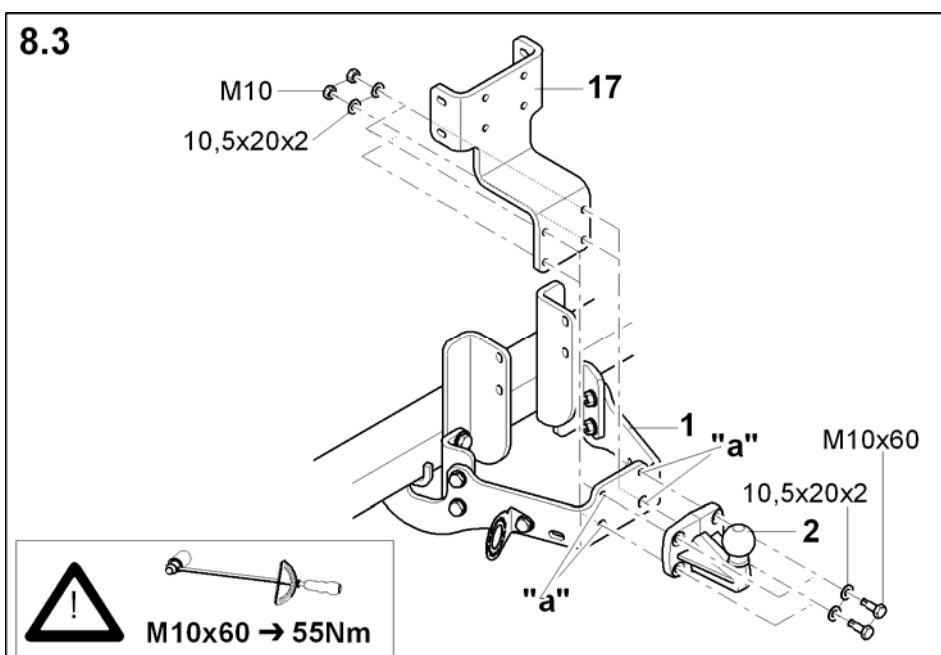
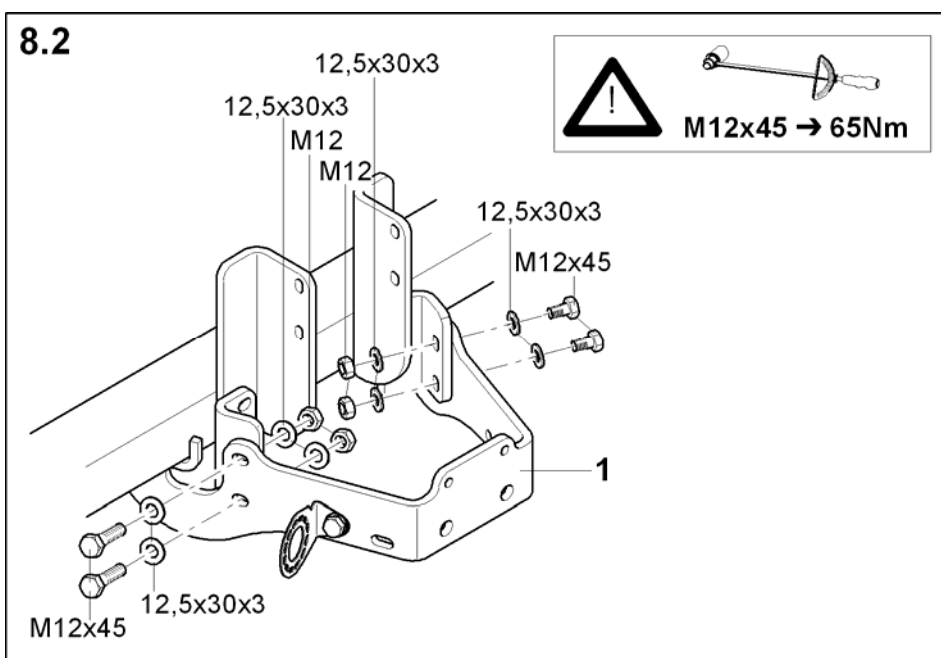
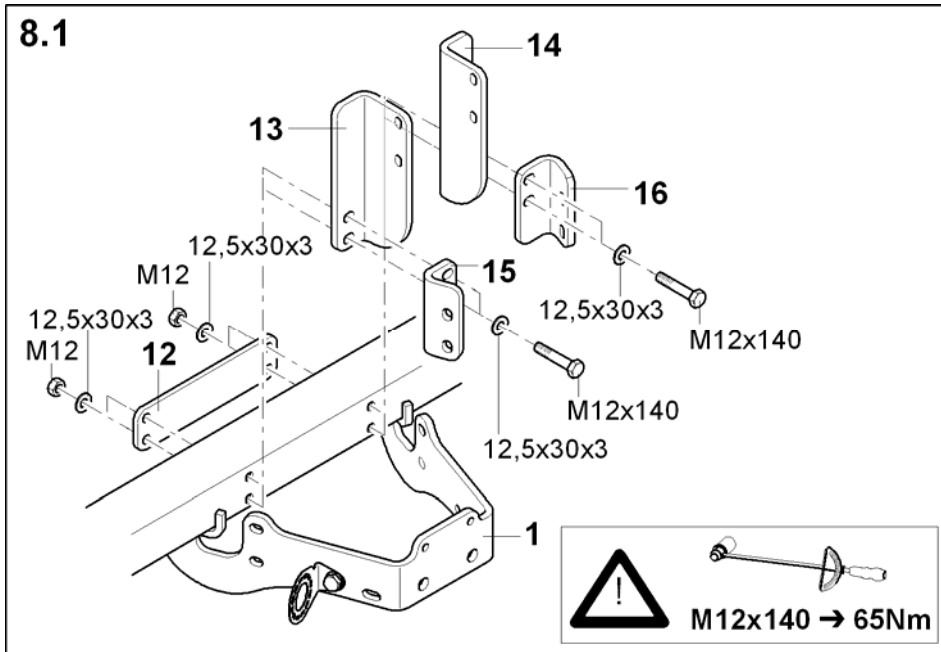

8.4

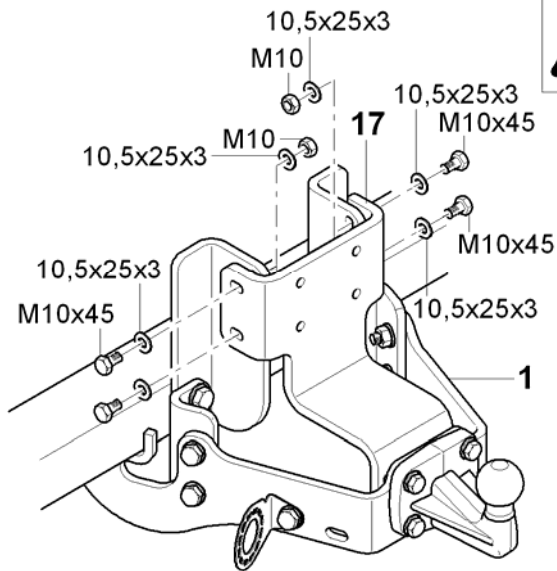

8.5

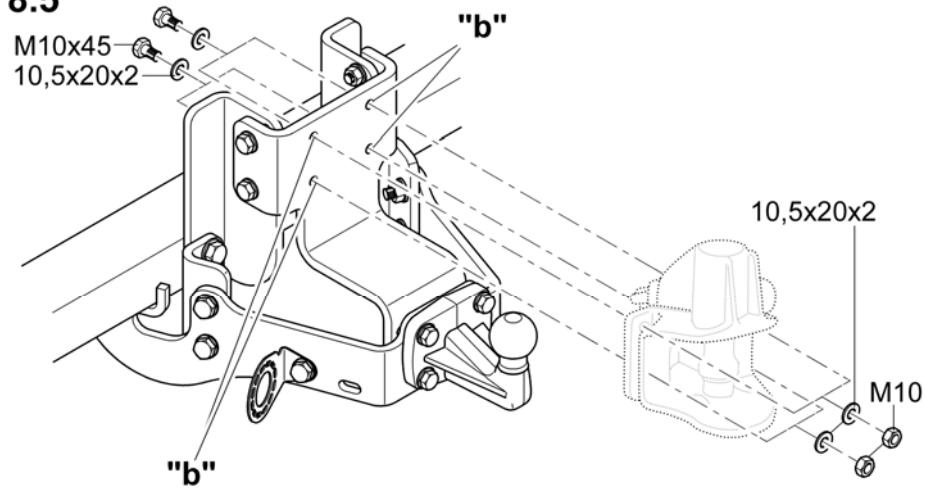

- D** Der Freiraum nach Anhang VII, Abbildung 30 der Richtlinie 94/20/EG ist zu gewährleisten.
- CZ** Volný prostor ve smyslu Přílohy VII, obr. 30 Směrnice č. 94/20/EG musí být zaručen.
- DK** Frirummet skal overholdes iht. bilag VII, fig. 30 i direktiv 94/20/EF.
- E** Debe garantizarse el espacio libre, conforme al anexo VII, imagen 30 de la directiva comunitaria 94/20/CE.
- F** L'espace libre spécifié dans l'annexe VII, illustration 30 de la directive 94/20/CE doit être garanti.
- FIN** Liitteen VII, direktiivin 94/20/EY kuvan 30 mukainen vapaatila on taattava.
- GB** The clearance specified in appendix VII, diagram 30 of guideline 94/20/EC must be guaranteed.
- GR** Πρέπει να εξασφαλίζεται ο ελεύθερος χώρος σύμφωνα με το Παράρτημα VII, εικόνα 30 της Οδηγίας 94/20/ΕΚ.
- HU** A 94/20/EG Irányelvek VII. függeléke 30. ábrája szerinti szabad teret garantálni kell.
- I** Deve essere garantito lo spazio libero secondo l'allegato VII, figura 30 della direttiva 94/20/CE.
- N** Frirommet etter tillegg VII, figur 30 i direktiv 94/20/EØF skal overholdes.
- NL** De tussenruimte volgens aanhangsel VII, afbeelding 30 van de richtlijn 94/20/EG moet in acht worden genomen.
- PL** Zagwarantować swobodną przestrzeń zgodnie z załącznikiem VII, rysunek 30 dyrektywy 94/20/CE.
- RUS** Оставлять свободное пространство согласно Приложению VII, рис. 30 Директивы 94/20/EG.
- S** Fritt utrymme enligt bilaga VII, bild 30 i direktiv 94/20/EG ska garanteras.

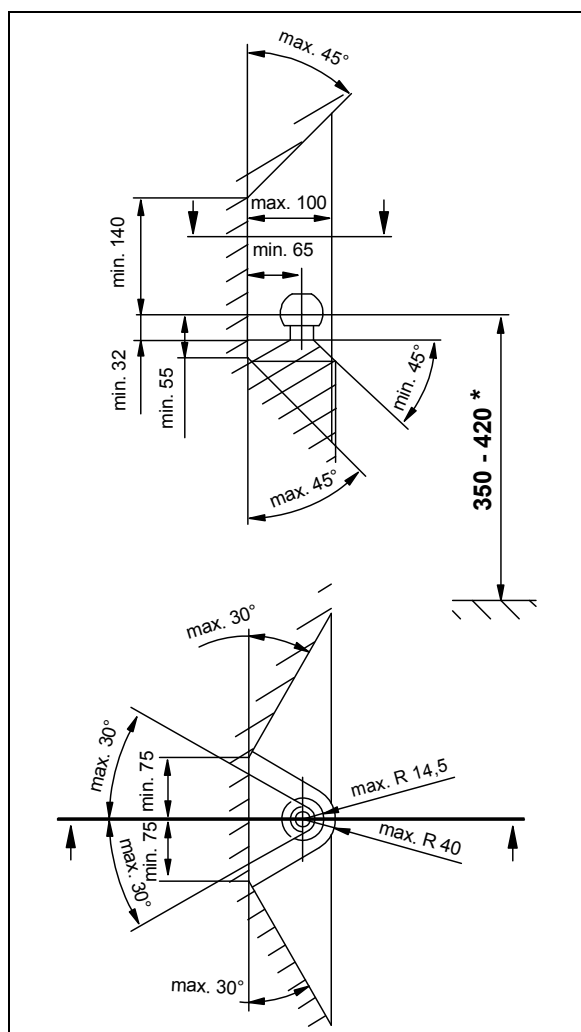

- CZ** * bei zulässigem Gesamtgewicht des Fahrzeuges
- DK** * při celkové přípustné hmotnosti vozidla
- E** * ved tilladt totalvægt for køretøjet
- F** * con peso total autorizado del vehículo
- FIN** * Ajoneuvon suurimmalla sallitulla kokonaispainolla
- GB** * at gross vehicle weight rating
- GR** * για το επιτρεπτό μικτό βάρος του οχήματος
- HU** * A jármű megengedett összsúlya esetén
- I** * per il peso complessivo ammesso del veicolo
- N** * ved kjøretøyets tillatte totalvekt
- NL** * bij toegestaan totaal gewicht van het voertuig
- PL** * przy dopuszczalnym ciężarze całkowitym pojazdu
- RUS** * при допустимом общем весе автомобиля
- S** * vid fordonets tillåtna totalvikt

- D** Der Handhebelraum von Bolzenkupplungen nach Anhang VII, Abbildung 33 der Richtlinie 94/20/EG ist zu gewährleisten.
- CZ** Vůle ruční páky od čepových spojek ve smyslu Přílohy VII, obr. 33 Směrnice č. 94/20/EG musí být zaručen.
- DK** Frirommet for håndtaget på bolttræk skal overholdes iht. bilag VII, fig. 33 i direktiv 94/20/EF.
- E** Debe garantizarse el espacio libre de la palanca de maniobra con respecto a los acomplamientos de pernos, conforme al anexo VII, imagen 33 de la directiva comunitaria 94/20/CE.
- F** Assurer un espace libre pour le levier à main des dispositifs d'accouplement à broches conformément à l'annexe VII, illustration 33 de la directive 94/20/CE.
- FIN** Liitteen VII, direktiivin 94/20/EY kuvan 33 mukainen pulttikytkimien käsivivun vapaa väli on taattava.
- GB** The hand lever clearance of the bolt couplings specified in appendix VII, diagram 33 of guideline 94/20/EC must be guaranteed.
- GR** Πρέπει να εξασφαλίζεται ο ελεύθερος χώρος σε ράβδους συζεύξεως σύμφωνα με το Παράρτημα VII, εικόνα 33 της Οδηγίας 94/20/ΕΚ.
- HU** A 94/20/EG Irányelvek VII. függeléké 33. ábrája szerinti csapos tengelykapcsoló kézi karjának szabad terét biztosítani kell.
- I** Deve essere garantito lo spazio libero della leva a mano dei giunti di accoppiamento a perno, secondo l'allegato VII, figura 33 della direttiva 94/20/CE.
- N** Frirommet rundt håndtaket for boltkoblinger etter tillegg VII, figur 33 i direktiv 94/20/EØF skal overholdes.
- NL** De tussenruimte van de handhefboom van boutkoppelingen volgens aanhangsel VII, afbeelding 33 van de richtlijn 94/20/EG moet in acht worden genomen.
- PL** Zagwarantować swobodną przestrzeń dla dźwigni ręcznej sprzęgła palcowego zgodnie z załącznikiem VII, rysunek 33 dyrektywy 94/20/CE.
- RUS** Оставлять свободное пространство для ручного рычага пальцевых муфт согласно Приложению VII, рис. 33 Директивы 94/20/EG.
- S** Håndtagets fria utrymme vid bultkopplingar enligt bilaga VII, bild 33 i direktiv 94/20/EG ska garanteras.

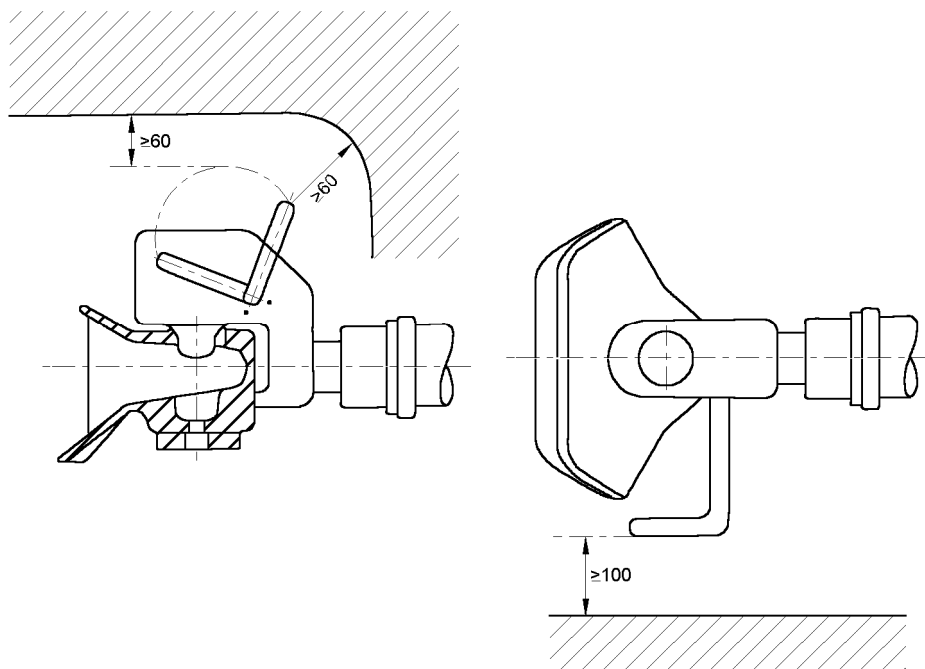

Dispositivo di traino tipo: **306 359**
Per autoveicolo: **FIAT Ducato, Citroën Jumper, Peugeot Boxer → Autocarro a cassone**
Tipo funzionale: **250?????, 250??????, 250??????/??, Y?????, Y??????, Y??????, Y??????/??**

Classe e tipo di attacco: **F**
Omologazione: **e13*94/20*00*2997**
Valore D: **12,5 kN**
Carico verticale max. S: **150 kg**
Massa rimorchiabile: **vedi carta di circolazione dell'autoveicolo**

In base alla Direttiva europea 94/20, la massa massima rimorchiabile del dispositivo di traino è determinata dal valore di prova "D" così definito:

$$D = (T \times C) / (T + C) \times 0,00981 = \dots \text{kN}$$

dove: T = Massa complessiva max. della motrice (in kg) e C = Massa rimorchiabile max. della motrice (in kg)

DICHIARAZIONE DI CORRETTO MONTAGGIO:

la sottoscritta Ditta dichiara che il dispositivo di traino tipo..... è stato installato a regola d'arte, nel rispetto dei punti d'attacco e delle prescrizioni fornite dalla Casa costruttrice

sul veicolo.....

targato

.....li.....

timbro e firma
.....

Si dichiara inoltre di aver informato l'utente del veicolo sull'USO e MANUTENZIONE del dispositivo stesso.

Dispositivo di traino tipo: **329 059**
Per autoveicolo: **FIAT Ducato, Citroën Jumper, Peugeot Boxer → Autocarro a cassone**
Tipo funzionale: **250?????, 250??????, 250??????, Y?????, Y?????, Y?????, Y??????**

Classe e tipo di attacco: **A50-X**
Omologazione: **e13*94/20*00*0128**
Valore D: **23,5 kN**
Carico verticale max. S: **150 kg**
Massa rimorchiabile: vedi carta di circolazione dell'autoveicolo

In base alla Direttiva europea 94/20, la massa massima rimorchiabile del dispositivo di traino è determinata dal valore di prova "D" così definito:

$$D = (T \times C) / (T + C) \times 0,00981 = \dots \text{kN}$$

dove: T = Massa complessiva max. della motrice (in kg) e C = Massa rimorchiabile max. della motrice (in kg)

DICHIARAZIONE DI CORRETTO MONTAGGIO:

la sottoscritta Ditta dichiara che il dispositivo di traino tipo.....è stato installato a regola d'arte, nel rispetto dei punti d'attacco e delle prescrizioni fornite dalla Casa costruttrice

sul veicolo.....

targato

.....li.....

timbro e firma
.....

Si dichiara inoltre di aver informato l'utente del veicolo sull'USO e MANUTENZIONE del dispositivo stesso.

