



SE **Bruksanvisning**
Cykelhållare bikelander & bikelander classic

bikelander 350 050 600 001
bikelander classic 350 053 600 001

Innehållsförteckning

1. Dokumentinformation	3
1.1 Giltighet	3
1.2 Säkerhetsanvisningar	3
1.3 Förklaring av symboler	3
2. Säkerhetsinformation	4
2.1 Avsedd användning	4
2.2 Säkerhetsanvisningar vid bruk av cykelhållaren	4
3. Produktinformation	6
3.1 Förpackningens innehåll	6
3.2 Tillbehör	6
3.3 Produktöversikt	7
4. Montera cykelhållaren	8
5. Fälla ut cykelhållaren	11
6. Fixera cyklar	12
7. Montering av registrerings skylt	16
8. Cykelhållarens nedfällningsfunktion	16
9. Nedmontering	17
9.1 Ta bort cyklar	17
9.2 Fälla ihop cykelhållaren	17
9.3 Ta bort cykelhållaren	17
10. Reparation och skötsel	18
10.1 Justera klämkraften	18
10.2 Byta ut glödlampor	18
10.3 Skötsel av cykelhållaren	18
11. Reservdelar	19
12. Produktgaranti	19

1. Dokumentinformation

1.1 Giltighet

Bruksanvisning till:
Cykelhållare bikelander (350 050 600 001) /
bikelander classic (350 053 600 001)

- Original-bruksanvisning
- Utgör en del av produkten
- Skyddad enligt upphovsrättslagen
- Reproduktion, kopiering och överföring får endast ske med särskilt tillstånd
- Med förbehåll för ändringar

1.2 Säkerhetsanvisningar

⚠ VARNING!

Information med ordet VARNING varnar för farliga situationer, som kan leda till dödsolyckor eller allvarliga personskador.

⚠ VAR FÖRSIKTIG!

Information med orden VAR FÖRSIKTIG varnar för situationer som kan leda till lätta eller måttliga personskador.

⚠ OBS!

Information med ordet OBS varnar för situationer som kan leda till lätta eller måttliga personskador.

1.3 Förklaring av symboler



Fel (t.ex. position)



Rätt



Ljudsignal (t.ex. ett klickande ljud)

▶ Uppmaning till åtgärd

– Förteckning

→ Hänvisning till andra stället i detta dokument

📄 Hänvisning till andra dokument som måste observeras

2. Säkerhetsinformation

⚠ VARNING!**Risk för personskador om bruksanvisningen inte följs!**

Denna bruksanvisning innehåller viktig information om hur du hanterar cykelhållaren på ett säkert sätt. Vi hänvisar särskilt till potentiella risker. Om dessa instruktioner inte följs kan följden bli personskador eller olyckor.

- ▶ Läs bruksanvisningen noga.
- ▶ Följ alla säkerhetsanvisningar i denna bruksanvisning.
- ▶ Förvara bruksanvisningen på en plats där du när som helst har tillgång till den.

I följande situationer är det förbjudet att använda cykelhållaren:

- Om cykelhållaren är skadad.
- Efter ombyggnader eller ändringar som utförts av obehöriga personer.
- Barn och personer som inte kan bedöma riskerna i samband med hantering av cykelhållaren får inte använda cykelhållaren.

I följande situationer ger tillverkaren ingen ersättning eller garanti vid skador:

- Om denna bruksanvisning inte följs.
- Om produkten används för andra ändamål än det den är avsedd för.
- Vid felaktig hantering.
- Vid användning av reservdelar som inte godkänts av tillverkaren.
- Om cykelhållaren repareras av okvalificerade personer.

2.1 Avsedd användning

Cykelhållaren är avsedd för transport av cyklar. Cykelhållaren är uteslutande avsedd att fixeras på dragkrokar. Användningsalternativen kan utökas om man tillsätter tillbehör.

Cyklarna måste uppfylla följande krav:

- Vikt ≤ 30 kg
- Hjulbas ≤ 1300 mm
- Hjulens bredd ≤ 60 mm
- Ramdimensioner med standardram
- Ramrörens diameter ≤ 80 mm

Dragkroken måste uppfylla följande krav:

- D-värde kulkoppling > 6,7 kN
- Material minst S355 (ST52-3) eller GJS 520
- Certifiering enligt 94/20/EG eller ECE-R 55
- Uttag 12 V

Cykelhållaren är lämplig för användning på asfalterade vägar. Det är inte tillåtet att använda den vid terrängkörning (offroad).

Cykelhållaren får endast användas om den monterats på rätt sätt och om den är tekniskt felfri.

Avsedd användning innebär även att du måste observera uppgifterna på typslykten samt läsa och följa denna bruksanvisning.

All annan användning anses som icke avsedd användning.

2.2 Säkerhetsanvisningar vid bruk av cykelhållaren

Föraren ansvarar för fordonets och lastens säkerhet i trafiken.

Lagstiftningen gällande fixering av last i respektive land gäller i första hand och måste alltid följas (t. ex. obligatorisk markering med varnings skylt).

Följande värden gäller vid fixering av cyklarna:

- Cykelhållarens max. bärlast är 60 kg.
- Dragkrokens max. belastningskapacitet.
- Fordonets godkända axellast.
- Fordonets godkända bruttolast.

- Uppgifter om belastningskapacitet, axellast och bruttovikt finns i bruksanvisningen till din bil och/eller på dragkrokens typslykt.

Innan du börjar köra

När du använder en cykelhållare måste du kontrollera följande punkter innan du börjar köra:

- Att cykelhållaren monterats korrekt på fordonet.
- Att cyklarna är korrekt fixerade.
- Att cyklarna inte är täckta av skyddsfordral.
- Att alla komponenter på cykelhållaren fällts ut.
- Att alla lås är låsta.
- Att cykelhållaren försetts med en registreringsskylt som överensstämmer med bilens registreringsskylt.
- Att cykelhållarens belysning fungerar (backljus, bromsljus, blinker, dimbakljus, registreringsskyltsbelysning).
- Att cyklarnas reflexer täckts över om du ska köra på natten.
- Att belysningen och cykelhållarens registreringsskylt syns tydligt bakifrån.
- Att föraren har fri sikt åt alla håll.
- Om lasten skjuter ut längre än 400 mm över belysningsmodulen måste lasten markeras på följande sätt:
 - Med ett vitt ljus framåt.
 - Med ett rött ljus bakåt.
 - Max. 1500 mm över körbanan.
- Om dimbakljuset på cykelhållaren ska användas måste du koppla från fordonets dimbakljus.
- Om det finns ett tredje bromsljus på fordonet, som täcks över av cyklarna, måste ett tredje extra bromsljus monteras.
- Placera tunga föremål så långt fram i bakluckan som möjligt, så att inte tyngdpunkten hamnar för långt bak.
- Om du kör bilen utan cykel på hållaren måste du ta bort cykelhållarens avståndshållare.

Vår rekommendation om inga cyklar ska transporteras: Ta bort cykelhållaren från dragkroken och transportera den t.ex. i bakluckan. På så sätt förbrukar fordonet mindre bränsle och är lättare att parkera, och cykelhållaren utsätts inte för onödiga risker.

När du kör

När du använder en cykelhållare måste du kontrollera följande punkter när du kör:

- Håll lasten under ständig uppsikt genom att titta i backspegeln.
- Om lastens verkar sitta löst måste du sänka farten och stanna så snart det går för att kontrollera fixeringen.
- Den maximalt tillåtna hastigheten är 130 km/h.
- På grund av den utökade sidytan måste du räkna med att fordonet blir känsligare för sidvindar.
- På grund av den nya lastfördelningen måste du räkna med att fordonet får ett nytt bromsbeteende.
- Du får inte köra i terräng (offroad) med cykelhållaren.
- Du får inte köra in genom en biltvätt med cykelhållaren.
- Kontrollera att cykelhållaren sitter som den ska och att cyklarna fortfarande är fixerade ca. 10 km efter resans begynnelse.
- Vid längre resor måste du kontrollera att cykelhållaren sitter som den ska och att cyklarna fortfarande är fixerade i intervall på 500 km. Om vägen är ojämn måste du reducera avståndet mellan kontrollerna.
- När du sätter kontakten i uttaget på dragkroken kan det hända att assistanssystem (t.ex. bilens parkeringshjälp, parkeringsassistent eller automatiska baklucka) kopplas från automatiskt.

- Information om assistanssystem finns i bruksanvisningen till din bil.

3. Produktinformation

3.1 Förpackningens innehåll

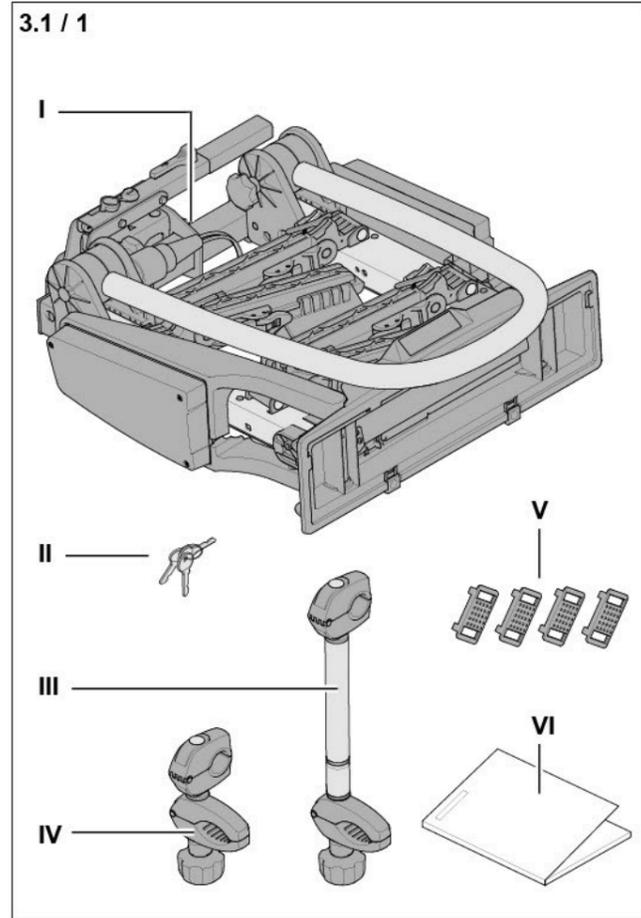

I a	Cykelhållare bikelander
I b	Cykelhållare bikelander classic
II	Nyckel
III	Lång avståndshållare
IV	Kort avståndshållare
V	Fälgskydd
VI	Bruksanvisning

► Kontrollera att alla komponenter levererats.

3.2 Tillbehör

	Transportbox 350 002 600 001
	Transportplatta 350 004 600 001
	Extraskena för en tredje cykel 350 055 600 001
	Ramp 350 020 600 001
	Transportfodral 350 013 600 001
	Väggfäste 350 006 600 001
	Extra bromsljus 350 000 305 173

3.3 Produktöversikt

3.3 / 1

A Stjärnhandtag till avståndshållare
 B Bygelklämma
 C Cykelklämma
 D Lås till avståndshållare
 E Bygel
 F Spak
 G Typskylt
 H Kontakt
 I Stjärnhandtag till bygel
 J Cykelfäste
 K Lås till cykelfäste
 L Cykelskena
 M Kuggremslås (upplåsning)
 N Kuggremslås (låsning)
 O Kontaktfäste
 P Spaklås
 Q Spakspärr
 R Justeringskruv
 S Kuggrem
 T Fälgskydd
 U Belysningsmodul
 V Skylthållare till registreringsskylt
 W Skyltklämma
 X Nedfällningsspärr
 Y Nedfällningsspak
 Z Lås till cykelskena

G

Westfalia-Automotive GmbH
 www.westfalia-automotive.com

TYPE: MCU CHARGE: _____

E13 26R - 03 8433 = max. 30 kg

VERTICAL LOAD S: LOAD: **130 km/h**

50 kg → 32,6 kg
 85 kg → 60 kg
 m = 17,2 kg

A	Stjärnhandtag till avståndshållare
B	Bygelklämma
C	Cykelklämma
D	Lås till avståndshållare
E	Bygel
F	Spak
G	Typskylt
H	Kontakt
I	Stjärnhandtag till bygel
J	Cykelfäste
K	Lås till cykelfäste
L	Cykelskena
M	Kuggremslås (upplåsning)
N	Kuggremslås (låsning)
O	Kontaktfäste
P	Spaklås
Q	Spakspärr
R	Justeringskruv
S	Kuggrem
T	Fälgskydd
U	Belysningsmodul
V	Skylthållare till registreringsskylt
W	Skyltklämma
X	Nedfällningsspärr
Y	Nedfällningsspak
Z	Lås till cykelskena

4. Montera cykelhållaren

4 / 1

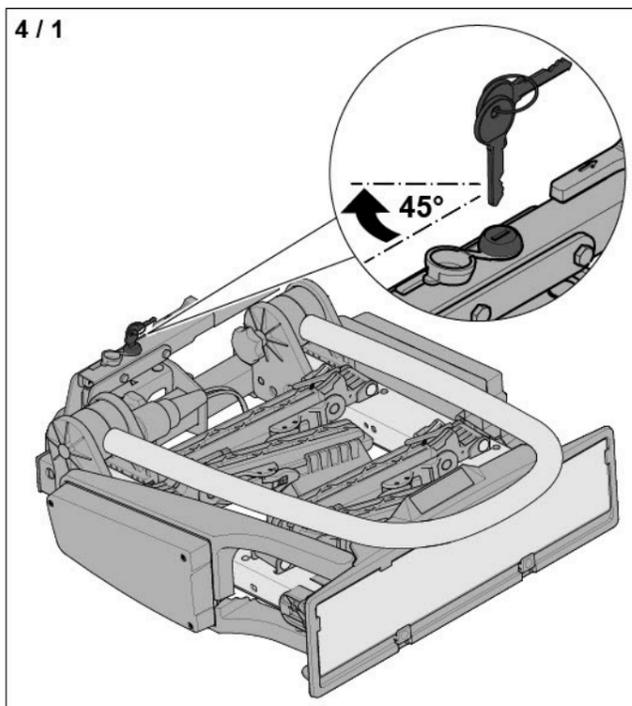

► Lås upp spaklåset.

4 / 2

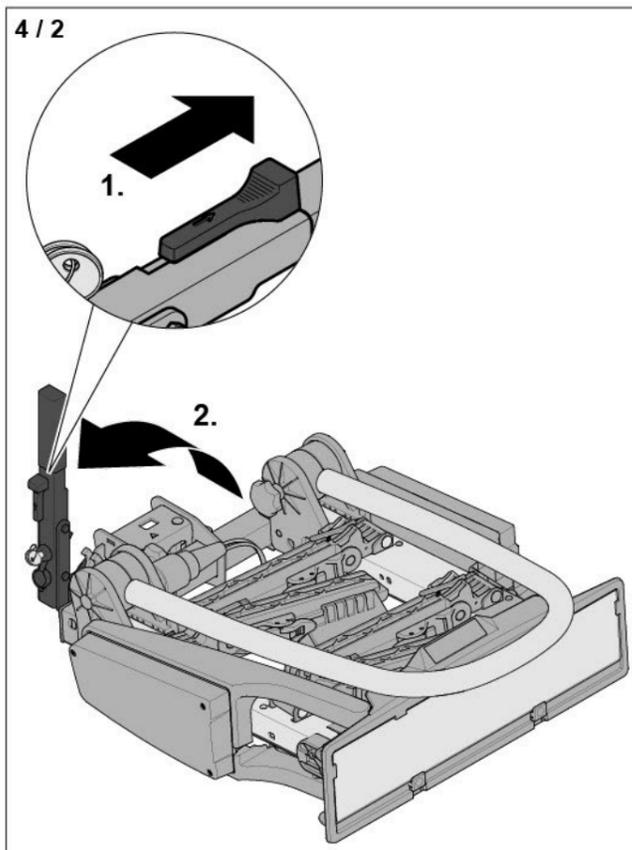

► Lossa spaken (1).
► Dra upp spaken (2).

Dragkrokan måste vara lämpad för montering av cykelhållare.

→ „2.1 Avsedd användning“ på sidan 4

4 / 3

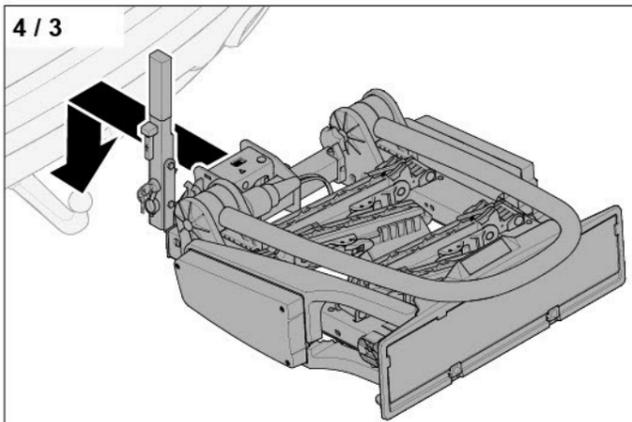

► Placera cykelhållaren på fordonets dragkrok.

4 / 4

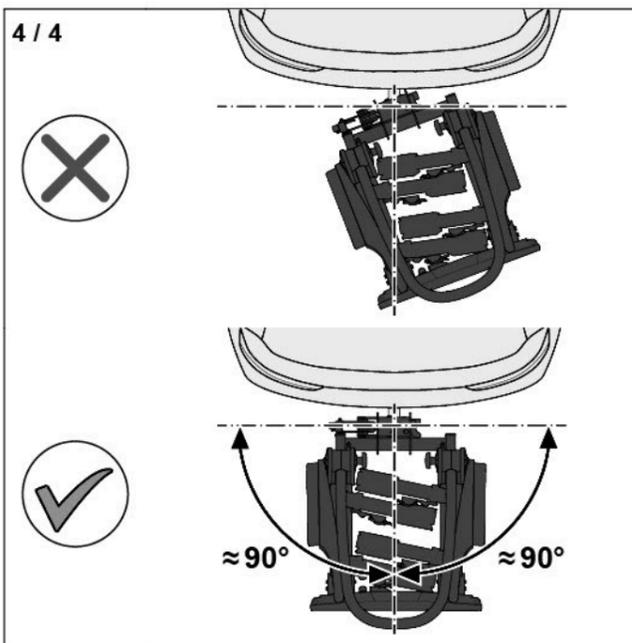

► Justera cykelhållarens position i sidled.

4 / 5

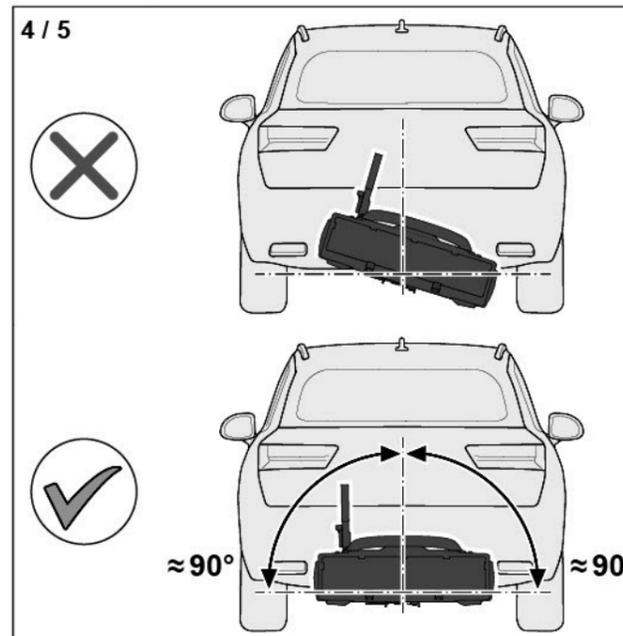

► Justera cykelhållarens position i vågrät riktning.

4 / 6

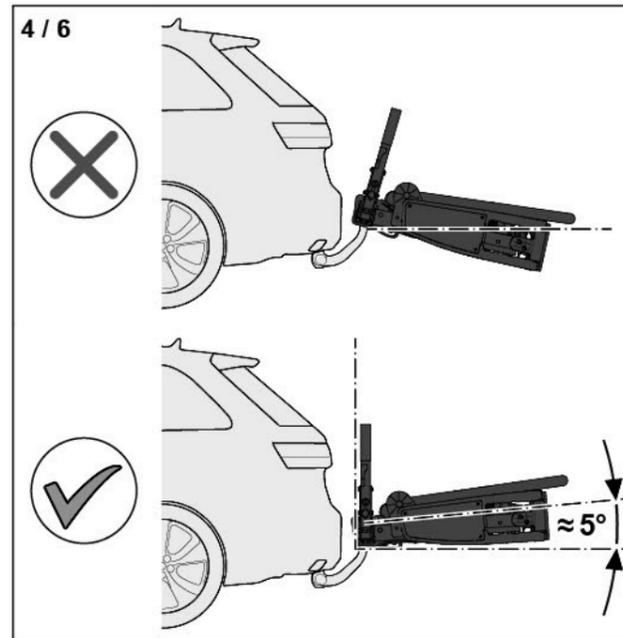

► Justera cykelhållarens position i lodrät riktning.

Cykelhållaren fixeras på dragkrokan med hjälp av spaken. Cykelhållarens klämkraft ställs in vid tillverkning, vilket innebär att spaken måste tryckas nedåt med kraft som motsvarar en vikt på 35 kg - 45 kg.

Testa klämkraften första gången du använder cykelhållaren. Klämkraften kan variera om dragkrokan är gammal eller sliten.

→ „10.1 Justera klämkraften“ på sidan 18

⚠ VARNING!

Risk för olycka om cykelhållaren inte kläms fast ordentligt!

En för låg klämkraft kan leda till att cykelhållaren vrider sig på dragkrokan under körningen.

- Kontrollera att kulkopplingen och dess kontaktytor är rena och fettfria.
- Tryck alltid ned spaken med den kraft som krävs ända ned så långt det går.
- Kontrollera att den röda markeringen på spakspärren inte syns.

4 / 7

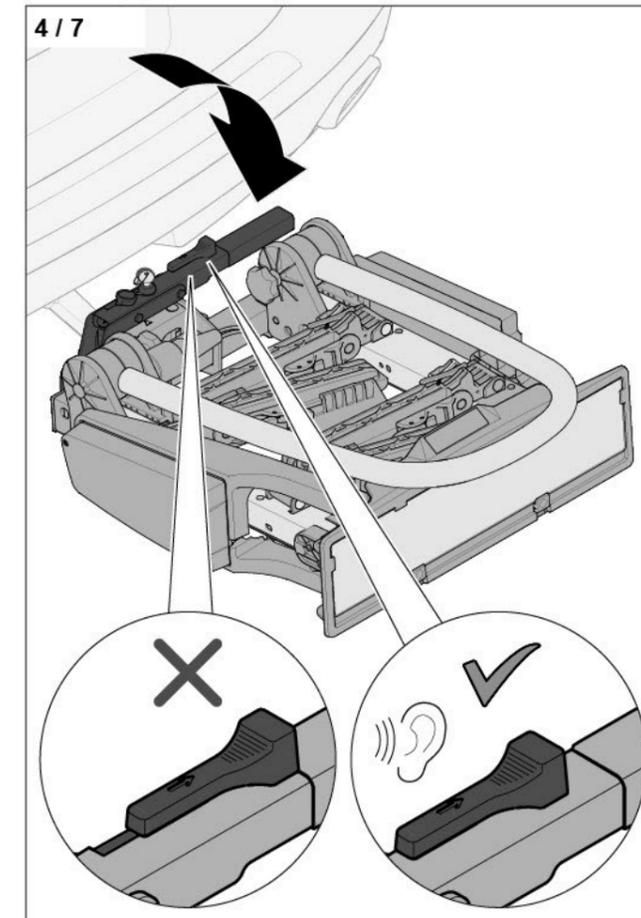

► Tryck ned spaken med en kraft som motsvarar 35 kg - 45 kg tills den glider på plats.

Om spaken inte kan tryckas ända ned:

- Dra upp spaken igen.
- Fatta tag i cykelhållarens bakre ände och justera hållaren så att den sitter rakt i lodrät riktning. → Bild „4 / 6“
- Tryck ned spaken ända ned.

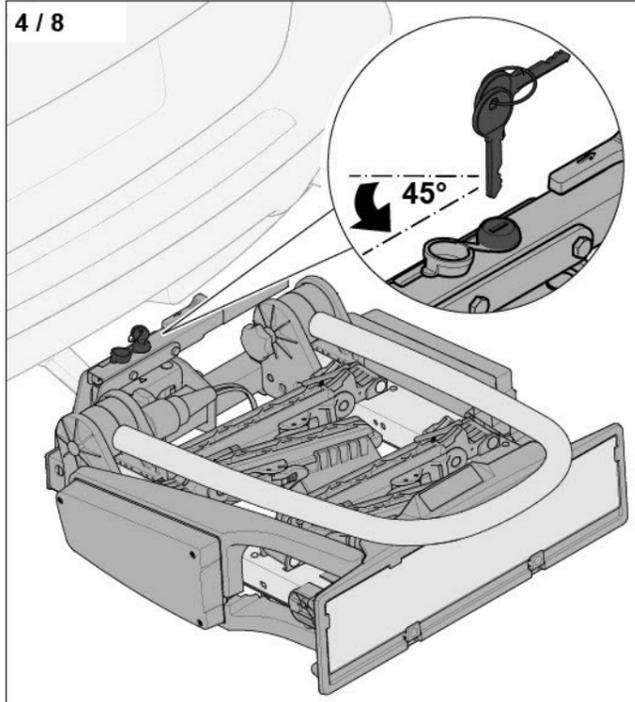

- Lås spaklåset.
- Dra ur nyckeln.

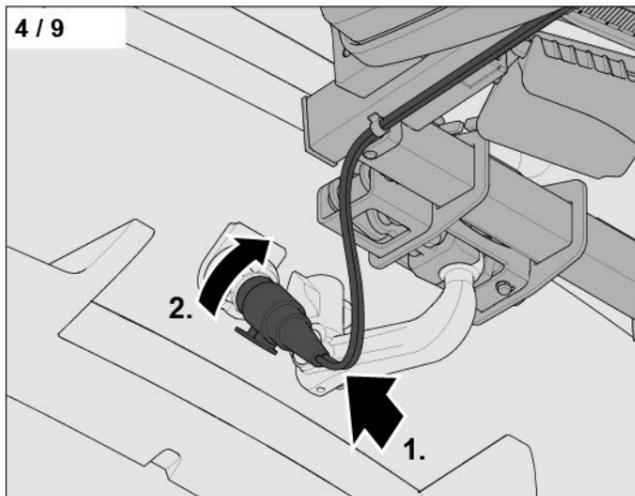

- Sätt kontakten i uttaget på dragkroken (1).
- Vrid kontakten medurs i uttaget tills den glider på plats (2).

⚠ OBS!

Risk för skador på kabeln!
Kabeln kan skadas på grund av avgasernas temperatur eller om den släpar i gatan. I så fall kan vi inte garantera att belysningen fungerar.
► Se till att kabeln monteras på rätt sätt.

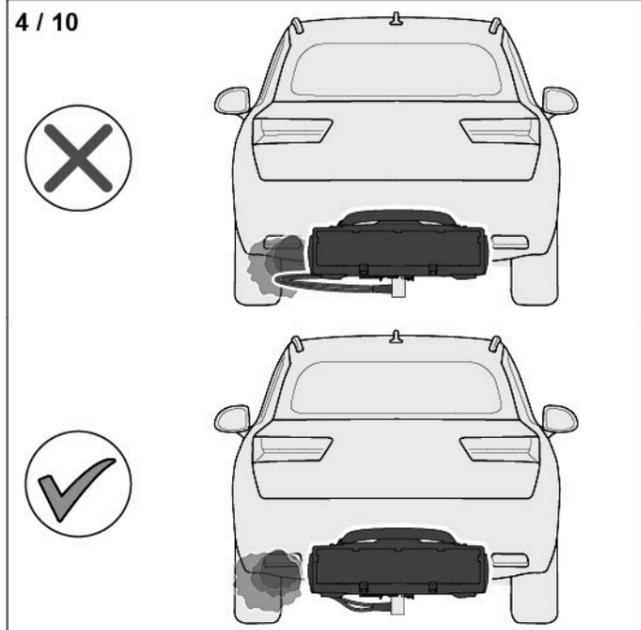

- Placera inte kabeln i närheten av avgasröret.

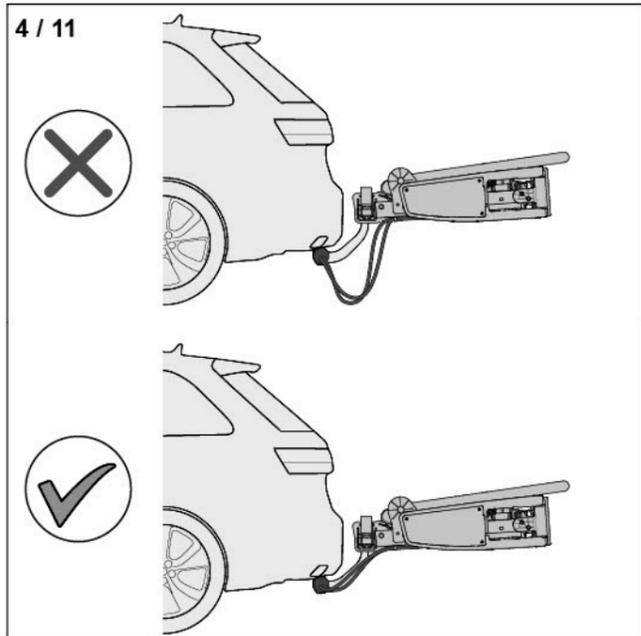

- Placera inte kabeln i närheten av gatan.

5. Fälla ut cykelhållaren

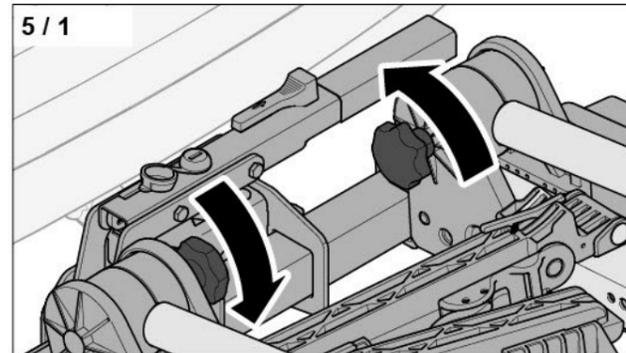

- Lossa de båda stjärnhandtagen till bygeln.

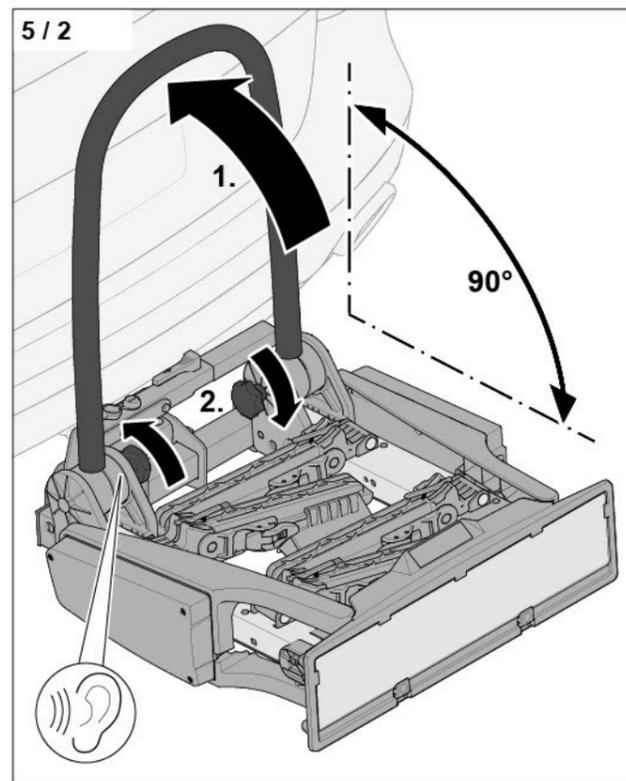

- Dra bygeln uppåt (1).
- Dra åt de båda stjärnhandtagen till bygeln (2).

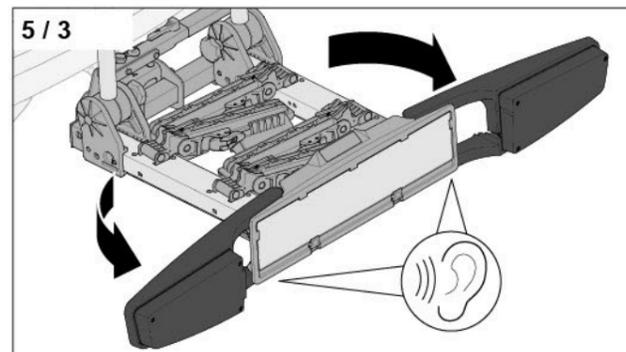

- Fäll ut de båda belysningsmodulerna tills de glider på plats.

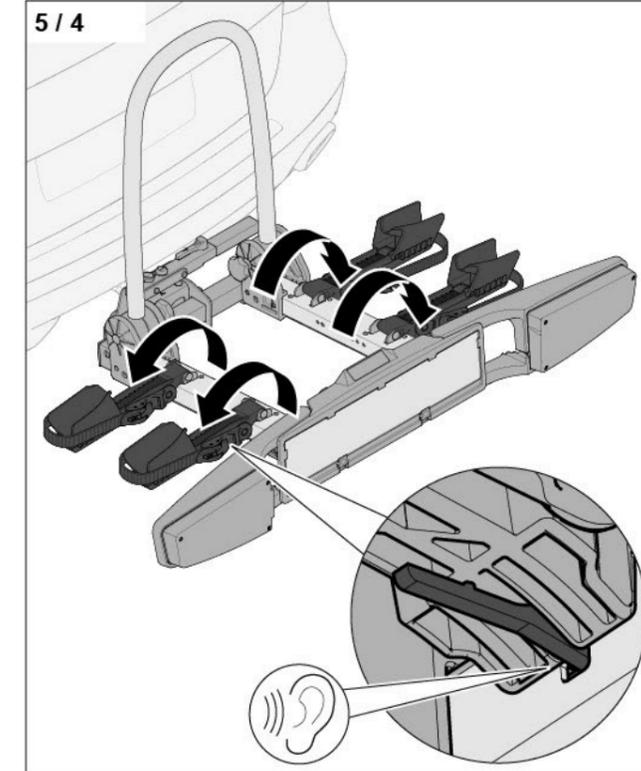

- Fäll ut alla cykelfästen tills de glider på plats.

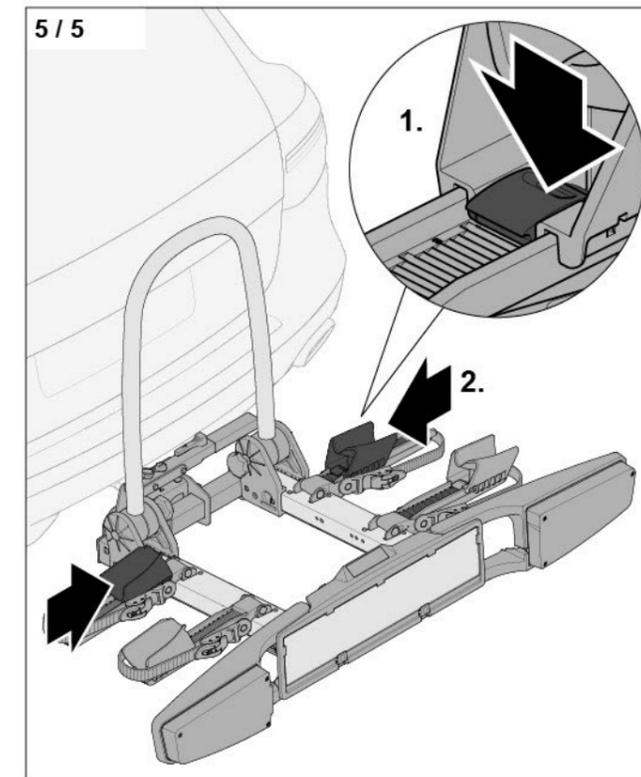

- Tryck på cykelfästenas lås (1).
- Skjut in alla cykelfästen helt (2).

6. Fixera cyklar

Cyklarna måste vara lämpade för montering på cykelhållare.

→ „2.1 Avsedd användning“ på sidan 4

Dragkrokens belastningskapacitet får inte överskridas.

- Uppgifter om belastningskapacitet finns i bruksanvisningen till din bil.

Den belastning som påverkar dragkroken beräknas på följande sätt:

Cykelhållaren (17,2 kg) + cykel 1 + cykel 2

! VARNING!

Risk för olyckor om komponenter faller av!

Lösa delar eller extrautrustning på cyklarna kan lossna och ramla av under resan.

- Avlägsna alla lösa delar och all extrautrustning på cyklarna (t.ex. drickflaskor, remmar, sadelväskor, korgar, batterier, barnsitsar...)

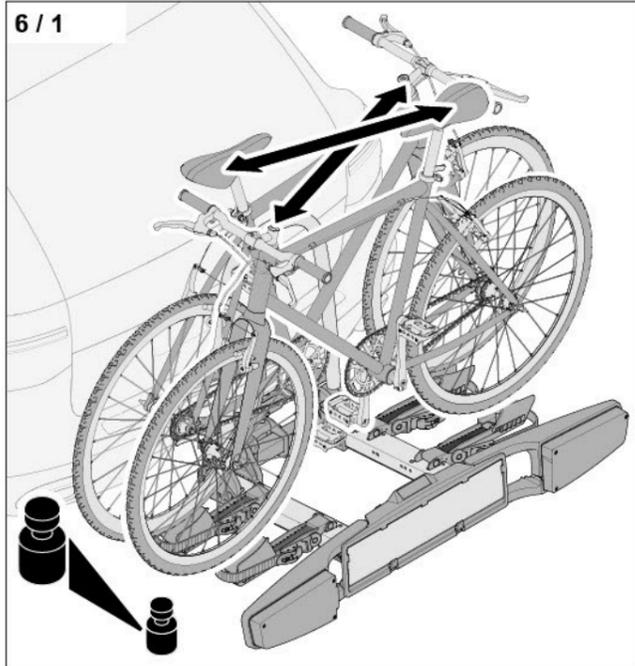

Korrekt placering av cyklarna:

- Om två cyklar ska transporteras måste dessa monteras i motsatt riktning till varandra.
- Den tyngre cykeln måste monteras närmast fordonet.
- Om bara en cykel ska transporteras måste den monteras nära fordonet.

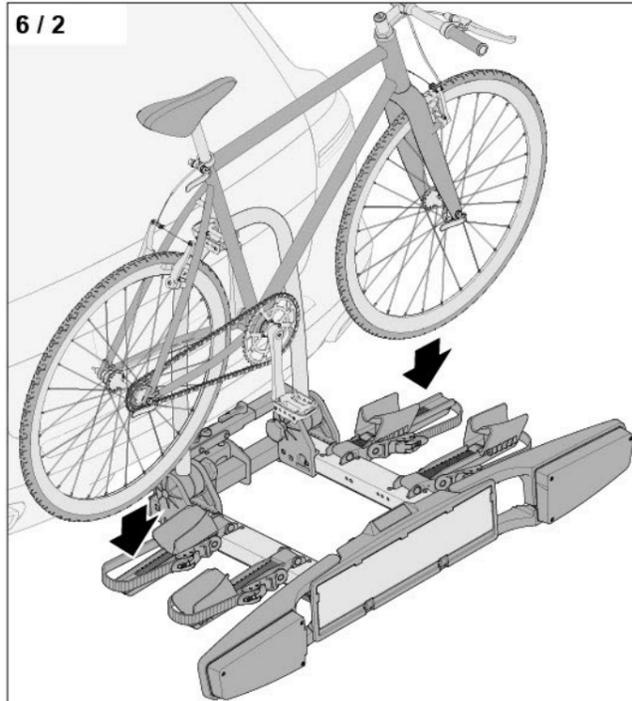

- Placera cykeln på hjulskenor.

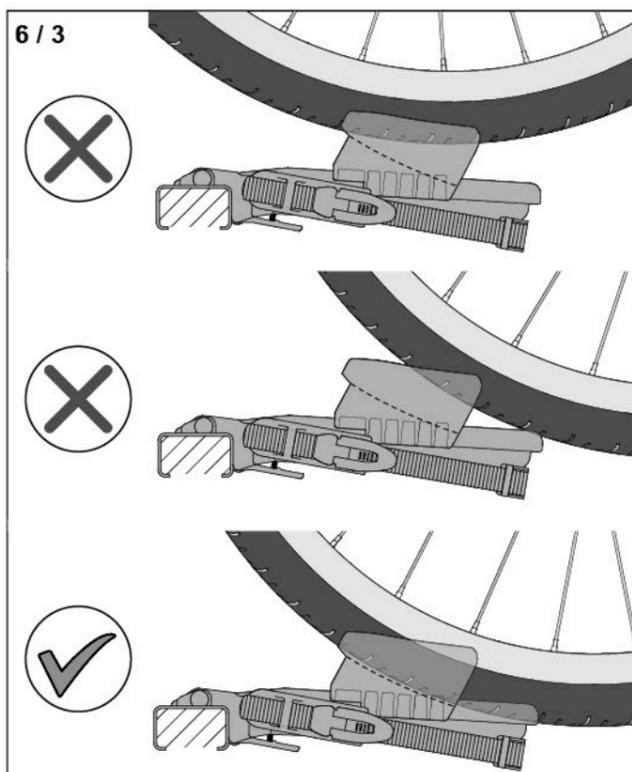

- Skjut upp hjulfästena på cykeln.

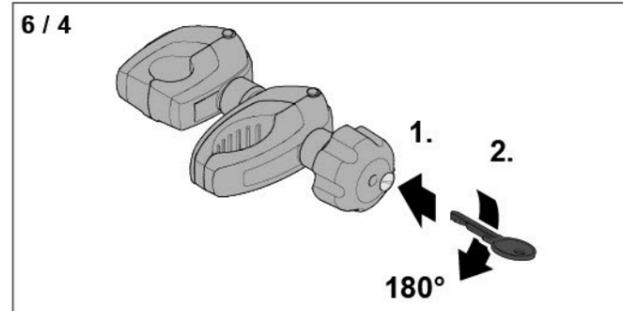

- Sätt nyckeln i låset till avståndshållaren (1).
- Öppna låset till avståndshållaren (2).

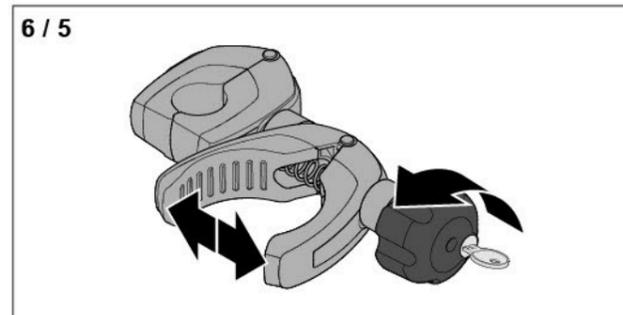

- Öppna cykelspärren genom att vrida på stjärnhandtaget.

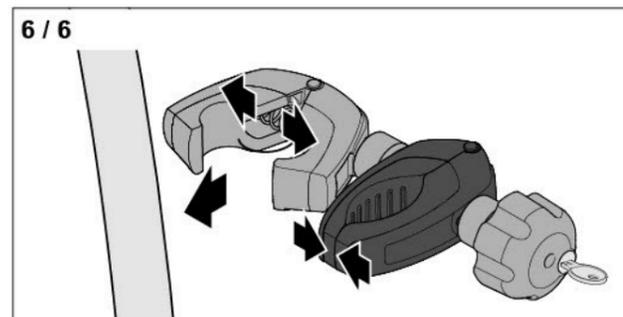

- Tryck ihop cykelklämman för att öppna bygelklämman.

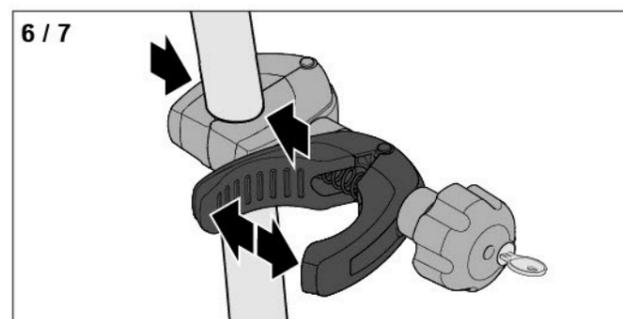

- Fäst bygelklämman på bygelgen genom att öppna cykelklämman.

! OBS!

Risk för materialskador på cykeln!

Känsliga komponenter (t.ex. växel- och bromskablar, kolfiberramar) kan skadas när de fixeras med avståndshållaren.

- Kontrollera att cykelramen är lämplig för fixering.
- Fäst inte cykelklämman på något annat ställe än på cykelramen eller sadelröret.

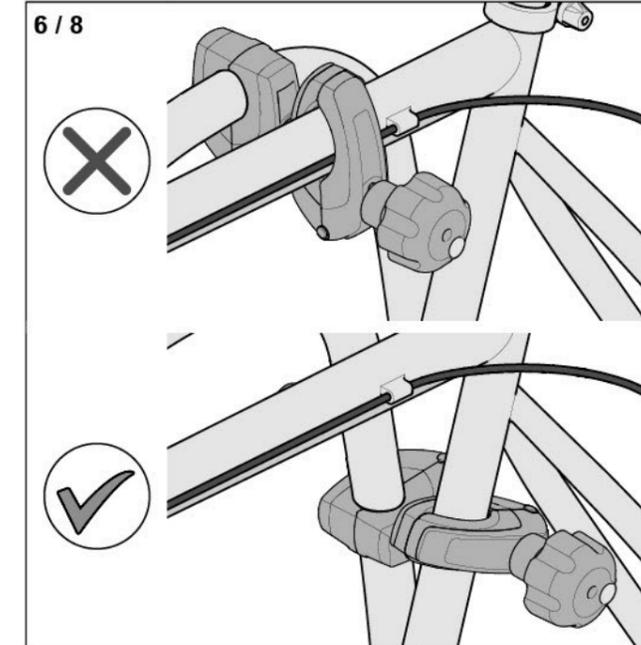

- Välj en plats som gör att cykeln sitter säkert.

⚠ VARNING!

Risk för olycka vid bristfällig fixering av cyklarna!
Om avståndshållaren inte är korrekt monterad kan cykeln välta eller falla av.

- ▶ Kontrollera cykelklämmans position i förhållande till bygel.
- ▶ Kontrollera cykelklämmans position i förhållande till ramen.
- ▶ Byt omedelbart ut trasiga klämmor.

6 / 9

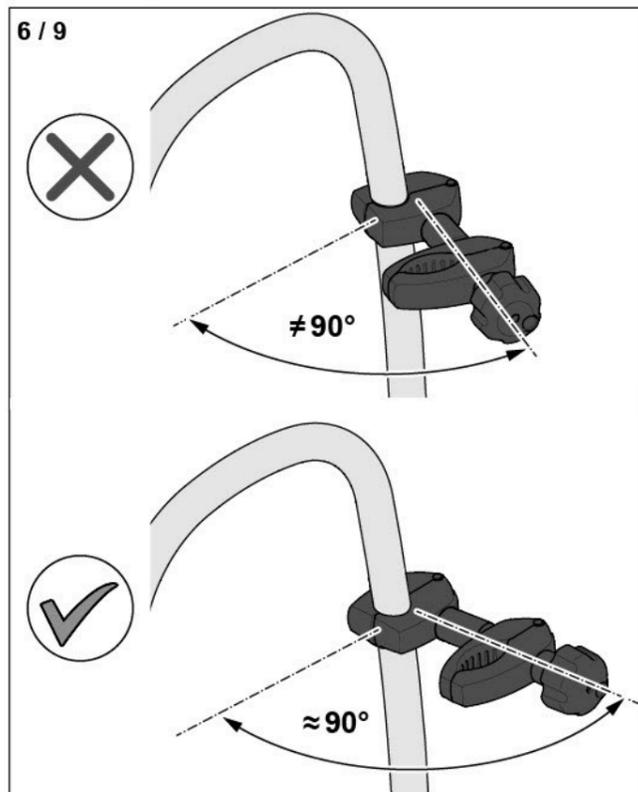

- ▶ Justera avståndshållarens position i förhållande till bygel.

6 / 10

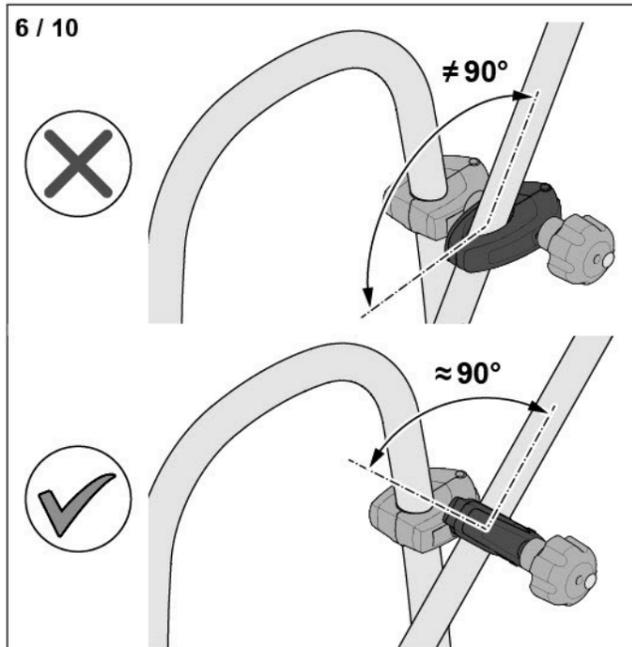

- ▶ Lägga cykelklämman runt cykelramen.
- ▶ Justera cykelklämmans position i förhållande till ramen.

6 / 11

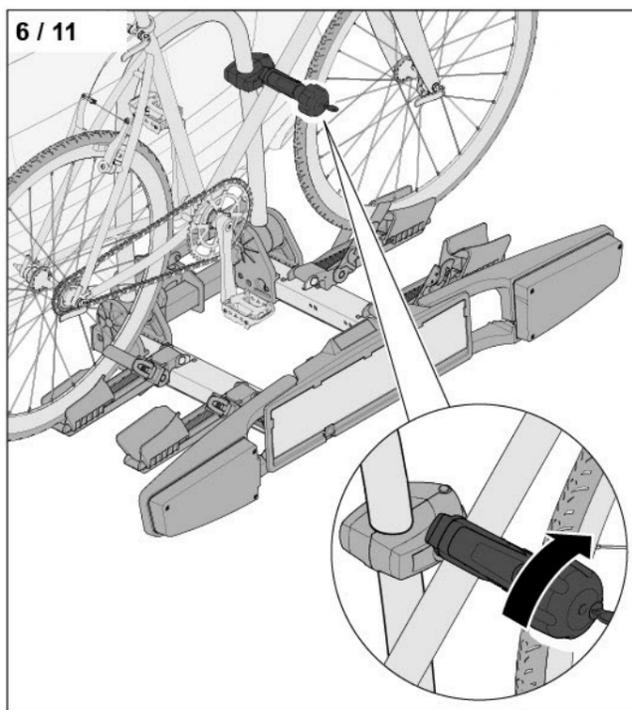

- ▶ Vrid på stjärnhandtaget för att fixera cykeln med hjälp av cykelklämman.

6 / 12

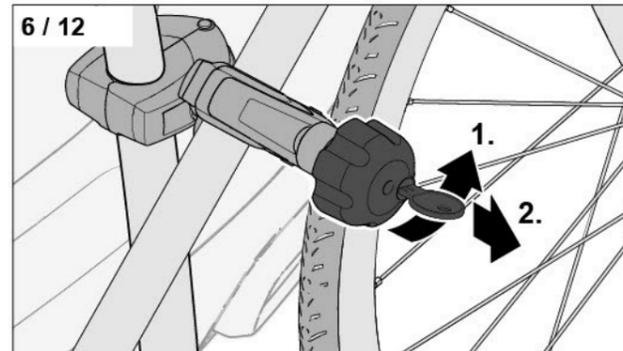

- ▶ Lås låset till avståndshållaren (1).
- ▶ Dra ur nyckeln (2).

6 / 13

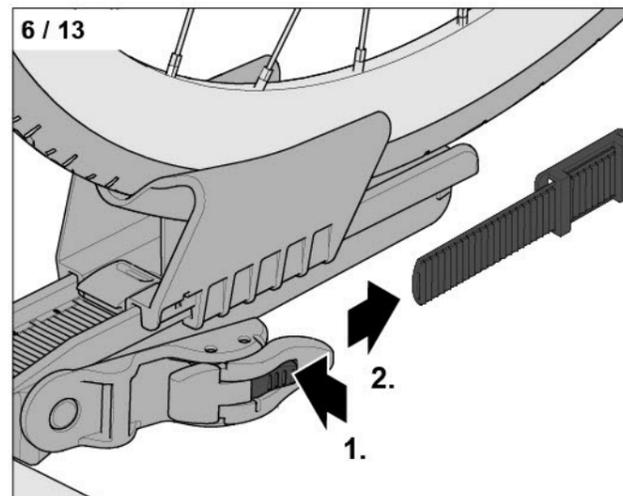

- ▶ Tryck upp kuggremslåset (1).
- ▶ Dra ur kuggremmen ur kuggremslåset (2).

6 / 14

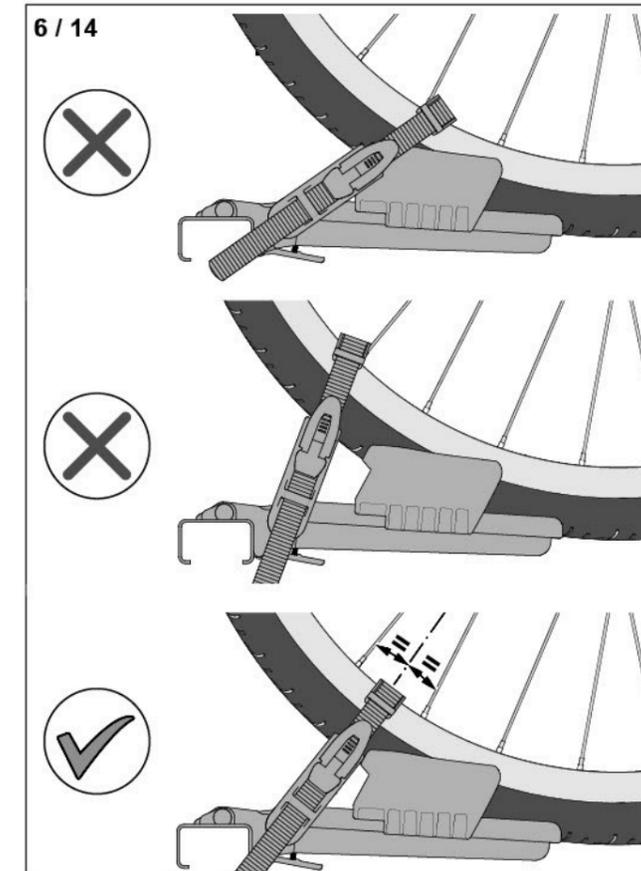

- ▶ Lägga kuggremmen över fälgen från båda hållen.

6 / 15

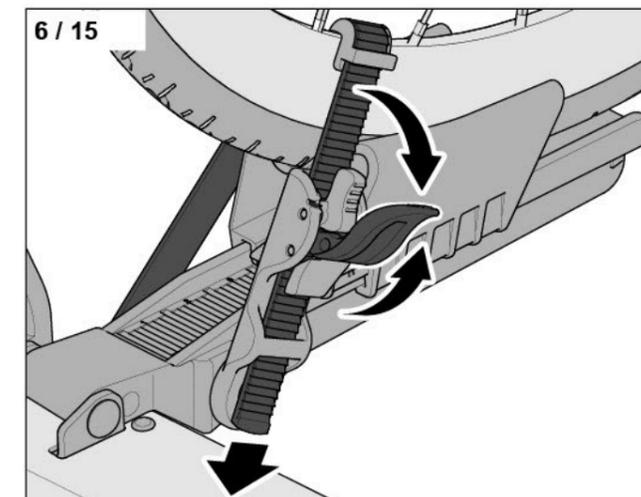

- ▶ Placera fälgskyddet på fälgen.
- ▶ Trä in kuggremmen i kuggremslåset.
- ▶ Dra åt kuggremmen genom att vicka kuggremslåset upp och ned flera gånger.

Fäst ytterligare cyklar på samma sätt.

7. Montering av registreringsskylt

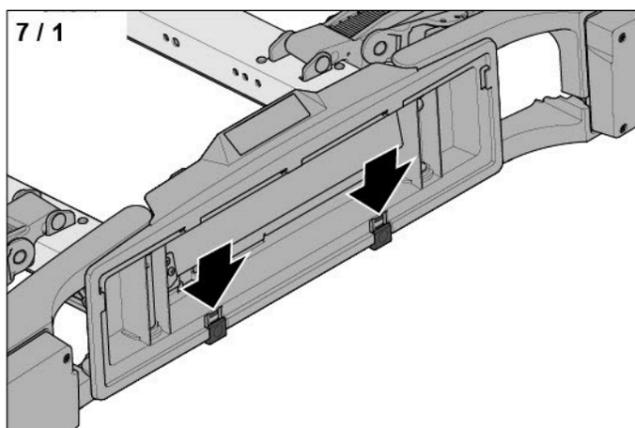

- Kontrollera att skyltklämmorna har skjutits ned.

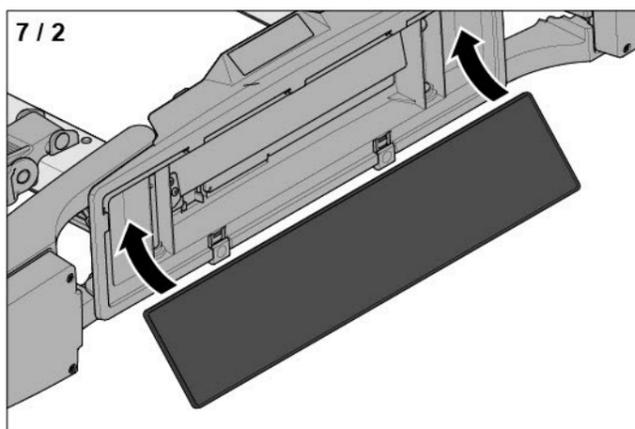

- Placera registreringsskylten i skylthållaren.

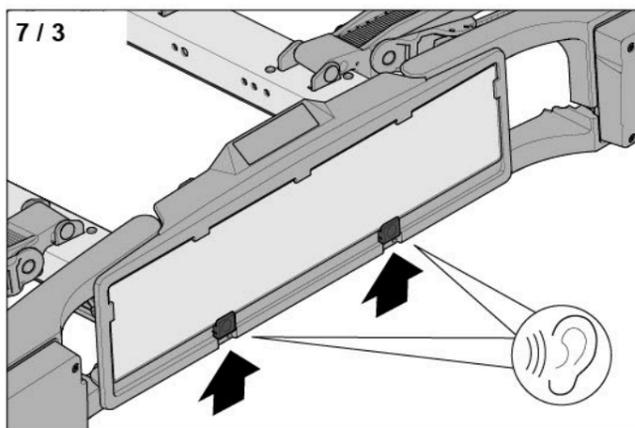

- Skjut upp skyltklämmorna (tills du hört ett klickande ljud 2 eller 3 gånger).
- Kontrollera att registreringsskylten sitter fast.

8. Cykelhållarens nedfällningsfunktion

Du kan fortfarande öppna bakluckan om det sitter cyklar i cykelhållaren. Cykelhållaren kan fällas ned, vilket gör det möjligt att öppna bakluckan.

Fälla ned cykelhållaren

⚠ OBS!

Risk för materialskador på cykeln!

Breda cykelstyren kan komma i kontakt med gatan när cykelhållaren fälls ned.

- Fäll ned cykelhållaren långsamt och försiktigt.

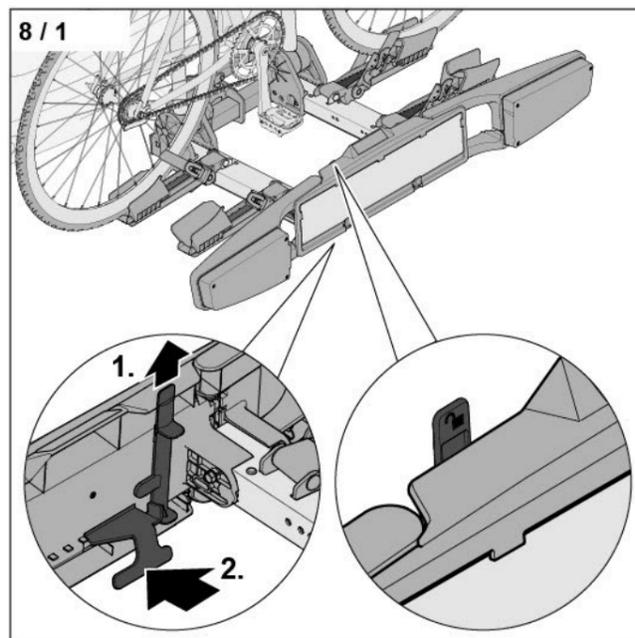

- Dra upp nedfällningsspärren (1).
- Greppa nedfällningsspaken nedifrån.
- Dra i nedfällningsspaken (2).

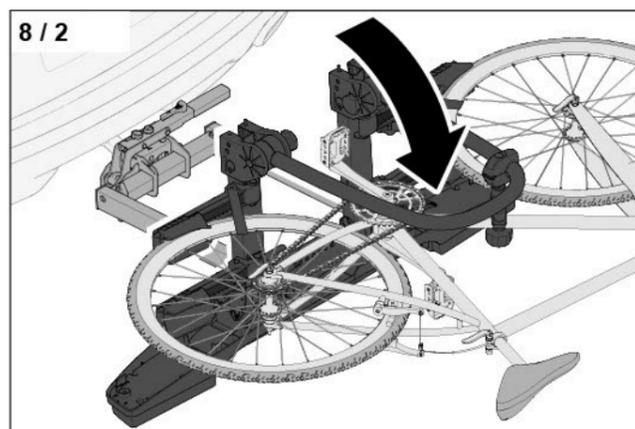

- Fäll ned cykelhållaren från fordonet.

Nu kan du öppna bakluckan

Fälla upp cykelhållaren

⚠ OBS!

Risk för materialskador på fordonet!

Om bakluckan är öppen kan cyklarna stöta emot bakluckan när cykelhållaren fälls upp.

- Stäng bakluckan innan du fäller upp cykelhållaren.

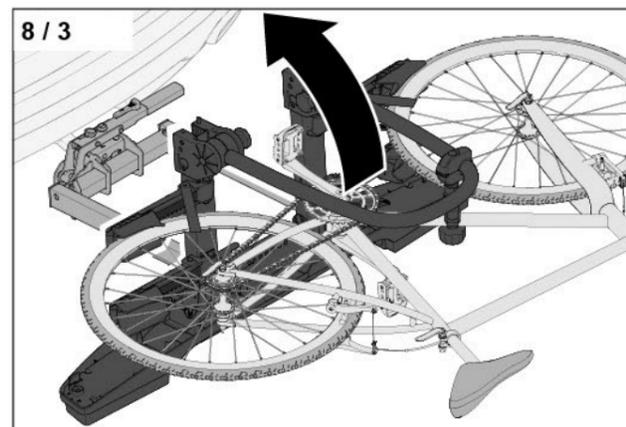

- Fäll sedan upp cykelhållaren.

⚠ VARNING!

Risk för olyckor om nedfällningsspaken sitter löst!

Om nedfällningsspaken sitter löst kan cykelhållaren fällas ned under körningen.

- Kontrollera att cykelhållaren är korrekt fixerad när du fällt upp den.
- Lås nedfällningsspaken med nedfällningsspärren.

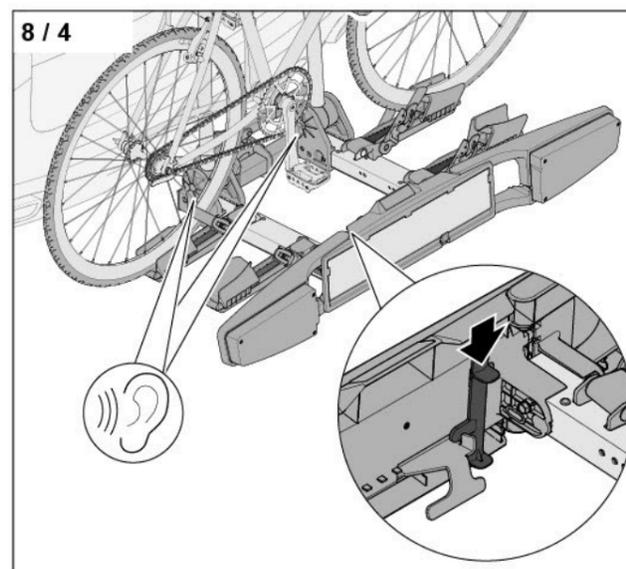

- Tryck ned nedfällningsspärren.

9. Nedmontering

9.1 Ta bort cyklar

- Lås upp låset till avståndshållaren.
- Vrid stjärnhandtaget motsols för att öppna cykelklämmorna.
- Tryck på kuggremslåset för att lossa kuggremmen.
- Dra ur kuggremmen ur kuggremslåset.
- Lyft av cyklarna från cykelhållaren.
- Ta bort avståndshållarna.

9.2 Fälla ihop cykelhållaren

- Lägg kuggremmarna runt cykelfästena.
- Trä in kuggremmarna i kuggremslåset.
- Tryck upp låset till cykelskenorna.
- Fäll in cykelskenorna.
- Fäll upp belysningsmodulerna.
- Lossa stjärnhandtagen till bygel.
- Dra ned bygel.
- Dra åt bygelns stjärnhandtag.

9.3 Ta bort cykelhållaren

- Vrid kontakten motsols i uttaget.
- Dra ur kontakten ur uttaget.
- Sätt kontakten i kontaktfästet.
- Lossa spakspärren.
- Lossa spaken.
- Dra upp spaken.
- Ta bort cykelhållaren.
- Tryck ned spaken.
- Stäng spakspärren.

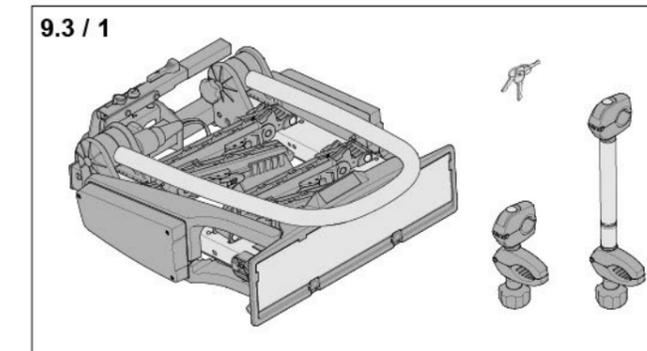

10. Reparation och skötsel

10.1 Justera klämkraften

Testa klämkraften första gången du använder cykelhållaren. Klämkraften kan variera om dragkroken är gammal eller sliten.

Klämkraften är tillräcklig om spaken kan tryckas ned med en kraft som motsvarar en vikt på 35 kg - 45 kg när cykelhållaren ska klämmas fast på dragkroken.

Klämkraften kan höjas eller sänkas med hjälp av en justeringsskruv.

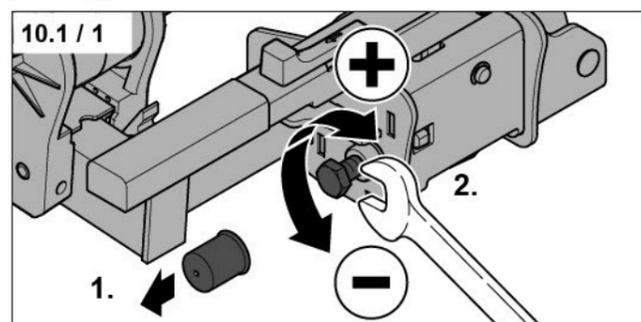

- ▶ Ta bort skyddshylsan (1).
- ▶ Ställ in den klämkraft som krävs (2).
- ▶ Sätt tillbaka skyddshylsan.

När du har ställt in klämkraften:

- ▶ Tryck ned spaken nedåt så långt det går tills den glider på plats.
→ Bild „4 / 7“
- ▶ Kontrollera att cykelhållaren sitter säkert på kulkopplingen, t.ex. genom att vrida den åt sidan.

Om cykelhållaren kan förflyttas för hand måste du öka klämkraften. Vid behov kan klämkraften kontrolleras av en teknisk verkstad.

10.2 Byta ut glödlampor

- ▶ Om glödlamporna måste bytas ut ber vi dig ta kontakt med en återförsäljare eller en teknisk verkstad.

10.3 Skötsel av cykelhållaren

⚠ VARNING!

Risk för olycka om cykelhållaren lossnar eller halkar snett!

Vid fettbeläggningar på kulkopplingens kontaktytor eller om skruv-kopplingarna smorts kan förbindelsen lossna. Cykelhållaren eller cyklarna kan halka snett eller falla av.

- ▶ Kontrollera att kulkopplingens kontaktytor är rena och fettfria.
- ▶ Undvik principiellt smörjning och fettbeläggningar.

⚠ OBS!

Risk för materialskador på grund av felaktig rengöring!

Högtryckstvätt, skurmedel och aggressiva rengöringsmedel kan skada cykelhållaren.

- ▶ Rengör cykelhållaren med vatten och bilschampo.

Cykelhållaren måste skötas på följande sätt:

- ▶ Rengör cykelhållaren regelbundet.
- ▶ Avlägsna salt och smuts om den använts på vintern.
- ▶ Spruta hartsfri olja i alla lås och spärrar efter 100 låsningar, eller senast varannan månad. Lås och lås upp låsen och spärrarna flera gånger efteråt.

11. Reservdelar

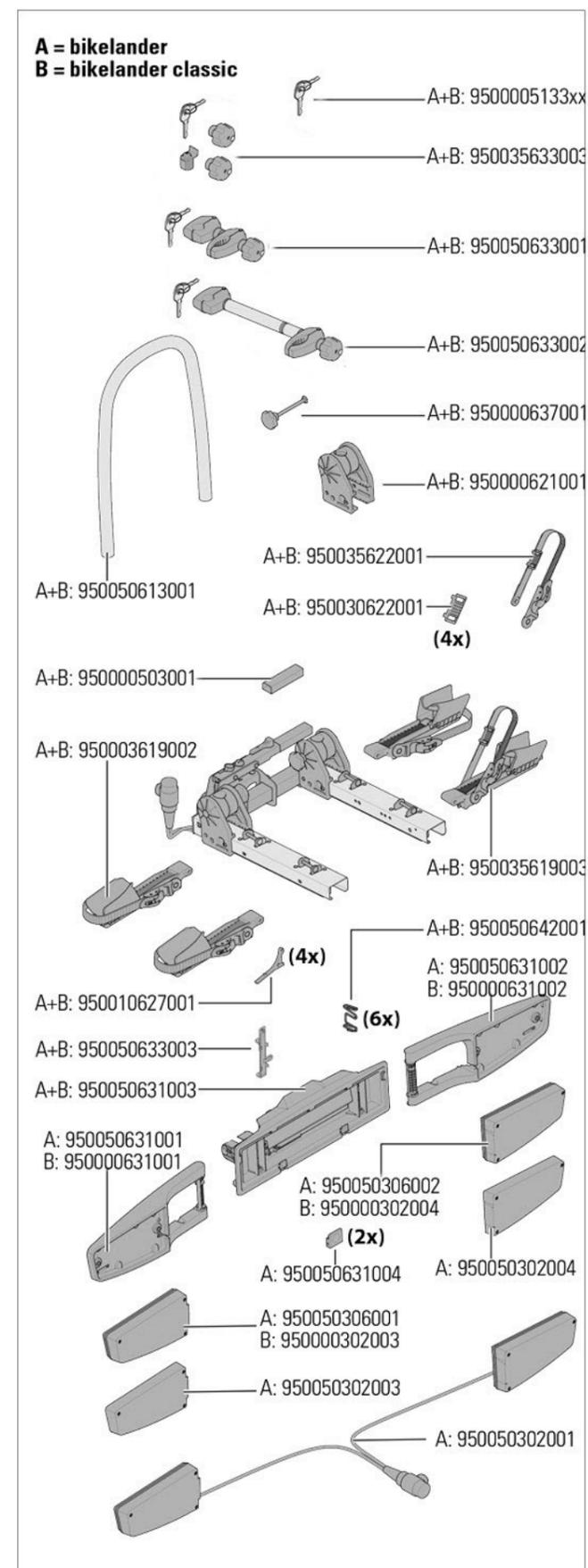

12. Produktgaranti

Bästa kund,

vid köpet av denna Westfalia produkt, valde du en hög kvalitetsstandard.

Därför ger Westfalia Automotive GmbH en produktgaranti på fem (5) år, som gäller när villkoren som presenteras nedan, uppfylls.

Denna produktgaranti gäller under förutsättning att

- din normala vistelseort (hemort) ligger i Europa,
- Westfalia produkten tillverkats av Westfalia Automotive GmbH och köpts som nyprodukt,
- Westfalia produkten kontrollerats efter köpet så att den inte uppvisade några brister, att ev. identifierade brister meddelades handlaren där Westfalia produkten införskaffades.

När produktgarantins uppställda villkor uppfylls har du rätt att ställa krav på Westfalia Automotive GmbH om,

- konstruktions-, material- eller bearbetningsfel som Westfalia Automotive GmbH ansvarar för inskränker den normala användningen av denna Westfalia produkt
- begränsad användning genom otillräckligt underhåll, felaktig eller icke ändamålsenlig användning eller särskild miljöpåverkan eller ovanliga användningsvillkor kan uteslutas
- Westfalia Automotive GmbH ges möjligheten att undersöka denna Westfalia produkt på plats.

För att produktgarantins anspråk ska göras gällande kan Westfalia Automotive GmbH själv välja att

- antingen reparera en defekt Westfalia produkt eller att ersätta den med ett ny
- ersätta Westfalia produktens nuvärde i pengar (nuvärde är det ursprungliga inköpspriset, minus 15 % för varje påbörjat år efter köpet).

Anspråken för denna produktgaranti preskriberas inom ett år efter det att kunden själv anmält sina anspråk till Westfalia Automotive GmbH. Produktgarantins längd på fem (5) år är en avslutande frist som börjar när Westfalia produkten köps och den kan inte förlängas genom bevisning av garantiåtgärder.

Ytterligare anspråk uppstår ej ur denna produktgaranti. Såvida Westfalia Automotive GmbH av egen förskyllan inte skadar liv, kropp eller hälsa eller andra skyldigheter i denna produktgaranti, avsiktligt eller genom grov vårdslöshet, kan i synnerhet inga skadeanspråk gentemot Westfalia Automotive GmbH göras gällande.

Kundens avtalsenliga anspråk gentemot handlaren hos vilken Westfalia produkten införskaffats, särskilt kundens anspråk på grund av saksador, berörs inte av denna produktgaranti.



Westfalia-Automotive GmbH
Am Sandberg 45
33378 Rheda-Wiedenbrück

www.westfalia-automotive.com
www.bikelander.de
www.bikelander.eu

