



PL **Instrukcja użytkowania**
Bagażnik rowerowy bikeland & bikeland classic

bikeland
bikeland classic

350 050 600 001
350 053 600 001

Spis treści

1. Informacja o dokumencie	3
1.1 Ważność.	3
1.2 Wskazówki bezpieczeństwa.	3
1.3 Objasnienie symboli.	3
2. Informacje bezpieczeństwa	4
2.1 Uzytkowanie zgodnie z przeznaczeniem	4
2.2 Wskazówki bezpieczeństwa w związku z uzytkowaniem bagażnika rowerowego	4
3. Informacje o produkcie	6
3.1 Zakres dostawy	6
3.2 Akcesoria	6
3.3 Przegląd produktu.	7
4. Zakładanie bagażnika rowerowego	8
5. Rozstawianie bagażnika rowerowego	11
6. Mocowanie rowerów	12
7. Zakładanie tablicy rejestracyjnej	16
8. Odchylenie bagażnika rowerowego	16
9. Demontaż	17
9.1 Zdejmowanie rowerów	17
9.2 Składanie bagażnika rowerowego	17
9.3 Zdejmowanie bagażnika rowerowego.	17
10. Konserwacja i czyszczenie	18
10.1 Regulacja siły zacisku.	18
10.2 Wymiana żarówek.	18
10.3 Czyszczenie bagażnika rowerowego	18
11. Części zamienne	19
12. Gwarancja na produkt	19

1. Informacja o dokumencie

1.1 Ważność

Instrukcja użytkowania:

Bagażnik rowerowy bikelander (350 050 600 001) /
bikelander classic (350 053 600 001)

- Oryginalna instrukcja
- Element produktu
- Produkt chroniony prawem autorskim
- Rozpowszechnianie, przedruk i przekazywanie wyłącznie za zgodą
- Zmiany zastrzeżone

1.2 Wskazówki bezpieczeństwa

 **OSTRZEŻENIE!**

Wskazówki ze słowem OSTRZEŻENIE ostrzegają przed niebezpieczną sytuacją, mogącą prowadzić do śmierci lub poważnych obrażeń.

 **OSTROŻNIE!**

Wskazówki ze słowem OSTROŻNIE ostrzegają przed sytuacją, mogącą prowadzić do lekkich lub średnich obrażeń.

 **UWAGA!**

Wskazówki ze słowem UWAGA ostrzegają przed sytuacją, mogącą prowadzić do szkód rzeczowych lub skażenia środowiska naturalnego.

1.3 Objasnienie symboli



Źle (np. pozycja)



Dobrze



Sygnal dźwiękowy (np. kliknięcie)

► Nakaz działania

– Wyliczenia

→ Odwołanie do innych miejsc w niniejszym dokumencie

☐ Odwołanie do innych dokumentów, których należy przestrzegać

2. Informacje bezpieczeństwa

OSTRZEŻENIE!

Niebezpieczeństwo odniesienia obrażeń w razie nieprzestrzegania instrukcji użytkownika!

Niniejsza instrukcja użytkownika zawiera ważne informacje dotyczące bezpiecznego korzystania z bagażnika rowerowego. Zwracać szczególną uwagę na możliwe zagrożenia. Nieprzestrzeganie może prowadzić do obrażeń lub wypadków.

- ▶ Przestrzegać uważnie instrukcji użytkownika.
- ▶ Przestrzegać wskazówek bezpieczeństwa zawartych w niniejszej instrukcji użytkownika.
- ▶ Instrukcję użytkownika przechowywać w dobrze dostępnym miejscu.

W następujących przypadkach zabrania się użytkownika bagażnika rowerowego:

- Uszkodzenia bagażnika rowerowego.
- W razie dokonania samodzielnych przeróbek lub zmian.
- Obsługa przez dzieci lub osoby, które nie są w stanie ocenić zagrożeń związanych z użytkowaniem bagażnika rowerowego

W następujących przypadkach producent nie ponosi odpowiedzialności za szkody ani nie udziela gwarancji:

- W razie nieprzestrzegania niniejszej instrukcji użytkownika.
- W razie zastosowania niezgodnie z przeznaczeniem.
- W razie niewłaściwego użytkownika.
- W razie zastosowania części zamiennych, które nie zostały dopuszczone do użytku przez producenta.
- W razie dokonania naprawy przez niewykwalifikowany serwis.

2.1 Użytkowanie zgodnie z przeznaczeniem

Bagażnik rowerowy służy do transportowania rowerów. Bagażnik rowerowy nadaje się wyłącznie do mocowania na hakach holowniczych.

Po zastosowaniu odpowiednich akcesoriów można rozszerzyć możliwości użytkowe.

Rowery muszą spełniać następujące warunki:

- Waga ≤ 30 kg
- Rozstaw osi kół ≤ 1300 mm
- Szerokość opon ≤ 60 mm
- Rama o standardowej geometrii
- Średnica rur w ramie ≤ 80 mm

Hak holowniczy musi spełniać następujące warunki:

- Teoretyczna siła odniesienia działająca na zaczep kulowy > 6,7 kN
- Materiał przynajmniej S355 (ST52-3) lub GJS 520
- Znak jakości zgodnie z dyrektywą 94/20/WE lub ECE-R 55
- Gniazdo przyłączeniowe 12 V

Bagażnik rowerowy nadaje się do użytkowania wyłącznie na drogach asfaltowych. Użytkowanie w terenie (Offroad) jest niedozwolone.

Bagażnik rowerowy można użytkować wyłącznie po jego prawidłowym przymocowaniu i w stanie jego pełnej sprawności technicznej.

Do użytkowania zgodnie z przeznaczeniem należy również przestrzeganie informacji podanych na tabliczce znamionowej oraz przeczytanie i przestrzeganie niniejszej instrukcji użytkownika.

Każde inne wykorzystanie uznaje się za niezgodne z przeznaczeniem.

2.2 Wskazówki bezpieczeństwa w związku z użytkowaniem bagażnika rowerowego

W ruchu drogowym kierowca ponosi pełną odpowiedzialność za bezpieczeństwo pojazdu i jego ładunku.

Postanowienia krajowych ustaw w sprawie zabezpieczenia ładunku mają zawsze pierwszeństwo i muszą być zawsze przestrzegane (np. obowiązkowe oznakowanie tabliczką ostrzegawczą).

Przy mocowaniu rowerów przestrzegać następujących wartości:

- Maksymalna nośność bagażnika rowerowego 60 kg.
- Maksymalny nacisk na hak holowniczy.
- Dopuszczalny nacisk na oś pojazdu.
- Dopuszczalna masa całkowita pojazdu.

- ☐ Informacje takie jak nacisk na hak holowniczy, nacisk na oś i masa całkowita podane są w instrukcji pojazdu i/lub na tabliczce znamionowej haka holowniczego.

Przed rozpoczęciem jazdy

Przed rozpoczęciem jazdy pojazdem z zamontowanym bagażnikiem rowerowym sprawdzić następujące punkty:

- Prawidłowe przymocowanie bagażnika rowerowego do pojazdu.
- Prawidłowe przymocowanie rowerów.
- Na rowerach nie ma założonych pokrowców ochronnych.
- Rozłożenie wszystkich elementów bagażnika rowerowego.
- Zaryglowanie wszystkich zamków.
- Przymocowanie tablicy rejestracyjnej o numerach zgodnych z numerami na tablicach rejestracyjnych pojazdu.
- Prawidłowe działanie oświetlenia (światła cofania, światła hamowania, kierunkowskazy, światło przeciwmgłowe, oświetlenie tablicy rejestracyjnej).
- Zastłonienie światel odblaskowych w rowerach w czasie jazdy nocą.
- Odsłonięte światła i tablica rejestracyjna na bagażniku rowerowym.
- Kierowca musi mieć zapewniony swobodny widok we wszystkich kierunkach.
- Gdy ładunek wystaje na boki więcej niż 400 mm poza belkę oświetleniową, należy go oznaczyć w następujący sposób:
 - Z przodu białym światłem.
 - Z tyłu czerwonym światłem.
 - Maksymalnie 1500 mm poza jezdnię.
- Gdy na bagażniku rowerowym zamontowane będzie światło przeciwmgłowe, światło przeciwmgłowe w pojeździe musi być dezaktywowane.
- Gdy rowery będą zasłaniały trzecie światło hamowania zamontowane w pojeździe, musi być zainstalowane trzecie zapasowe światło hamowania.
- W celu zredukowania obciążenia na tył pojazdu, cięższe ładunki w bagażniku należy umieszczać możliwie z przodu.
- W czasie jazdy bez roweru zdemontować elementy dystansowe bagażnika rowerowego.

Zalecenie przy jeździe bez rowerów:

Zdjąć bagażnik rowerowy z haka holowniczego i schować, np. do bagażnika. W ten sposób uda się ograniczyć zużycie paliwa, ułatwia się parkowanie oraz chroni nieużywany bagażnik rowerowy przed uszkodzeniem.

W czasie jazdy

W czasie jazdy pojazdem z zamontowanym bagażnikiem rowerowym zwrócić uwagę następujące punkty:

- Regularnie obserwować przez lusterko wsteczne obszar z tyłu pojazdu.
- W razie jakichkolwiek niepokojących zmian w mocowaniu ładunku z tyłu pojazdu niezwłocznie ograniczyć prędkość jazdy i zatrzymać się na pierwszym możliwym postoju w celu sprawdzenia mocowania.
- Nie przekraczać prędkości 130 km/h.
- Z powodu powiększonej powierzchni bocznej należy liczyć się ze zwiększoną podatnością na boczne podmuchy wiatru.
- Z powodu zmienionego rozkładu obciążenia należy liczyć się z pogorszeniem skuteczności hamowania.
- Nie jeździć w terenie.
- Nie wjeżdżać do myjni samochodowej.
- Po przejechaniu około 10 km od ruszenia sprawdzić prawidłowe zamocowanie bagażnika rowerowego oraz zamocowanie rowerów.
- Na dłuższych trasach sprawdzać prawidłowe zamocowanie bagażnika rowerowego oraz zamocowanie rowerów co 500 km. Na nierównych drogach sprawdzać to odpowiednio wcześniej.
- Po podłączeniu wtyczki do gniazda wtykowego w haku holowniczym może nastąpić automatyczne dezaktywowanie niektórych systemów wspomagających kierowcę (np. wspomaganie cofania, system parkowania, automatyczna pokrywa bagażnika).

- ☐ Informacje o systemach wspomagających kierowcę, zobacz instrukcja pojazdu.

3. Informacje o produkcie

3.1 Zakres dostawy

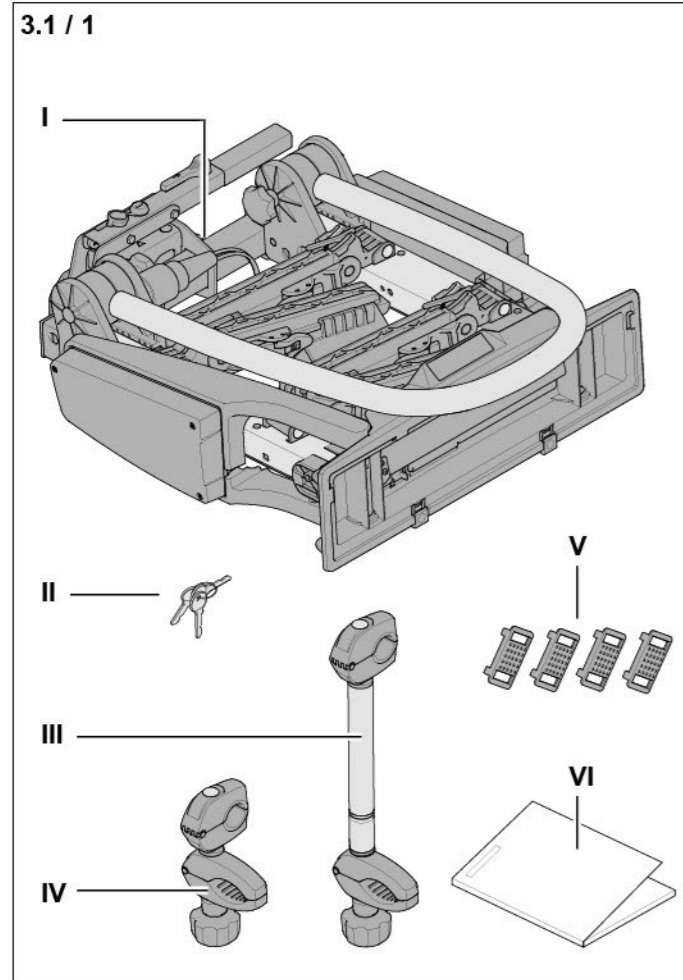

I a	Bagażnik rowerowy bikelander
I b	Bagażnik rowerowy bikelander classic
II	Kluczyk
III	Długi element dystansowy
IV	Krótki element dystansowy
V	Ochroniacz obręczy
VI	Instrukcja użytkownika

► Sprawdzić kompletność dostawy.

3.2 Akcesoria

	Skrzynka transportowa 350 002 600 001
	Platforma transportowa 350 004 600 001
	Szyna przedłużeniowa na 3 rower 350 055 600 001
	Szyna najazdowa 350 020 600 001
	Kieszeń transportowa 350 013 600 001
	Uchwyt ścienny 350 006 600 001
	Dodatkowe światło hamowania 350 000 305 173

3.3 Przegląd produktu

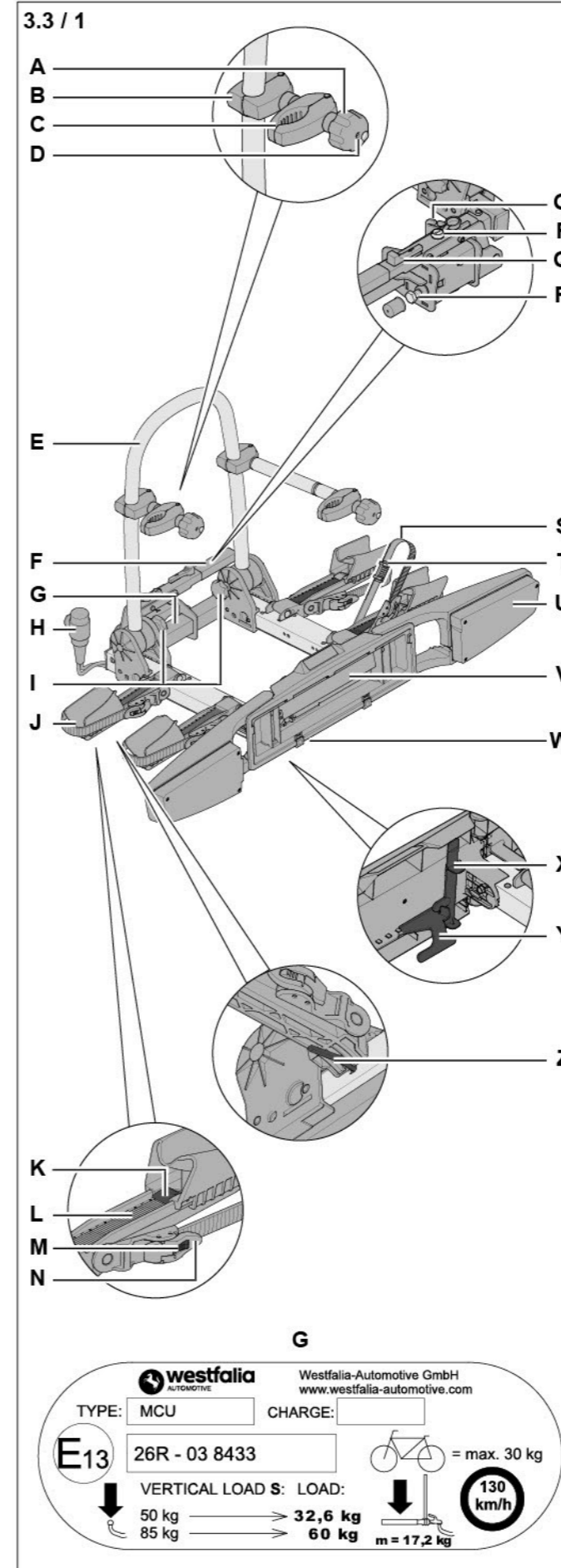

A	Nakrętka z gałką elementu dystansowego
B	Zacisk belki
C	Zacisk rowerowy
D	Zamek elementu dystansowego
E	Belka
F	Dźwignia mocująca
G	Tabliczka znamionowa
H	Wtyczka
I	Gałka belki
J	Mocowanie koła
K	Ryglowanie mocowania koła
L	Szyna koła
M	Odryglowanie paska zębatego
N	Ryglowanie paska zębatego
O	Uchwyt wtyczki
P	Zamek dźwigni mocującej
Q	Ryglowanie dźwigni mocującej
R	Śruba nastawcza
S	Pasek zębaty
T	Ochroniacz obręczy
U	Belka oświetleniowa
V	Mocowanie tablicy rejestracyjnej
W	Zacisk tablicy rejestracyjnej
X	Zabezpieczenie przed odchyleniem
Y	Dźwignia wychyłna
Z	Ryglowanie szyny koła

		Westfalia-Automotive GmbH www.westfalia-automotive.com	
TYPE:	MCU	CHARGE:	
E13	26R - 03 8433		
VERTICAL LOAD S: LOAD:		= max. 30 kg	
50 kg	→ 32,6 kg		130 km/h
85 kg	→ 60 kg		

4. Zakładanie bagażnika rowerowego

4 / 1

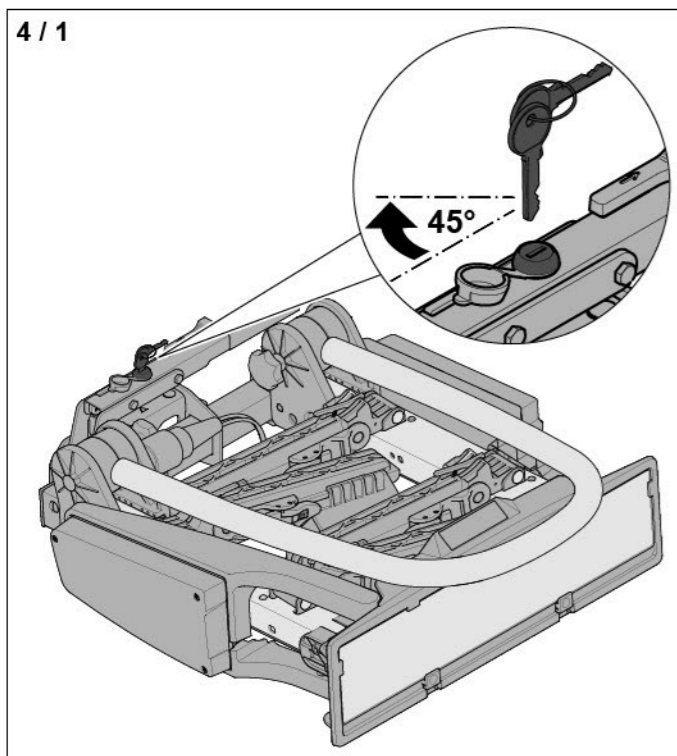

- ▶ Otworzyć zamek dźwigni mocującej.

4 / 2

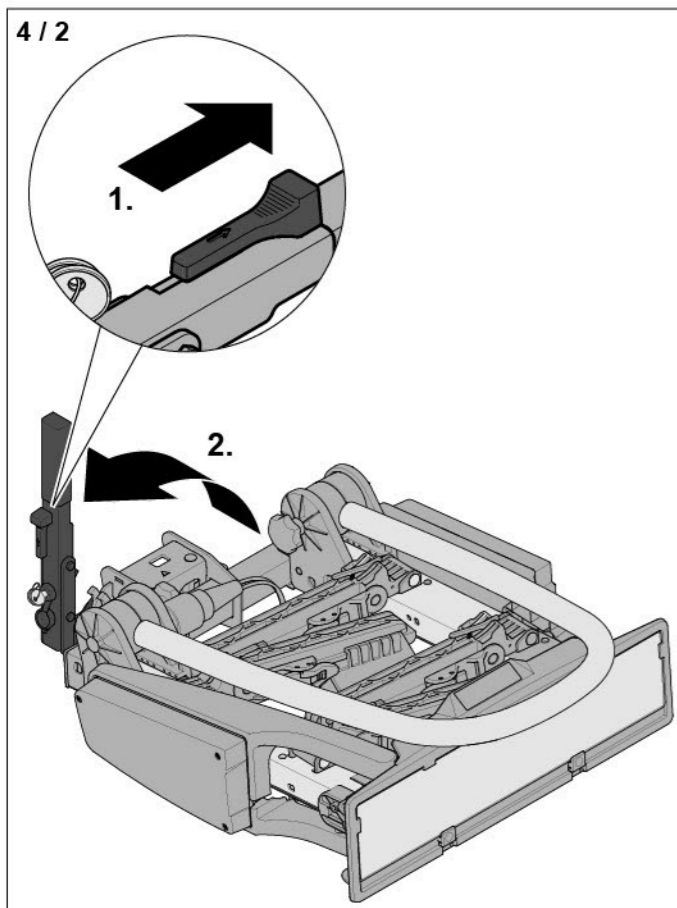

- ▶ Odryglować dźwignię mocującą (1).
- ▶ Pociągnąć dźwignię mocującą do góry (2).

Hak holowniczy musi być przystosowany do zamocowania bagażnika dachowego.
→ „2.1 Użytkowanie zgodnie z przeznaczeniem“ na stronie 4

4 / 3

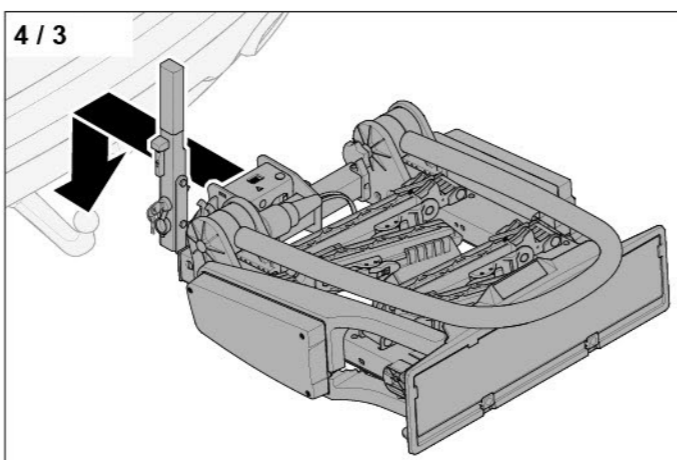

- ▶ Założyć bagażnik rowerowy na hak holowniczy pojazdu.

4 / 4

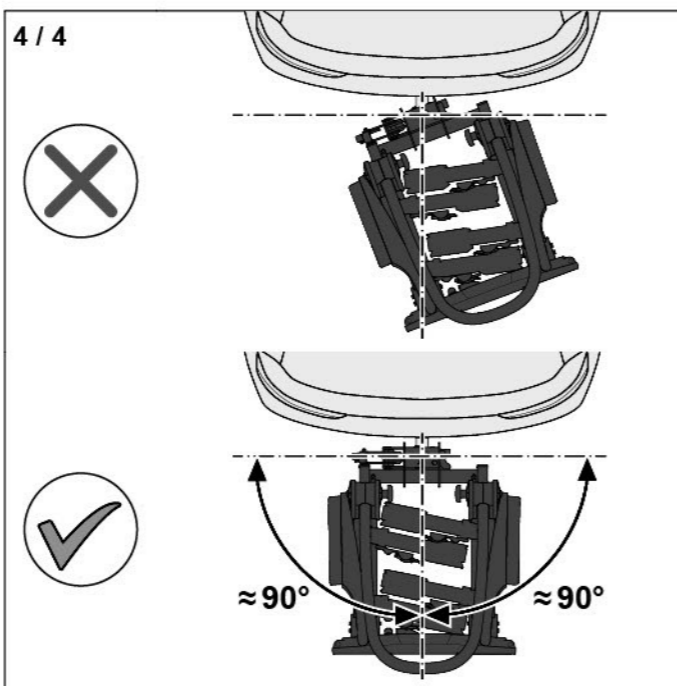

- ▶ Wyrównać bagażnik rowerowy po bokach.

4 / 5

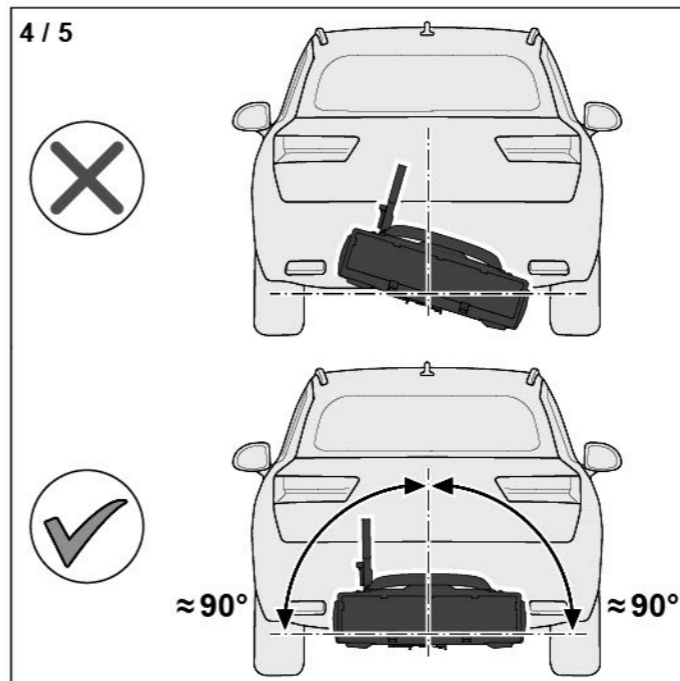

- ▶ Wyrównać bagażnik rowerowy w poziomie.

4 / 6

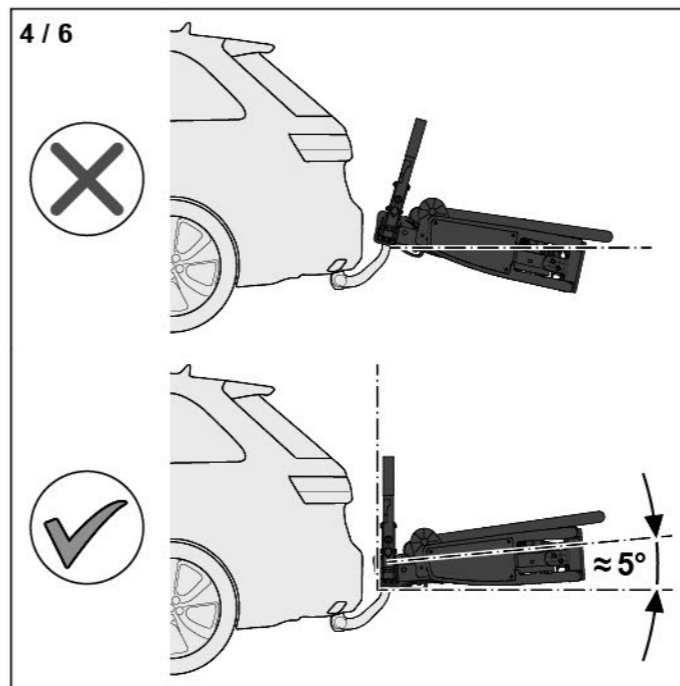

- ▶ Wyrównać bagażnik rowerowy w pionie.

Po ostatecznym ustawieniu bagażnika rowerowego zatrzaskuje się go na haku holowniczym. Siła zacisku bagażnika rowerowego fabrycznie ustawiona jest w taki sposób, że dźwignia mocująca musi zostać wciśnięta w dół z siłą, odpowiadającą ciężarowi 35 kg - 45 kg.

Przy pierwszym użyciu sprawdzić siłę zacisku. W starszych lub wyeksploatowanych hakach holowniczych może być wymagana większa siła zacisku.
→ „10.1 Regulacja siły zacisku“ na stronie 18

⚠ OSTRZEŻENIE!

Niebezpieczeństwo wypadków z powodu niedostatecznego zacisku bagażnika rowerowego! Zbyt słaba siła zacisku może spowodować, że bagażnik rowerowy w czasie jazdy przekreśli się na haku holowniczym.

- ▶ Powierzchnia zaczepu kulowego musi być czysta i pozbawiona smaru.
- ▶ Dźwignię mocującą dociskać zawsze z wymaganą siłą do oporu w dół.
- ▶ Czerwone zaznaczenie na ryglowaniu dźwigni mocującej nie może być widoczne.

4 / 7

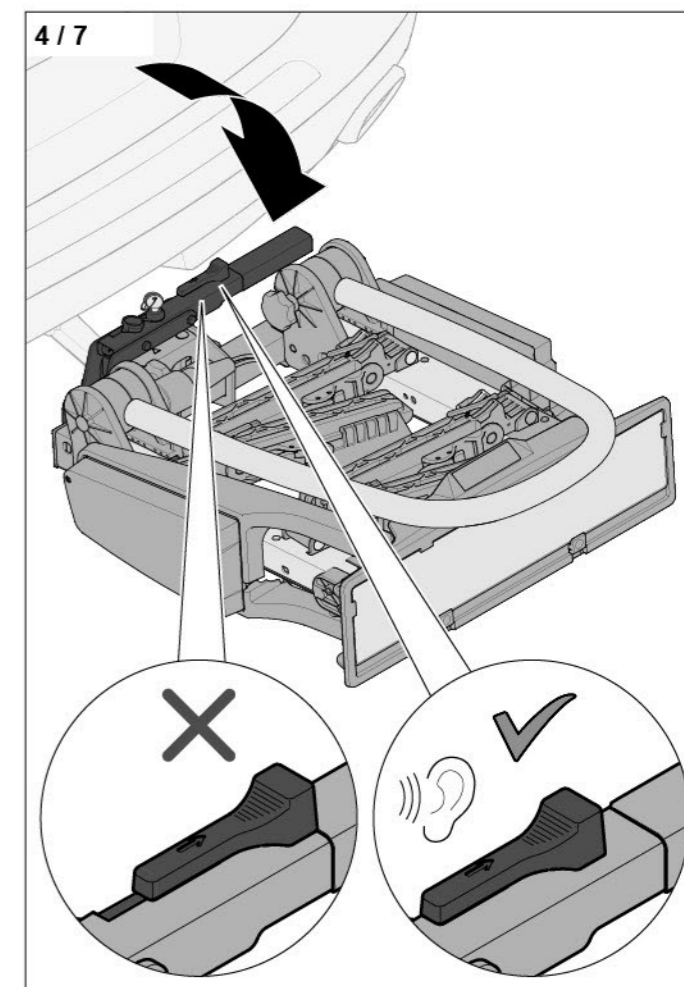

- ▶ Wcisnąć dźwignię mocującą siłą odpowiadającą ciężarowi 35 kg - 45 kg, w dół, aż do zatrzaśnięcia.

Gdy nie uda się wcisnąć dźwigni mocującej do oporu:

- ▶ Ponownie podnieść dźwignię mocującą.
- ▶ Podnieść bagażnik rowerowy z tyłu i zwiększyć pionowe ustawienie.
→ Ilustracja „4 / 6“
- ▶ Wcisnąć dźwignię mocującą w dół do oporu.

4 / 8

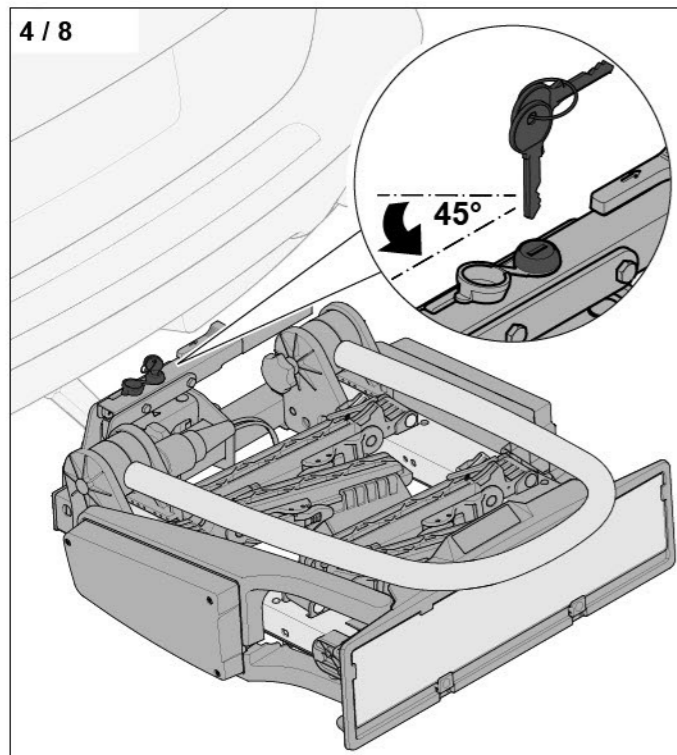

- ▶ Zamknąć zamek dźwigni mocującej.
- ▶ Wyciągnąć kluczyk.

4 / 9

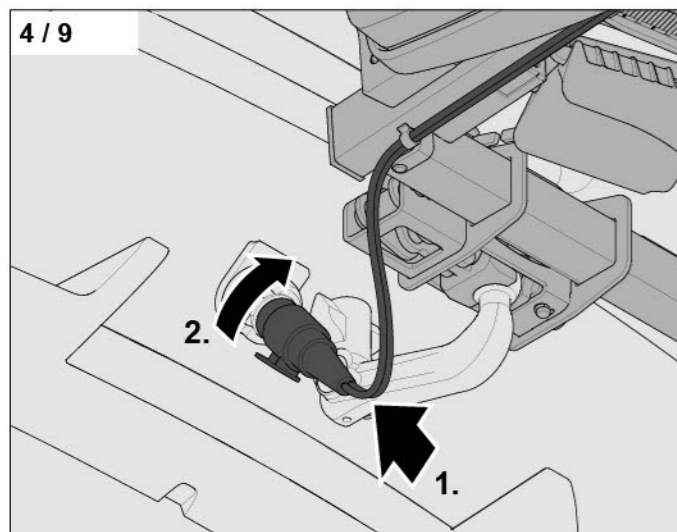

- ▶ Podłączyć wtyczkę do gniazda haka holowniczego (1).
- ▶ Wkręcić wtyczkę w gniazdo w kierunku zgodnym z ruchem wskazówek zegara, aż wtyczka zatrzaśnie się (2).

⚠ UWAGA!

Niebezpieczeństwo uszkodzenia kabla!
Kabel może ulec uszkodzeniu z powodu wysokiej temperatury spalin lub otarć o nawierzchnię jezdni. Uniemożliwiłoby to działanie oświetlenia.
▶ Zwrócić uwagę na prawidłowe ułożenie kabla.

4 / 10

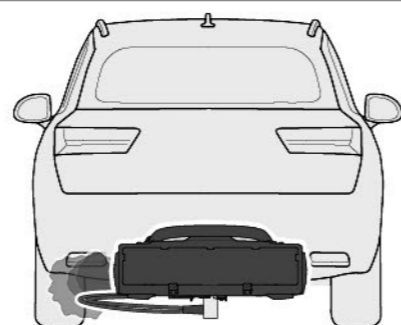

- ▶ Poprowadzić kabel z dala od rury wydechowej.

4 / 11

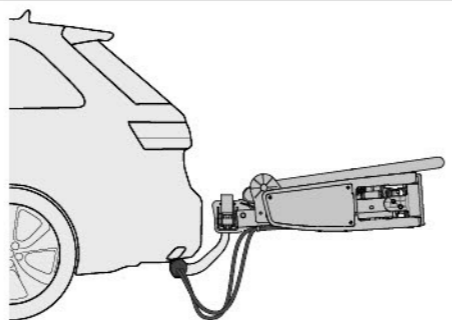

- ▶ Poprowadzić kabel z dala od nawierzchni jezdni.

5. Rozstawianie bagażnika rowerowego

5 / 1

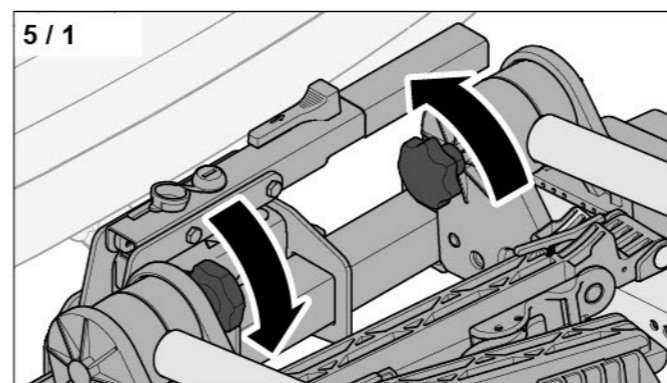

- ▶ Odkręcić obie gałki belki.

5 / 2

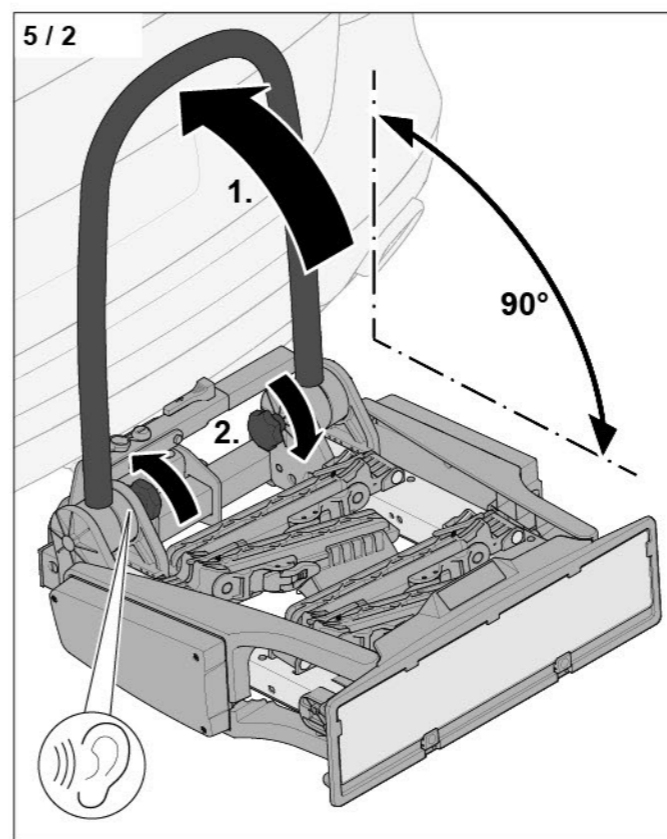

- ▶ Przesunąć belkę w górę (1).
- ▶ Dokręcić obie gałki belki (2).

5 / 3

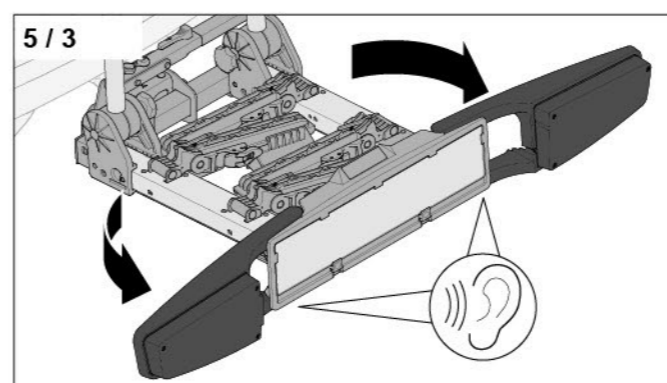

- ▶ Rozłożyć obie belki oświetleniowe, aż do ich zatrzaśnięcia.

5 / 4

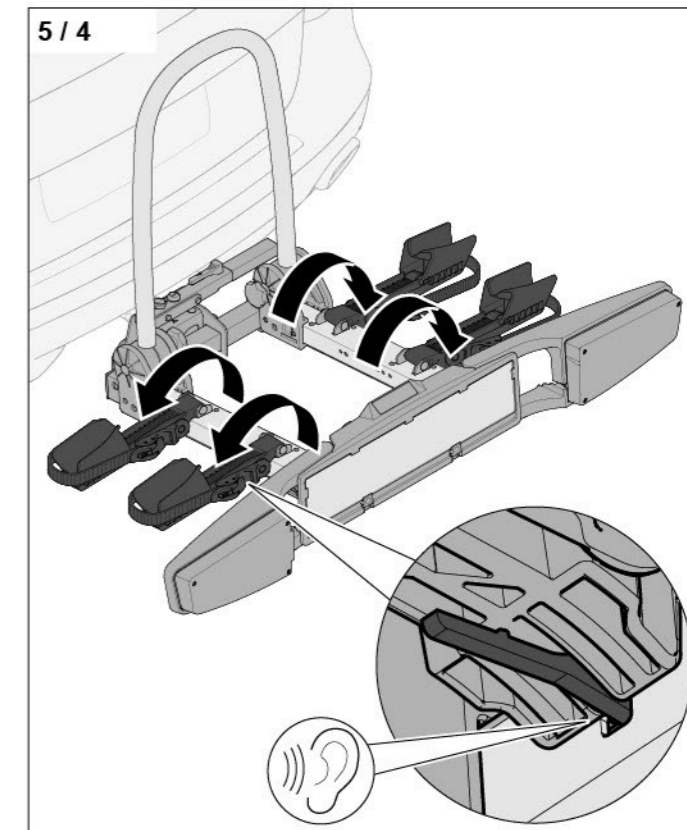

- ▶ Rozłożyć wszystkie mocowania kół, aż do ich zatrzaśnięcia.

5 / 5

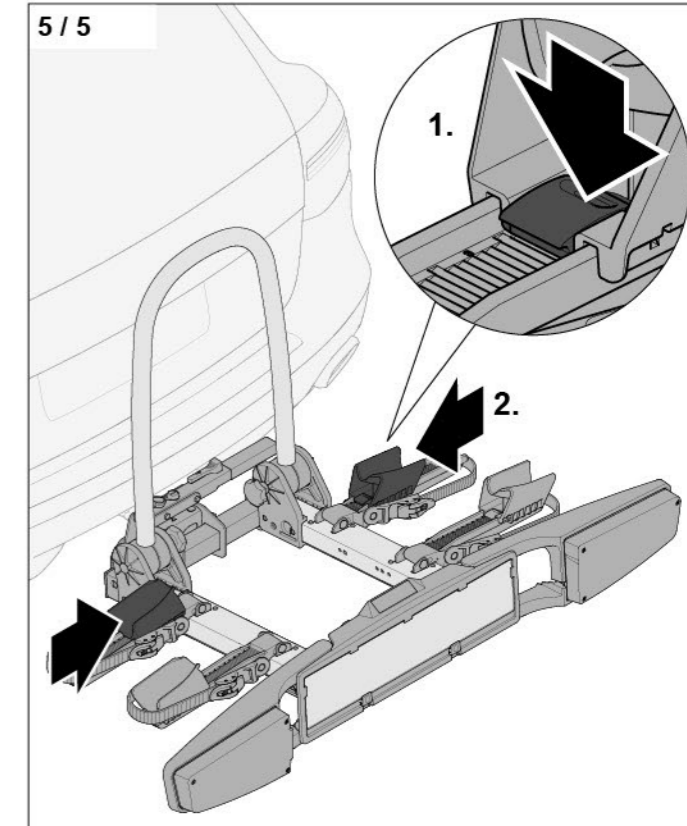

- ▶ Wcisnąć rygłowanie mocowania kół (1).
- ▶ Przesunąć mocowania kół maksymalnie do wewnątrz (2).

6. Mocowanie rowerów

Rowery muszą być przystosowane do mocowania na bagażniku dachowym.

→ „2.1 Użytkowanie zgodnie z przeznaczeniem” na stronie 4

Nie przekraczać dopuszczalnego nacisku na hak holowniczy.

☐ Dopuszczalny nacisk na hak holowniczy, zobacz instrukcja pojazdu.

Nacisk na hak holowniczy wylicza się według następującego wzoru:
bagażnik rowerowy (17,2 kg) + rower 1 + rower 2

⚠ OSTRZEŻENIE!

Niebezpieczeństwo z powodu utraty części!

Luźne części lub dodatkowy osprzęt rowerowy może się odzepić i odpaść w czasie jazdy.

- ▶ Zdemontować luźne części i osprzęt rowerowy (np. bidony, pasy mocujące, sakwy podsiodłowe, kosze, akumulatory, foteliki dziecięce, ...)

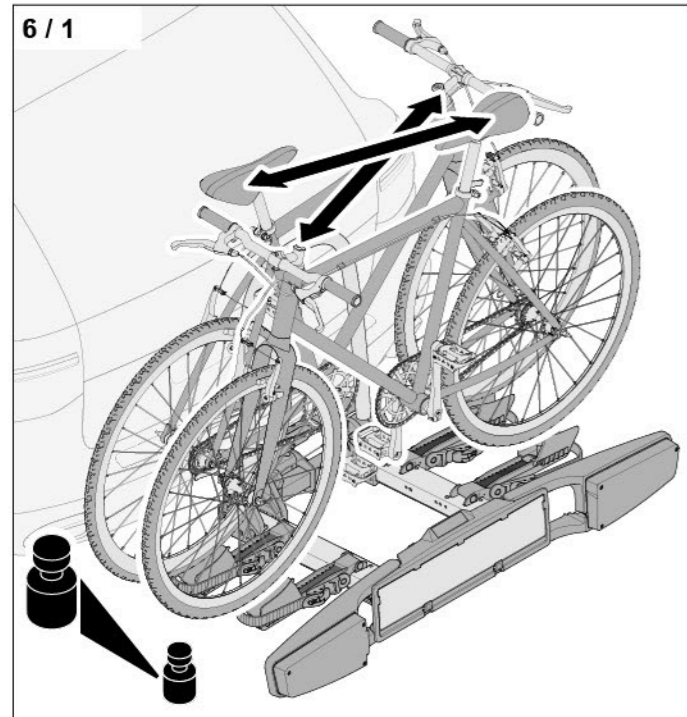

Prawidłowe rozmieszczenie rowerów:

- Dwa rowery transportowane na bagażniku muszą być skierowane w przeciwnie strony.
- Rower o większej masie musi być zamontowany bliżej pojazdu.
- Przy transporcie tylko jednego roweru, musi być on zamontowany jak najbliższej pojazdu.

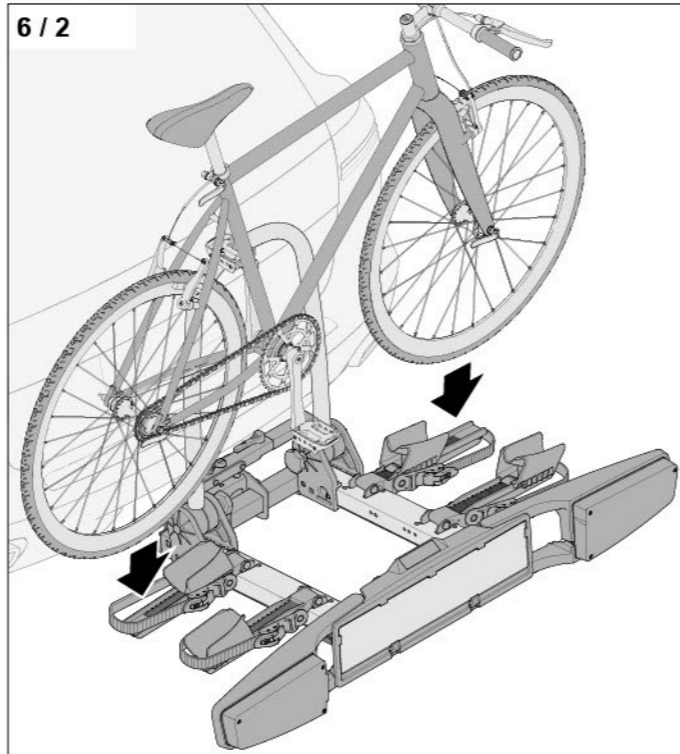

- ▶ Umieścić rower na szynach kół.

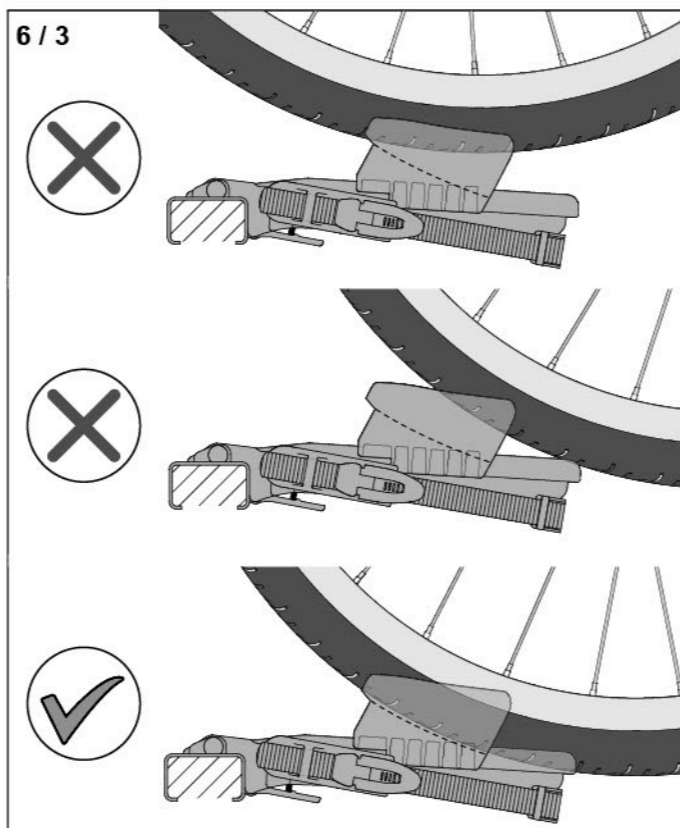

- ▶ Nasunąć mocowania kół na rower.

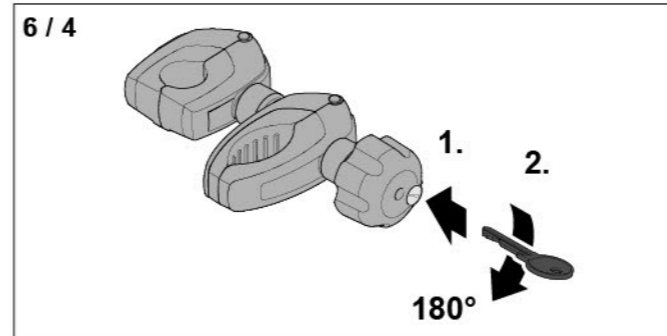

- ▶ Włożyć kluczyk w zamek elementu dystansowego (1).
- ▶ Otworzyć zamek elementu dystansowego (2).

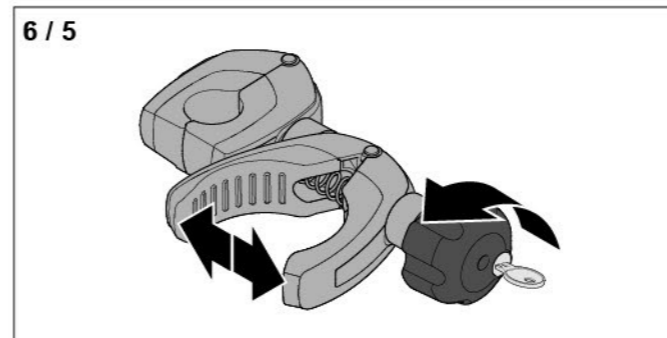

- ▶ Otworzyć zacisk rowerowy poprzez obracanie nakrętką z gałką.

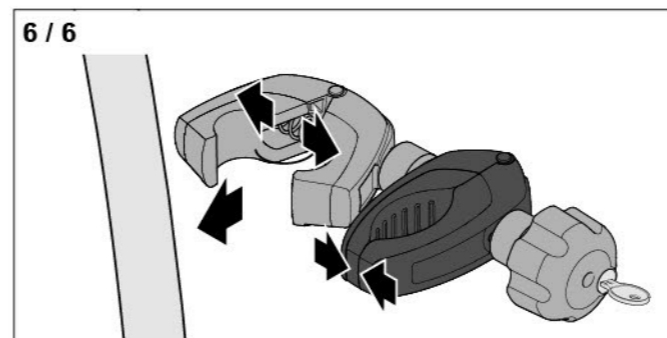

- ▶ Ścisnąć zacisk rowerowy, by otworzyć zacisk belki.

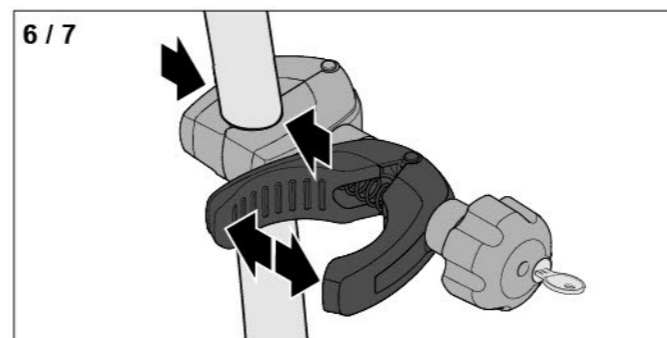

- ▶ Przymocować zacisk belki do belki poprzez otwarcie zacisku rowerowego.

⚠ UWAGA!

Niebezpieczeństwo szkód materialnych w rowerze!
Delikatne części (np. linki przerzutkowe i hamulcowe, rama karbonowa) mogą ulec uszkodzeniu z powodu zatrzasknięcia z elementem dystansowym.

- ▶ Rama rowerowa musi być przystosowana do mocowania na bagażniku.
- ▶ Na końcu przymocować zacisk rowerowy na ramie rowerowej lub na sztycy podsiodłowej.

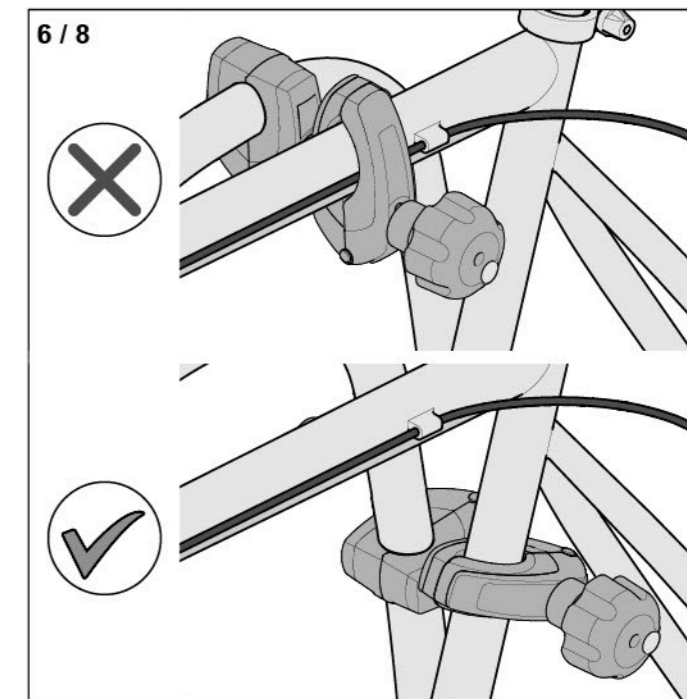

- ▶ Wybrać miejsce na bezpieczne zamocowanie roweru.

⚠ OSTRZEŻENIE!

Niebezpieczeństwo wypadków z powodu nieprawidłowego unieruchomienia rowerów!

Gdy element dystansowy będzie nieprawidłowo zamontowany, rower może się przewrócić i spaść.

- ▶ Dopilnować, by zacisk rowerowy być ustawiony równo do względem belki.
- ▶ Dopilnować, by zacisk rowerowy być ustawiony równo do względem ramy.
- ▶ Uszkodzone zaciski niezwłocznie wymienić

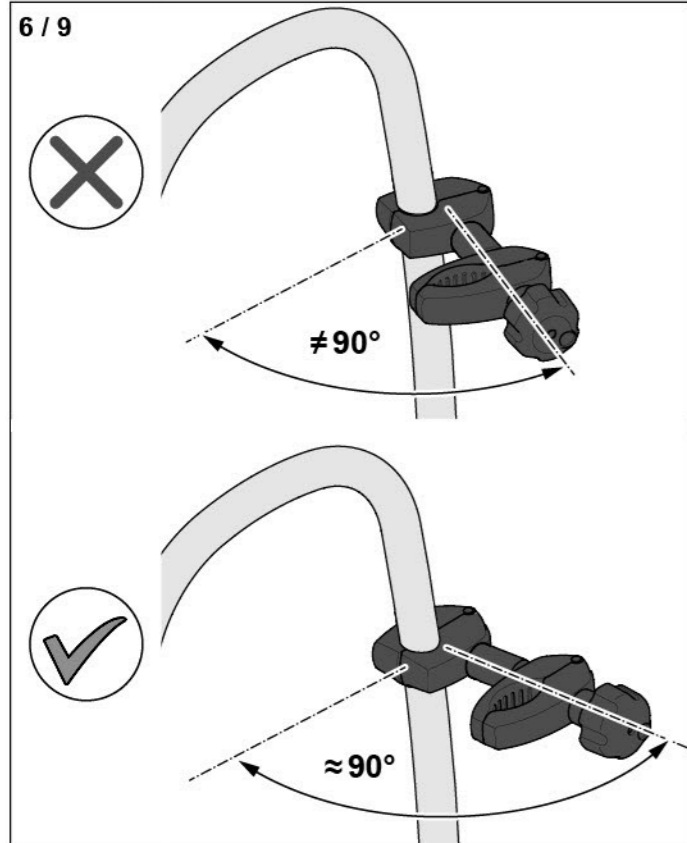

- ▶ Ustawić element dystansowy równo względem belki.

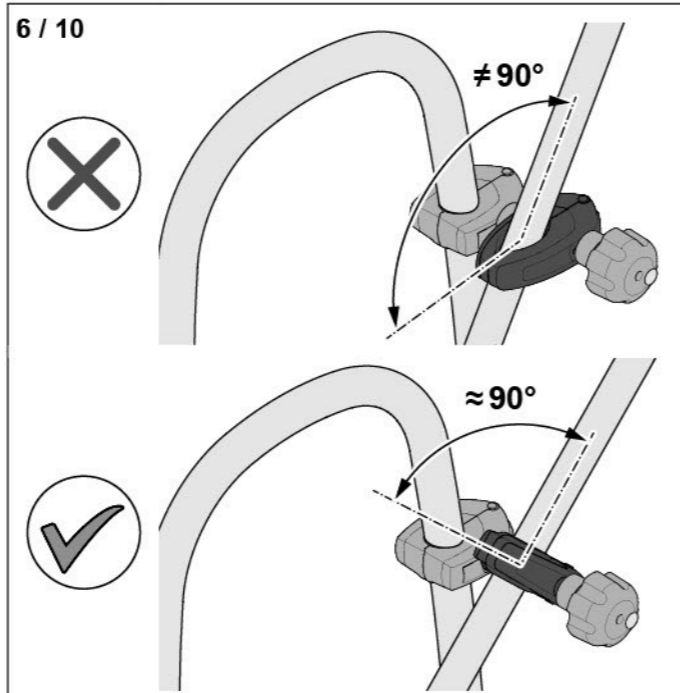

- ▶ Założyć zacisk rowerowy wokół ramy rowerowej.
- ▶ Ustawić zacisk rowerowy równo względem ramy.

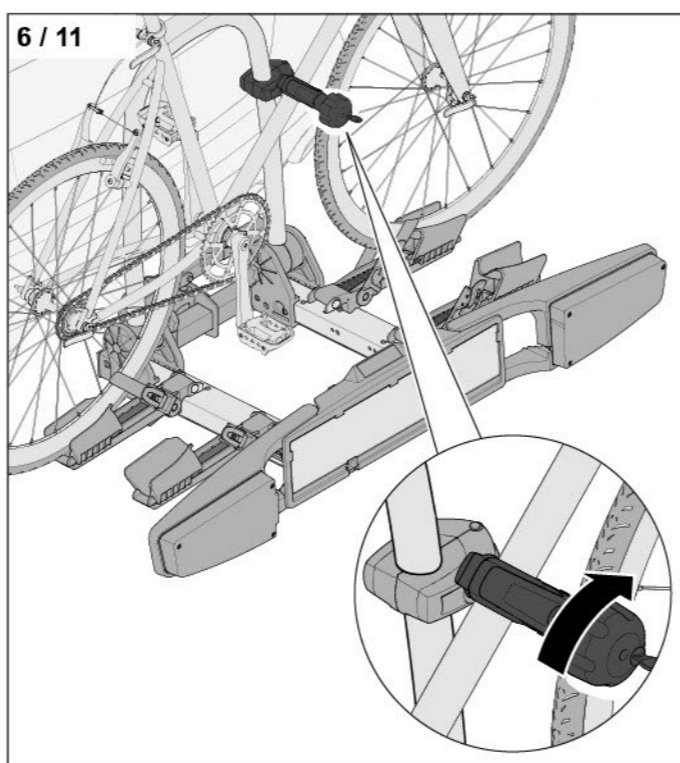

- ▶ Obracać nakrętkę z gałką, w celu przymocowania roweru na zacisku rowerowym.

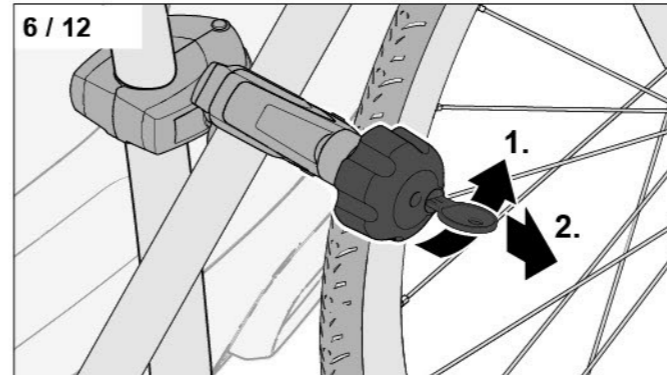

- ▶ Zamknąć zamek elementu dystansowego (1).
- ▶ Wyciągnąć kluczyk (2).

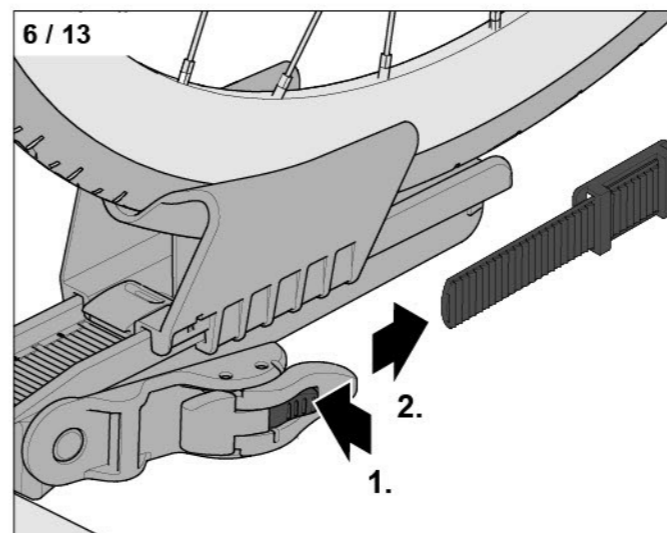

- ▶ Wcisnąć odryglowanie paska zębatego (1).
- ▶ Wyciągnąć pasek zębaty z ryglowania paska zębatego (2).

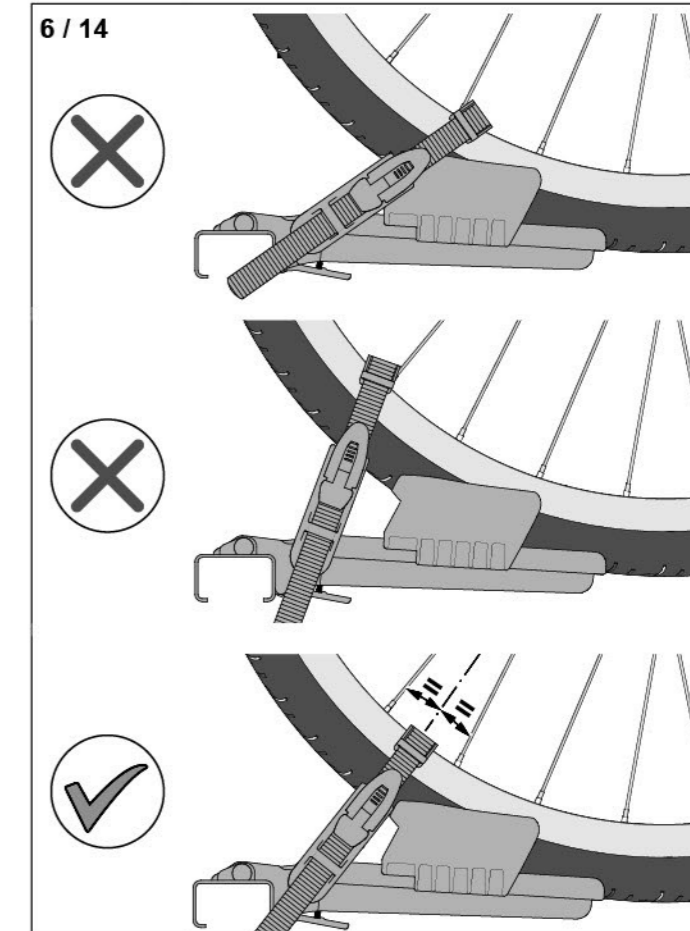

- ▶ Przełożyć pasek zębaty po obu stronach przez obręcz koła.

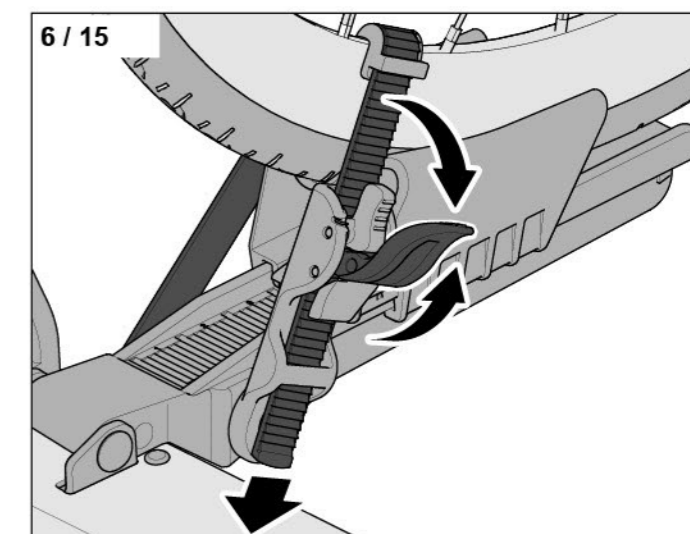

- ▶ Założyć ochraniacz obręczy.
- ▶ Wsunąć pasek zębaty w ryglowanie.
- ▶ Zaciśnąć pasek zębaty poprzez cykliczne ruchy w górę i w dół ryglowania.

Pozostałe rowery zamocować w taki sam sposób.

7. Zakładanie tablicy rejestracyjnej

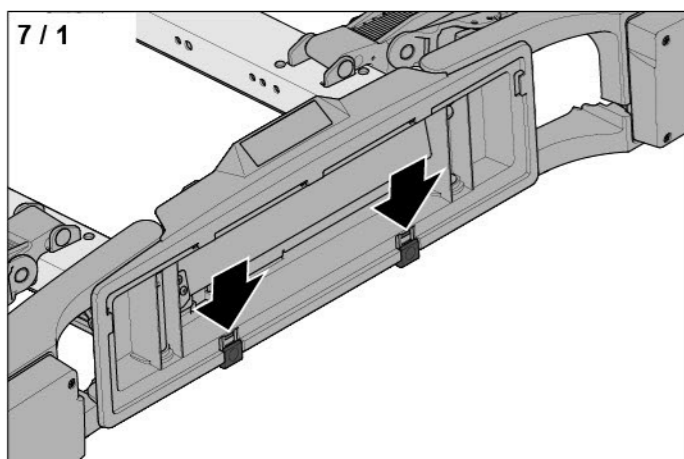

- ▶ Dopilnować, by zaciski tablicy rejestracyjnej były przesunięte w dół.

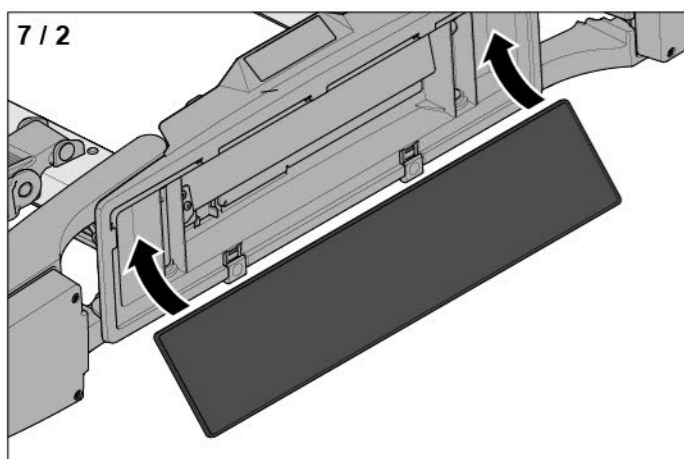

- ▶ Włożyć tablicę rejestracyjną w mocowanie tablicy rejestracyjnej.

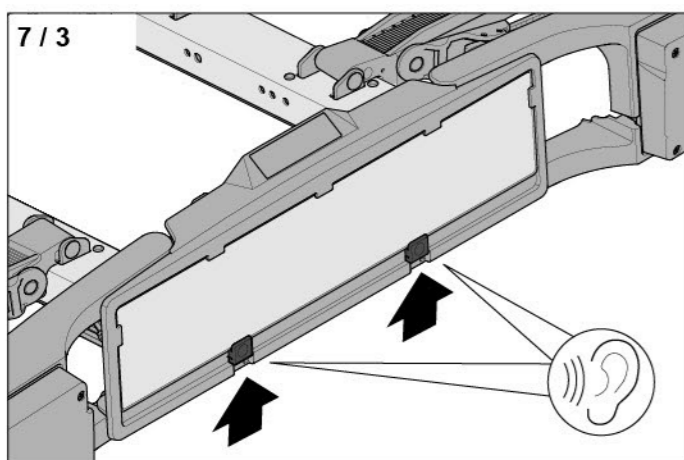

- ▶ Przesunąć zaciski tablicy rejestracyjnej w górę (2- lub 3-krotne kliknięcie).
- ▶ Upewnić się, czy tablica rejestracyjna jest unieruchomiona.

8. Odchylenie bagażnika rowerowego

Jazda z zamontowanym bagażnikiem rowerowym i założonymi na nim rowerami nie wyklucza dostępu do bagażnika w pojeździe. Bagażnik rowerowy można odchylić do tyłu, w celu umożliwienia otwarcia pokrywy bagażnika.

Odchylenie bagażnika rowerowego

⚠ UWAGA!

Niebezpieczeństwo szkód materialnych w rowerze!
W pozycji odchylenia bagażnika szerokie kierownice rowerowe mogą ocierać po powierzchnię jezdni.
▶ Powoli i ostrożnie odchylić bagażnik rowerowy.

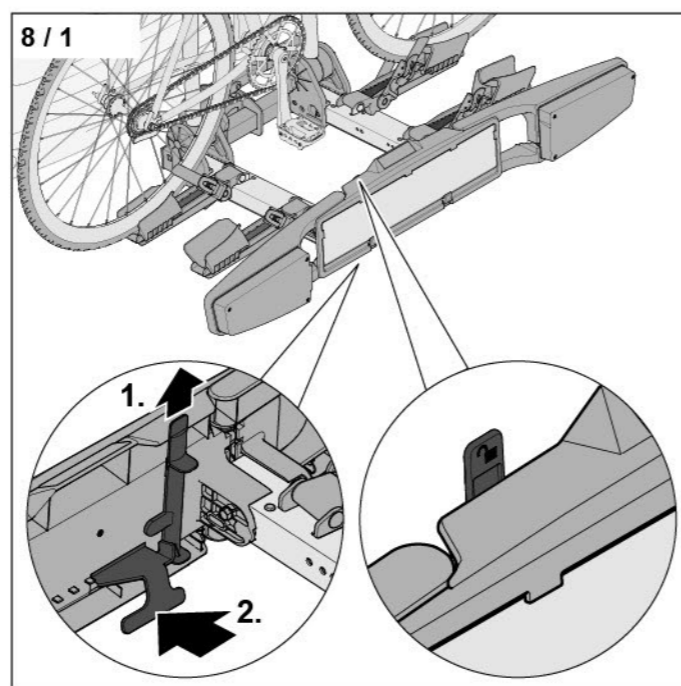

- ▶ Pociągnąć zabezpieczenie przed odchyleniem do góry (1).
- ▶ Chwycić od dołu za dźwignię wychylną.
- ▶ Pociągnąć za dźwignię wychylną (2).

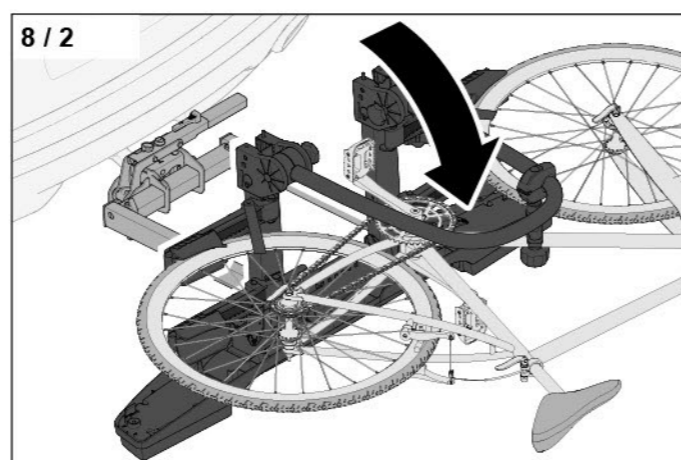

- ▶ Odchylić bagażnik rowerowy w tył od pojazdu.

Można otworzyć pokrywę bagażnika.

Prostowanie bagażnika rowerowego

⚠ UWAGA!

Niebezpieczeństwo szkód materialnych w pojeździe!

Prostowanie bagażnika rowerowego przy otwartej pokrywie bagażnika pojazdu może doprowadzić do uszkodzenia rowerów o pokrywę bagażnika.

- ▶ Przed wyprostowaniem bagażnika rowerowego zamknąć pokrywę bagażnika.

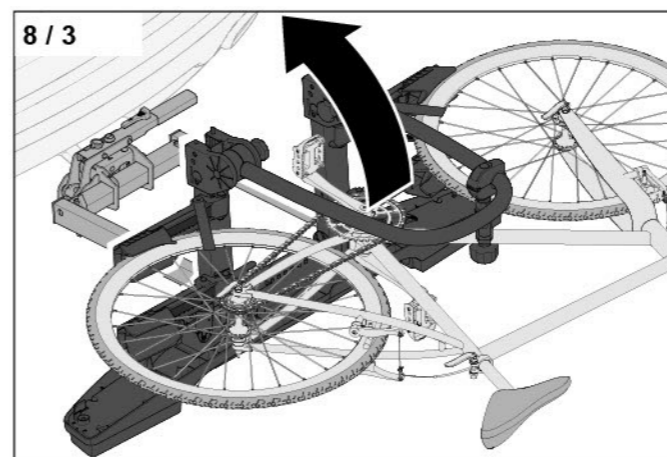

- ▶ Wyprostować bagażnik rowerowy.

⚠ OSTRZEŻENIE!

Niebezpieczeństwo wypadków z powodu niezabezpieczonej dźwigni wychylnej!

Jazda z niezabezpieczoną dźwignią wychylną może doprowadzić do niekontrolowanego odchylenia się bagażnika rowerowego.

- ▶ Po wyprostowaniu bagażnika rowerowego sprawdzić, czy został ob dobrze zatrzaśnięty.
- ▶ Zabezpieczyć dźwignię wychylną za pomocą zabezpieczenia przed odchyleniem.

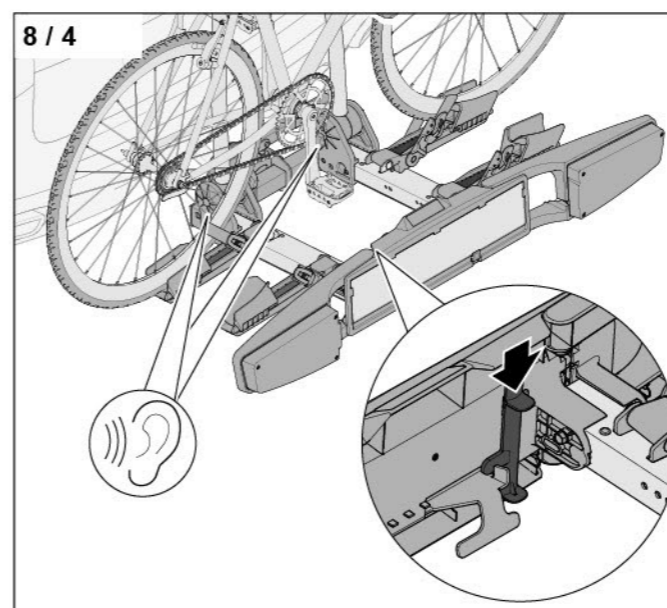

- ▶ Wcisnąć zabezpieczenie przed odchyleniem w dół.

9. Demontaż

9.1 Zdejmowanie rowerów

- ▶ Otworzyć zamek elementu dystansowego.
- ▶ Obracać nakrętką z gałką w kierunku odwrotnym do ruchu wskazówek zegara, w celu otwarcia zacisku rowerowego.
- ▶ Wcisnąć odryglowanie paska zębatego, w celu poluzowania paska zębatego.
- ▶ Wyciągnąć pasek zębaty z ryglowania paska zębatego.
- ▶ Zdjąć rowery z bagażnika rowerowego.
- ▶ Zdjąć elementy dystansowe.

9.2 Składanie bagażnika rowerowego

- ▶ Przełożyć paski zębate przez mocowania kół.
- ▶ Wsunąć paski zębate w ryglowania.
- ▶ Podnieść ryglowanie szyn kół.
- ▶ Złożyć szyny kół.
- ▶ Złożyć belki oświetleniowe.
- ▶ Odkręcić gałki belki.
- ▶ Przesunąć belkę w dół.
- ▶ Dokręcić gałki belki.

9.3 Zdejmowanie bagażnika rowerowego

- ▶ Wykręcić wtyczkę z gniazda wtykowego w kierunku odwrotnym do ruchu wskazówek zegara.
- ▶ Wyciągnąć wtyczkę z gniazda wtykowego.
- ▶ Włożyć wtyczkę do mocowania.
- ▶ Otworzyć ryglowanie dźwigni mocującej.
- ▶ Odryglować dźwignię mocującą.
- ▶ Pociągnąć dźwignię mocującą do góry.
- ▶ Zdjąć bagażnik rowerowy.
- ▶ Wcisnąć dźwignię mocującą w dół.
- ▶ Zamknąć ryglowanie dźwigni mocującej.

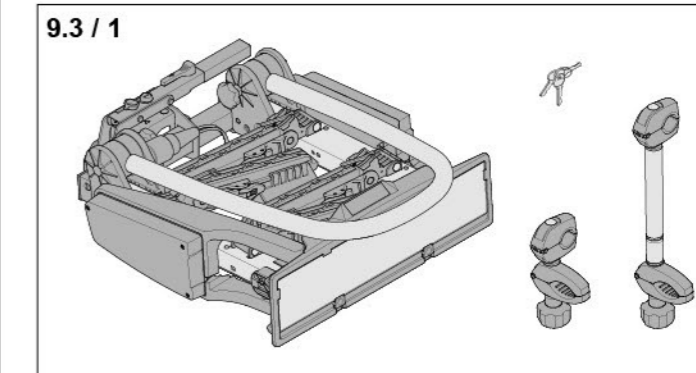

10. Konserwacja i czyszczenie

10.1 Regulacja siły zacisku

Przy pierwszym użyciu sprawdzić siłę zacisku. W starszych lub wyeksploatowanych hakach holowniczych może być wymagana większa siła zacisku.

Siła zacisku jest dostateczna wtedy, gdy dźwignia mocująca przy zaciskaniu bagażnika rowerowego na haku holowniczym da się docisnąć do końca z siłą, odpowiadającą ciężarowi 35 kg - 45 kg.

Za pomocą śruby nastawczej można zwiększać lub zmniejszać siłę zacisku.

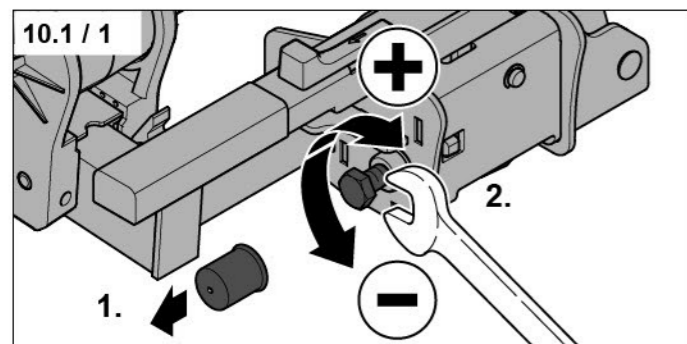

- ▶ Ściągnąć zatyczkę (1).
- ▶ Dopasować ustawienie siły zacisku (2).
- ▶ Ponownie założyć zatyczkę.

Po ustawieniu siły zacisku:

- ▶ Wcisnąć dźwignię mocującą w dół do oporu, aż do zatrzaśnięcia.
→ Ilustracja „4 / 7“
- ▶ Sprawdzić prawidłowe zamocowanie bagażnika rowerowego na zaczepie kulowym, np. poprzez przekręcenie w bok.

Gdy bagażnik rowerowy daje się poruszać ręką, należy zwiększyć siłę zacisku. W razie konieczności można udać się do autoryzowanego warsztatu w celu sprawdzenia ustawienia siły zacisku.

10.2 Wymiana żarówek

- ▶ W sprawie wymiany żarówek zwrócić się do autoryzowanego dystrybutora lub warsztatu.

10.3 Czyszczenie bagażnika rowerowego

⚠ OSTRZEŻENIE!

Niebezpieczeństwo wypadków z powodu poluzowania lub ześlizgnięcia się bagażnika rowerowego!

Mocowanie bagażnika rowerowego może się poluzować z powodu pokrytych smarem powierzchni stykowych zaczepu kulowego lub posmarowanych połączeń gwintowanych. Bagażnik rowerowy lub rowery mogą się ześlizgnąć lub spaść.

- ▶ Powierzchnie stykowe zaczepu kulowego muszą być czyste i wolne od smaru.
- ▶ Nie smarować ani natłuszczać żadnych połączeń gwintowanych.

⚠ UWAGA!

Niebezpieczeństwo uszkodzeń z powodu niewłaściwego czyszczenia!

Myjki wysokociśnieniowe, środki szorujące powierzchnię lub żrące środki czyszczące mogą doprowadzić do uszkodzenia bagażnika rowerowego.

- ▶ Bagażnik rowerowy czyścić wodą i szamponem samochodowym.

Zasady prawidłowego czyszczenia bagażnika rowerowego:

- ▶ Regularnie czyścić bagażnik rowerowy.
- ▶ Po sezonie zimowym usunąć sól i brud.
- ▶ Po każdym 100 cyklu zamykaniu lub przynajmniej raz na 2 miesiące przesmarować zamki bezżywnym olejem w sprayu. Następnie kilka razy zamknąć i otworzyć zamek.

11. Części zamienne

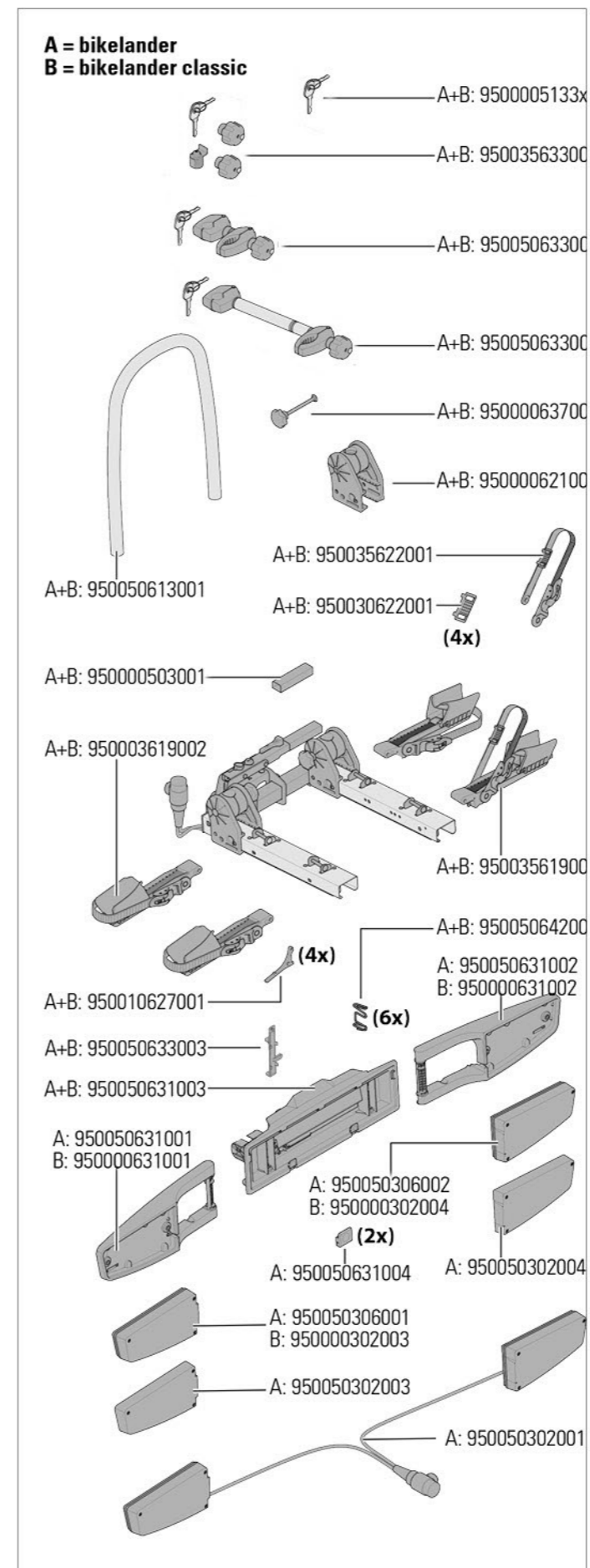

12. Gwarancja na produkt

Szanowni Klienci,

Gratulujemy zakupu wysokiej jakości produktu firmy Westfalia.

Z tej okazji firma Westfalia Automotive GmbH udziela Państwu pięcioletniej (5) gwarancji na niniejszy produkt na wymienionych poniżej warunkach.

Gwarancja obowiązuje tylko wtedy, gdy spełnione zostaną następujące warunki:

- kupujący posiada stałe miejsce pobytu (zamieszkania) na terytorium Europy,
- niniejszy produkt został wyprodukowany i sprzedany w stanie nowym przez Westfalia Automotive GmbH,
- kupujący po nabyciu niniejszego produktu sprawdził go pod kątem usterek, a zauważone usterki zgłosił sprzedawcy.

O ile spełnione zostały warunki niniejszej gwarancji, kupujący ma prawo do dochodzenia roszczeń wobec Westfalia Automotive GmbH w przypadku, gdy:

- normalne użytkowanie niniejszego produktu jest ograniczone z powodu wad konstrukcyjnych, materiału lub obróbki, za które odpowiada Westfalia Automotive GmbH,
- ograniczenie użytkowania nie wynika z niedostatecznej konserwacji, niewłaściwego lub niezgodnego z przeznaczeniem użytkowania lub szczególnych czynników środowiskowych albo nietypowych warunków zastosowania,
- kupujący umożliwi firmie Westfalia Automotive GmbH sprawdzenie produktu na miejscu.

W celu zaspokojenia roszczeń z tytułu niniejszej gwarancji firma Westfalia Automotive GmbH może według własnego uznania:

- naprawić lub wymienić wadliwy produkt,
- wypłacić w formie pieniężnej wartość katalogową produktu (wartość katalogowa oznacza początkową cenę kupna, pomniejszoną o 15% za każdy następny rok użytkowania od daty zakupu).

Roszczenia z tytułu niniejszej gwarancji ulegają przedawnieniu w ciągu jednego roku od daty ich zgłoszenia firmie Westfalia Automotive GmbH przez kupującego. Okres trwania gwarancji kończy się z upływem pięciu (5) lat, a rozpoczyna z dniem zakupu produktu. Okres ten nie zostanie przedłużony w wyniku uregulowania należności z tytułu gwarancji.

Dalsze roszczenia z tytułu gwarancji są wykluczone. Kupujący nie może dochodzić roszczeń odszkodowawczych, o ile Westfalia Automotive GmbH, z winy umyślnej lub rażącego niedbalstwa, nie narusza zdrowia, życia ani pozostałych zobowiązań wynikających z niniejszej gwarancji.

Niniejsza gwarancja nie narusza prawa nabywcy do dochodzenia roszczeń wobec sprzedawcy produktu firmy Westfalia z tytułu umowy kupna-sprzedaży, w szczególności z powodu wad fizycznych.



Westfalia-Automotive GmbH
Am Sandberg 45
33378 Rheda-Wiedenbrück

www.westfalia-automotive.com
www.bikelander.de
www.bikelander.eu

