



NO Istruzioni per l'uso
Portabiciclette bikelander

bikelander
bikelander classic

350 050 600 001
350 053 600 001

Innholdsoversikt

1. Dokumentinformasjon	3
1.1 Gyldighet	3
1.2 Veiledning ang. sikkerhet	3
1.3 Symbolforklaring	3
2. Sikkerhetsmessig informasjon	4
2.1 Bruk i tråd med det utstyret er beregnet på ..	4
2.2 Veiledning ang. sikkerhet ved bruk av sykkelstativet	4
3. Produktinformasjon	6
3.1 Leveransens omfang	6
3.2 Tilbehør	6
3.3 Produktoversikt	7
4. Sett på sykkelstativet	8
5. Å slå ut sykkelstativet	11
6. Å feste syklene	12
7. Å sette inn registreringsnummer	16
8. Å bikke på sykkelstativet	16
9. Demontering	17
9.1 Ta av syklene	17
9.2 Å slå sammen sykkelstativet	17
9.3 Ta av sykkelstativet	17
10. Vedlikehold og stell.	18
10.1 Still inn klemmekraften	18
10.2 Å skifte pærer	18
10.3 Å stille sykkelstativet	18
11. Reservedeler	19
12. Produktgaranti.	19

1. Dokumentinformasjon

1.1 Gyldighet

Bruksanvisning for:
Sykkelstativ bikelander (350 050 600 001) /
bikelander classic (350 053 600 001)

- Originalanvisning
- Produktdel
- Opphavsrettslig beskyttet
- Mangfoldiggjøring, kopiering og distribusjon kun etter samtykke
- Rett til endringer forbeholdt

1.2 Veiledning ang. sikkerhet

⚠ ADVARSEL!

Veiledning som inneholder ordet ADVARSEL advarer om en farlig situasjon som vil kunne medføre dødsfall eller alvorlige personskader.

⚠ FORSIKTIG!

Veiledning som inneholder ordet FORSIKTIG advarer om en situasjon som vil kunne medføre mindre eller middels alvorlige personskader.

⚠ OBS!

Veiledning som inneholder ordet OBS advarer om en situasjon som vil kunne medføre skader på miljø eller eiendom.

1.3 Symbolforklaring



Galt (f.eks. posisjon)



Riktig



Akustisk signal (f.eks. klikkelyd)

▶ Oppfordring til handling

– Oppregning

→ Henvisning til andre steder i dette dokumentet

📄 Henvisning til andre dokumenter som skal tas hensyn til

2. Sikkerhetsmessig informasjon

⚠ ADVARSEL!

Fare for skader dersom bruksanvisningen ikke følges!

Denne bruksanvisningen inneholder viktig informasjon for trygg bruk av sykkelstativet. Det pekes spesielt på mulige farer. Manglende overholdelse vil kunne medføre personskader eller ulykker.

- ▶ Les nøye gjennom bruksanvisningen.
- ▶ Rett deg etter veiledningen ang. sikkerhet i denne bruksanvisningen.
- ▶ Oppbevar bruksanvisningen på et lett tilgjengelig sted.

I følgende tilfeller er det ikke tillatt å bruke sykkelstativet:

- Dersom sykkelstativet er skadet.
- Dersom sykkelstativet er bygd om eller dersom modifiseringer er foretatt på det.
- For barn eller personer som ikke kan vurdere risikoen ved å bruke sykkelstativ .

I følgende tilfeller tar ikke produsenten på seg noe ansvar eller garanti ved skader:

- Dersom denne bruksanvisningen ikke blir fulgt.
- Dersom stativet blir bruk i strid med det det er beregnet på å brukes til.
- Ved ukyndig behandling.
- Ved bruk av reservedeler som ikke er godkjent av produsenten.
- Ved ukyndig reparasjon av sykkelstativet.

2.1 Bruk i tråd med det utstyret er beregnet på

Sykelstativet tjener til transport av sykler. Sykkelstativet er utelukkende egnet til å festes til tilhengerfester. Når du bruker tilbehør, vil bruksmulighetene kunne utvides.

Syklene må oppfylle følgende vilkår:

- Vekt ≤ 30 kg
- Hjulenes akseavstand ≤ 1300 mm
- Dekkenes bredde ≤ 60 mm
- Rammegeometri med standarddramme
- Rammerørens tverrmål ≤ 80 mm

Tilhengerfestet må oppfylle følgende vilkår:

- D-verdi kulehode > 6,7 kN
- Material min. S355 (ST52-3) eller GJS 520
- Godkjenningsmerke i hht. 94/20/EU eller ECE-R 55
- 12 V stikkontakt

Sykelstativet egner seg til bruk på asfalterte veier. Bruk ute i felten (utenfor vei) er ikke tillatt.

Sykelstativet får kun benyttes når det plasseres på rett måte og er i teknisk plettfri stand.

Tiltenkt bruk omfatter også samsvar med spesifikasjonene på merkeskiltet og det at en leser og følger denne bruksanvisningen.

All annen bruk er forbudt.

2.2 Veiledning ang. sikkerhet ved bruk av sykkelstativet

I trafikken er sjåføren ansvarlig for kjøretøyets og dets lasts sikkerhet.

De landspesifikke lovene ang. sikring av last har prioritet og bør alltid følges (f.eks. merking ved hjelp av varselskilt).

Følgende verdier må overholdes ved festing av sykler:

- Sykkelstativets maksimale løftekapasitet på 60 kg.
- Tilhengerfestets tillatte totalbelastning.
- Kjøretøyets tillatte aksellast.
- Kjøretøyets tillatte totalvekt.

☐ Angivelser som gjelder totalbelastning, aksellast og totalvekt finner du i manualen som gjelder kjøretøyet og/eller på tilhengerfestets typeskilt.

Før kjøreturen starter

Når sykkelstativet skal tas i bruk, må følgende punkter sjekkes før reisen begynner:

- At sykkelstativet er plassert på kjøretøyet slik det skal.
- At syklene er festet slik de skal.
- At ikke syklene er dekket med beskyttende belegg.
- At alle komponenter på sykkelstativet er slått ut.
- At alle låser er låst (blokkert).
- At det til sykkelstativet er festet et registreringsnummer som samsvarer med nummerskiltet på kjøretøyet.
- At sykkelstativets lys (baklys, bremselys, blinklys, tåkelys, registreringsnummerlys) virker som de skal.
- At refleksene på sykler er dekket til ved kjøring om natten.
- At det er uhindret sikt bakfra til belysningen og registreringsnummeret på sykkelstativet.
- At sjåføren har uhindret sikt i alle retninger.
- Dersom lasten sidelengs strekker seg mer enn 400 mm ut fra lysbøylen, må lasten merkes som her følger:
 - Framme ved hjelp av hvitt lys.
 - Bak ved hjelp av rødt lys.
 - Maksimalt 1500 mm over kjørebanelen.
- Når bakre tåkelys brukes på sykkelstativet, må de bakre tåkelysene på kjøretøyet være deaktivert.
- Dersom et tredje bremselys på kjøretøyet blir skjult av sykler, må et tredje bremselys installeres som erstatning.
- For å gjøre kjøretøyet mindre baktungt, må tung last i bagasjerommet plasseres så langt framme som mulig.
- Før kjøreturer der sykkelen ikke skal være med, må sykkelstativets avstandsholdere demonteres.

Anbefaling når ingen sykler fraktes:

Ta sykkelstativet av tilhengerfestet og frakt det f.eks. i bagasjerommet. Gjør du dette, bidrar det til å redusere drivstofforbruket, forenkle parkeringen og skåne sykkelstativet.

Under kjøring

Når sykkelstativet benyttes, må det under kjøring tas hensyn til følgende punkter:

- Overvåk lastesituasjonen jevnlig gjennom å se i bakspeilet.
- Skulle lastesituasjonen endre seg, må du kjøre med redusert hastighet til et sted der du har mulighet til å stoppe og der så sjekke festingen.
- En hastighet på 130 km/t får ikke overskrides.
- Pga. økt sideflate må det påregnes økt følsomhet for kryssvind .
- Pga. endring i lastens fordeling, kan det forventes en endring i bremseegenskapene.
- Du får ikke kjøre med sykkelstativet utenom veier (ute i felten).
- Ikke kjør med sykkelstativet inn i en vaskehall.
- Du må sjekke at sykkelstativet sitter riktig og at syklene er festet slik de skal omtrent 10 km etter at kjøreturen er påbegynt.
- Ved lengre reiser må det hver gang det er kjørt 500 km sjekkes at sykkelstativet sitter riktig og at syklene er festet slik de skal. Dersom du kjører på ujevne veier, må dette sjekkes hyppigere.
- Gjennom tildeling av stikkontakt til tilhengerassistentsystemer kan (f.eks. parkeringssensorer, parkeringsassistent, automatisk bagasjelokk) automatisk deaktiveres.

☐ Du finner informasjon ang. assistentsystemer i manualen til ditt kjøretøy.

3. Produktinformasjon

3.1 Leveransens omfang

3.1 / 1

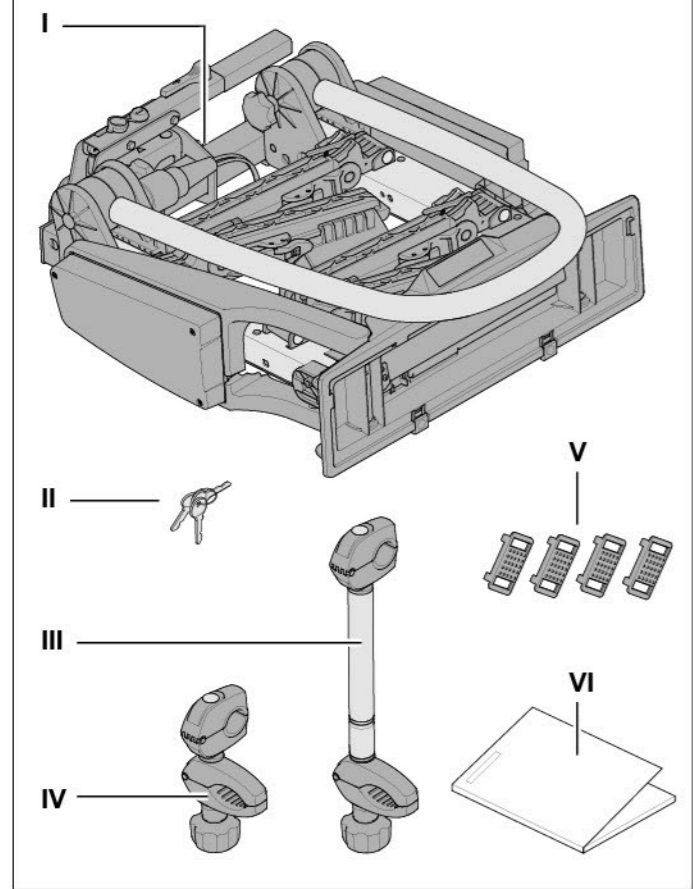

I a	Sykelstativ bikelander
I b	Sykelstativ bikelander classic
II	Nøkkel
III	Lang avstandsholder
IV	Kort avstandsholder
V	Felgbeskytter
VI	Bruksanvisning

► Sjekk at leveransens omfang er komplett.

3.2 Tilbehør

	Transportboks 350 002 600 001
	Transportplattform 350 004 600 001
	Forlengelseskinne til en tredje sykkel 350 055 600 001
	Lasteskinne 350 020 600 001
	Transportveske 350 013 600 001
	Veggholder 350 006 600 001
	Ekstra bremselys 350 000 305 173

3.3 Produktoversikt

3.3 / 1

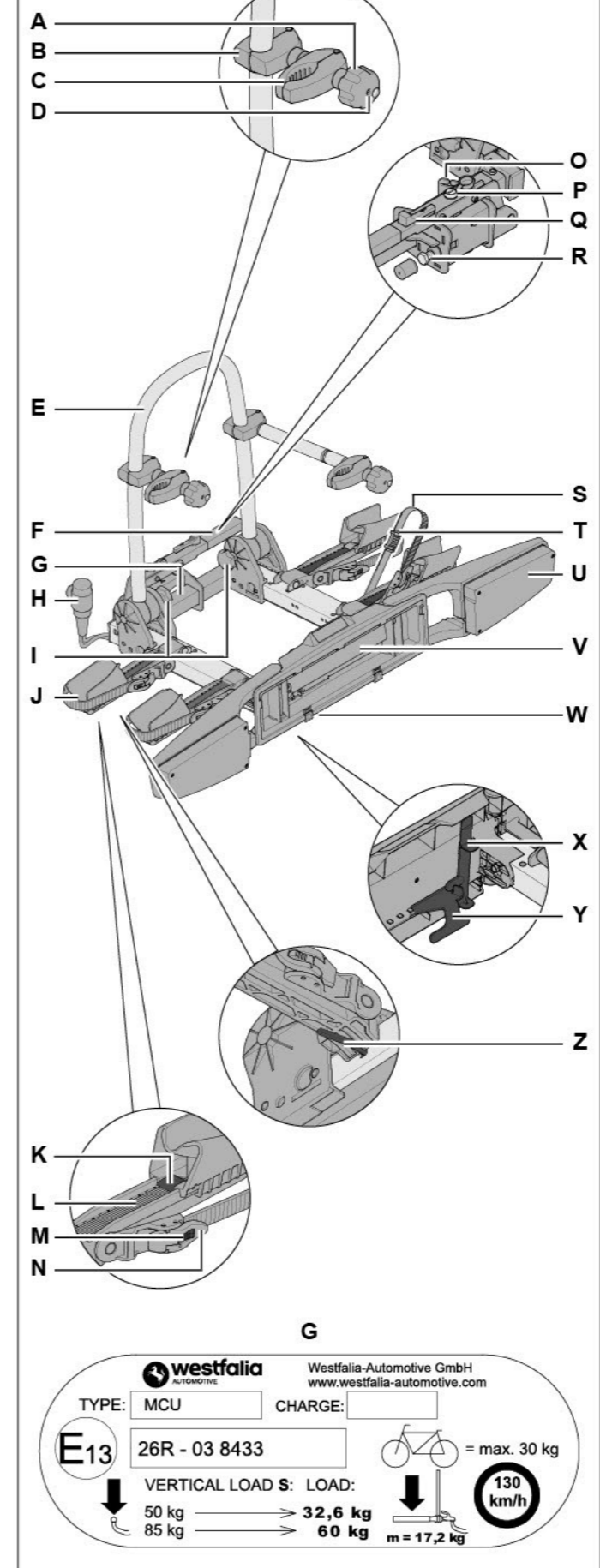

A	Låsemutter til avstandsholder
B	Bøyleklemme
C	Sykelklemme
D	Avstandsholderlås
E	Bøyle
F	Klemspake
G	Typeskilt
H	Støpsel
I	Stjernerrep til bøyle
J	Hjulstøtte
K	Hjulstøttelås
L	Hjulskinne
M	Avblokkering av tannrem
N	Blokkering av tannrem
O	Støpselstøtte
P	Klemspakelås
Q	Blokkering av klemspake
R	Justeringskrue
S	Tannrem
T	Felgbeskytter
U	Lysbøyle
V	Registreringsnummerholder
W	Registreringsnummerklemme
X	Bikkesikring
Y	Bikkespake
Z	Blokkering av hjulskinne

G

westfalia AUTOMOTIVE Westfalia-Automotive GmbH
www.westfalia-automotive.com

TYPE: MCU CHARGE: _____

E13 26R - 03 8433 = max. 30 kg

VERTICAL LOAD S: LOAD: **130 km/h**

50 kg → 32,6 kg
85 kg → 60 kg
m = 17,2 kg

4. Sett på sykkelstativet

4 / 1

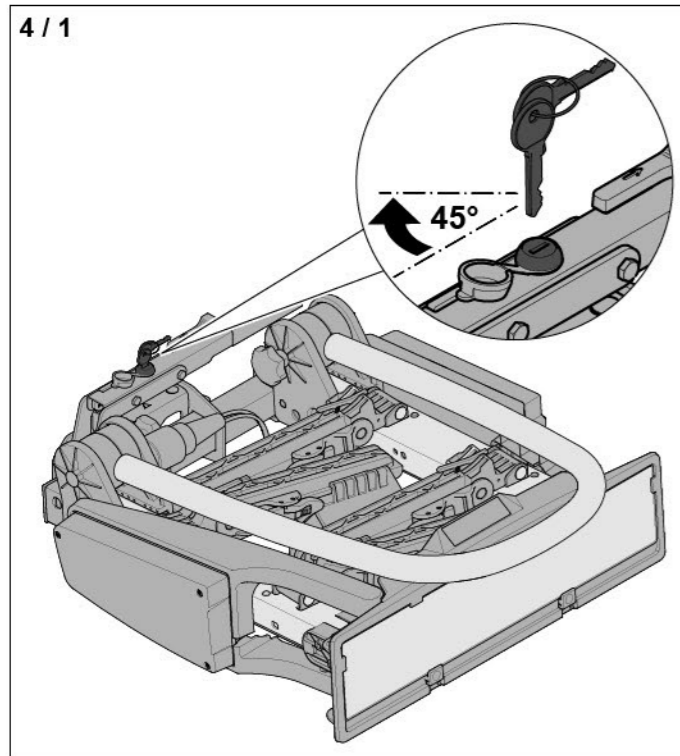

► Lås opp klempakelåsen.

4 / 2

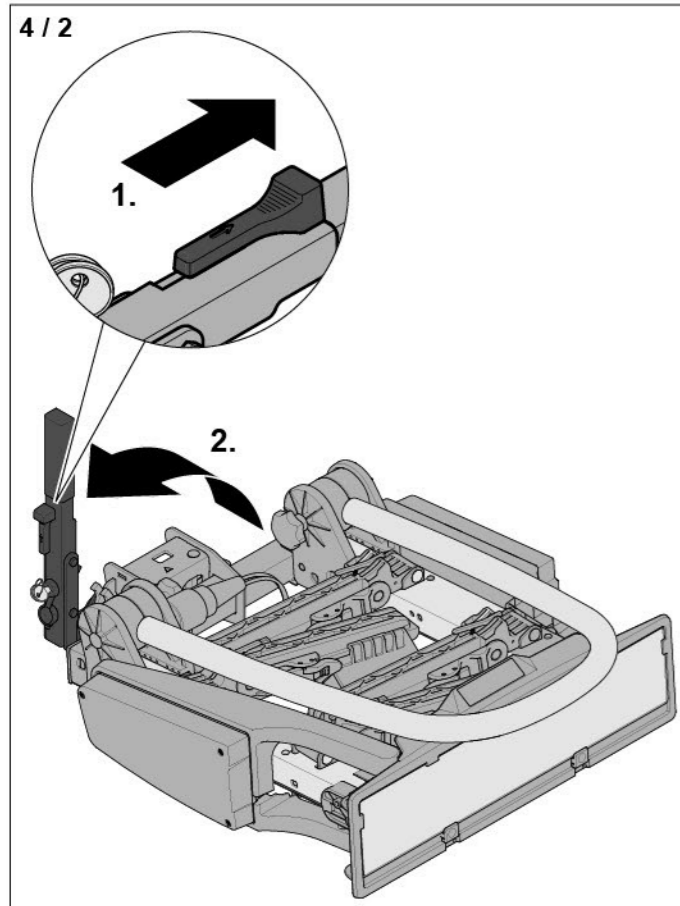

► Lås opp (avblokker) klempaken (1).
► Dra klempaken oppover (2).

Tilhengerfestet må være egnet til å feste sykkelstativet.
→ „2.1 Bruk i tråd med det utstyret er beregnet på“ på side 4

4 / 3

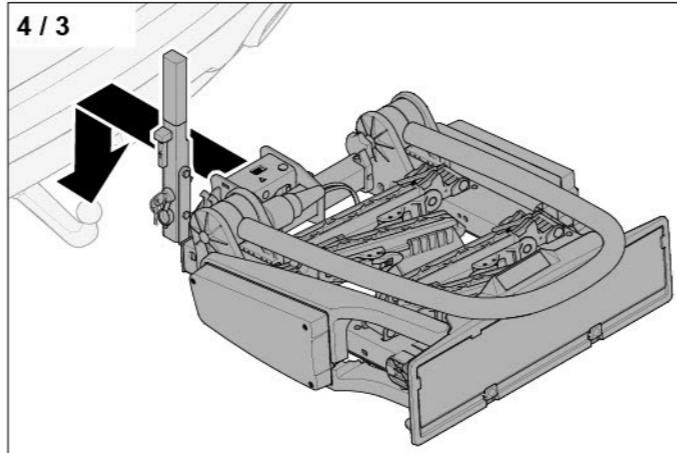

► Plasser sykkelstativet på kjøretøyets tilhengerfeste.

4 / 4

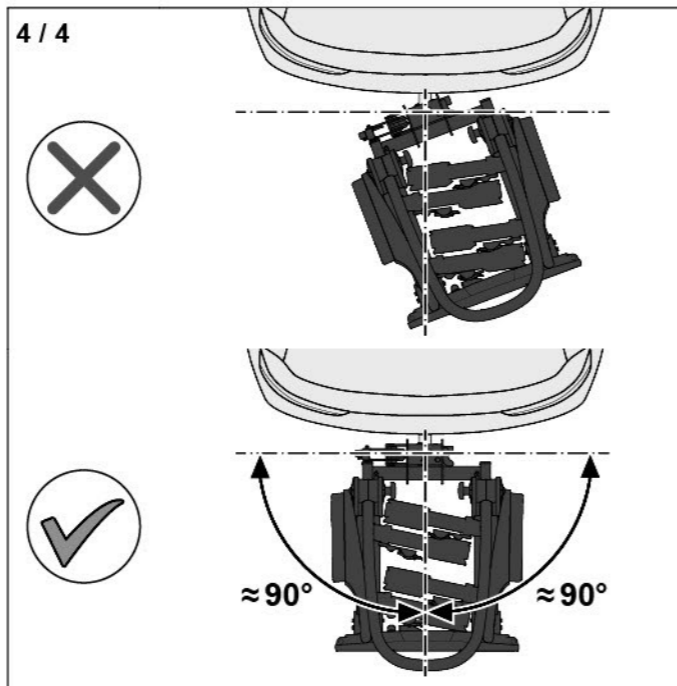

► Rett ut sykkelstativet sideveis.

4 / 5

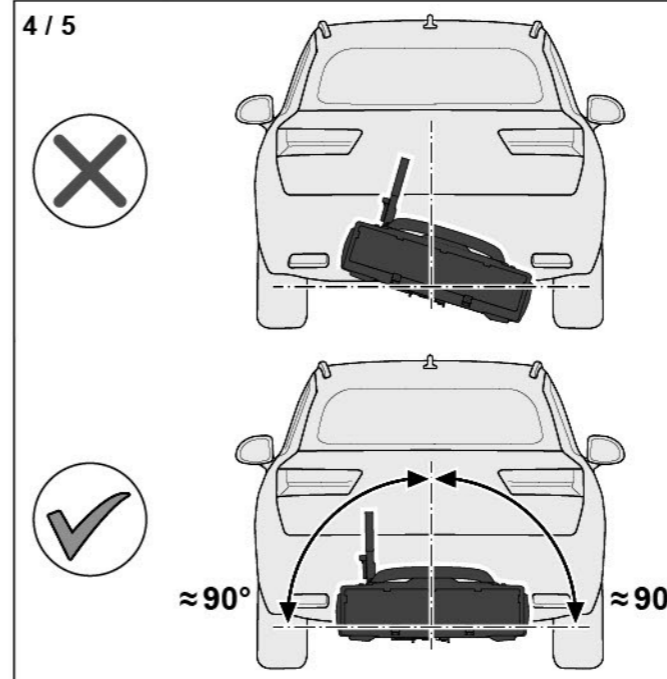

► Rett ut sykkelstativet vannrett.

4 / 6

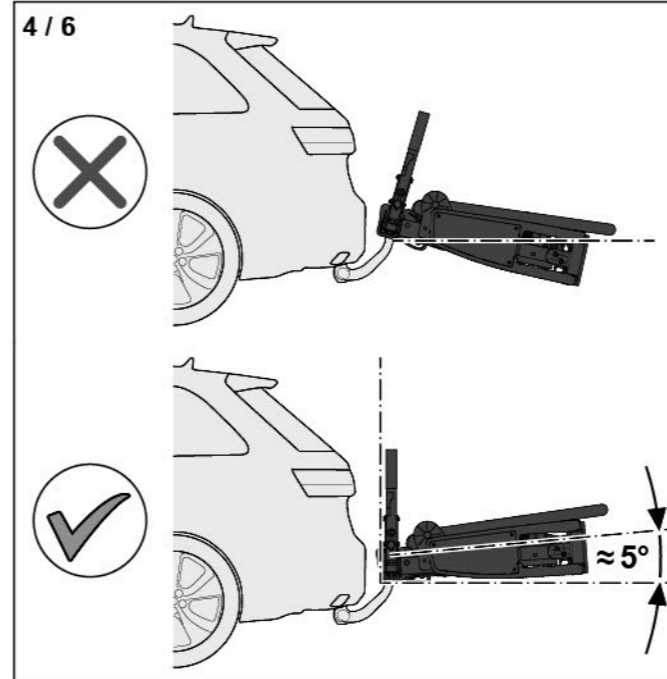

► Rett ut sykkelstativet loddrett.

Sykkelstativet klemmes fast til tilhengerfestet. Sykkelstativets klemmekraft er stilt inn på fabrikken slik at klempaken må trykkes nedover med en kraft som tilsvarer en vekt på 35-45 kg.

Ved første gangs bruk skal klemmekraften sjekkes. Der det er snakk om eldre eller slitte tilhengerfester, vil den nødvendige klemmekraften kunne være annerledes.
→ „10.1 Still inn klemmekraften“ på side 18

⚠ ADVARSEL!

Fare for ulykker som følge av gal klemming av sykkelstativet!

For liten klemmekraft vil kunne føre til at sykkelstativet forskyver seg på tilhengerfestet under kjøring.

- Sjekk at kulehodet og dets kontaktflater er rene og frie for fett.
- Trykk alltid på klempaken med nødvendig kraft til den stopper i retning nedover.
- Sjekk at det røde merket på klempakens lås ikke kan ses.

4 / 7

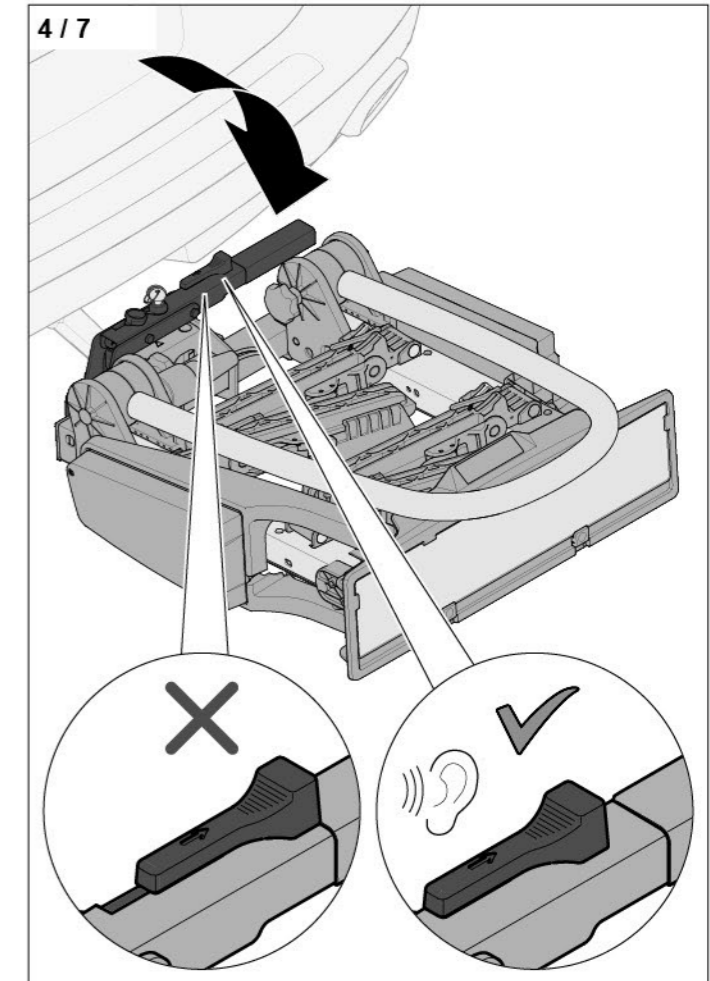

► Trykk inn klempaken med en kraft som tilsvarer en vekt på 35- 45 kg, i retning nedover, til denne låses.

Dersom klempaken ikke lar seg trykkes ned til det stopper:

- Dra klempaken oppover igjen.
- Løft sykkelstativet bak og øk den vertikale justeringen.
→ Fig. „4 / 6“
- Trykk ned klempaken til det stopper.

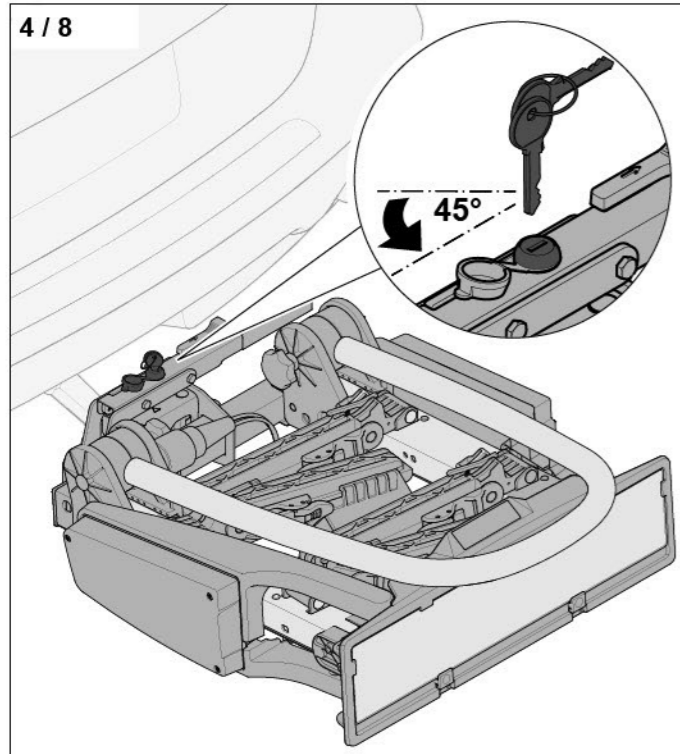

- ▶ Lås klempakelåsen.
- ▶ Dra ut nøkkelen.

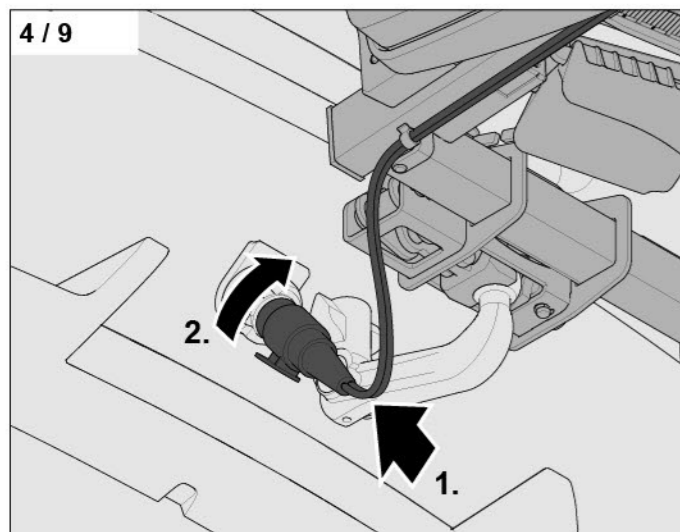

- ▶ Stikk støpselet inn i kontakten på tilhengerfestet (1).
- ▶ Vri støpselet i kontakten med klokkeretningen til den låses (2).

⚠ OBS!

Fare for skader på ledningen!
Ledningen kan skades av varmen fra eksosen eller ved sleping bortetter veien.. Belysningsfunksjonen kan i så fall ikke lenger sikres.
▶ Ved nøye med at ledningen legges slik den skal.

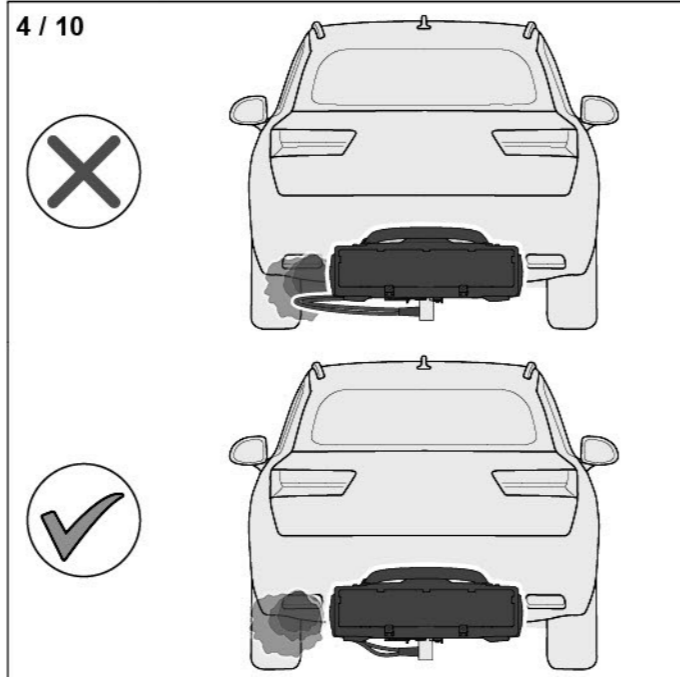

- ▶ Før ledningen bort fra eksosanlegget.

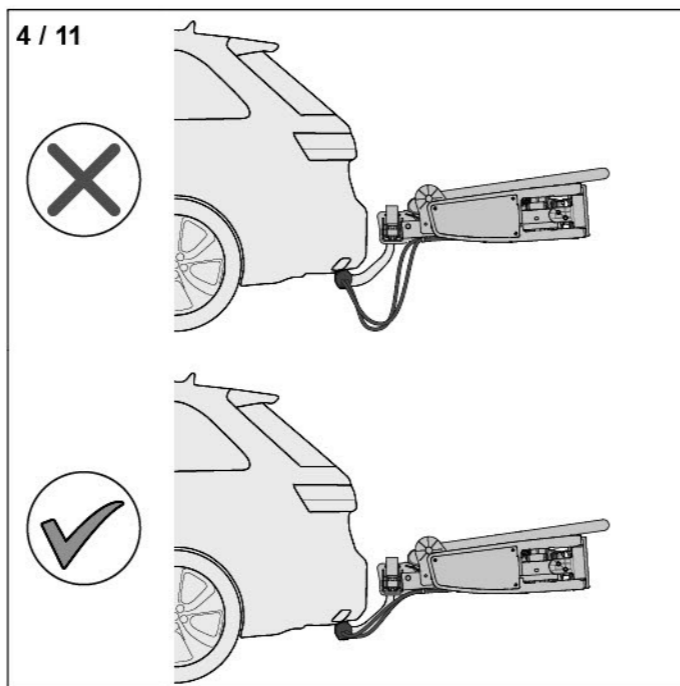

- ▶ Før ledningen bort fra veien.

5. Å slå ut sykkelstativet

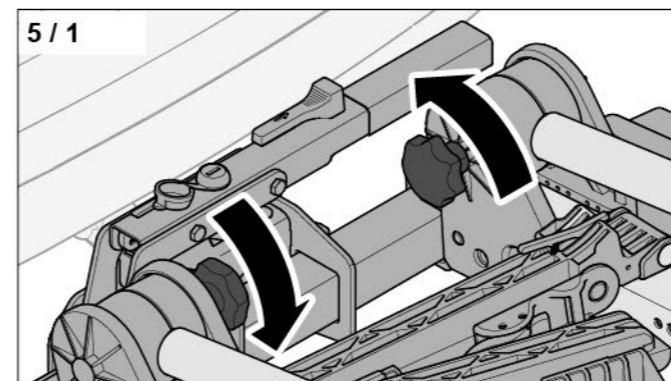

- ▶ Løsne begge stjernegrepene for bøylen.

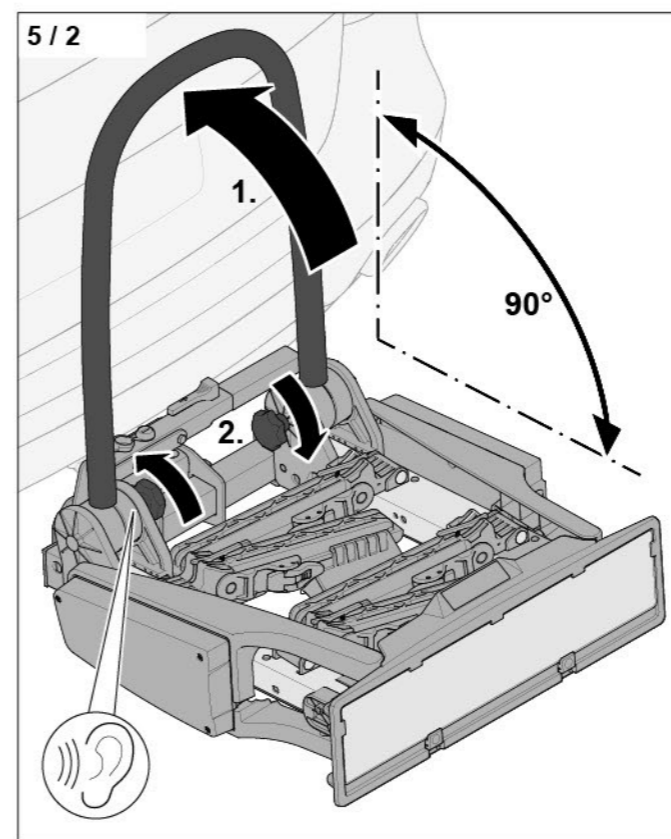

- ▶ Vri bøylen oppover (1).
- ▶ Vri begge stjernegrepene fast for bøylen (2).

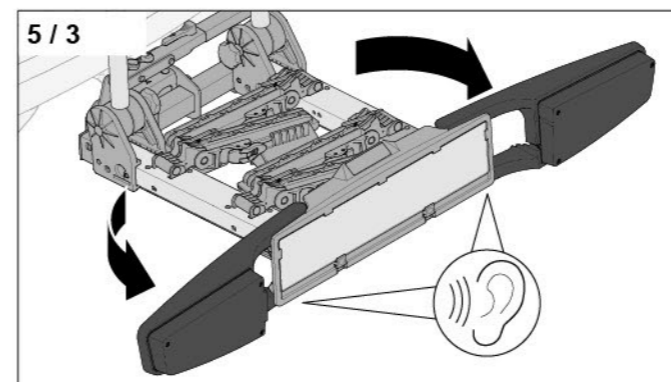

- ▶ Slå ut begge lysbøylene til disse låses.

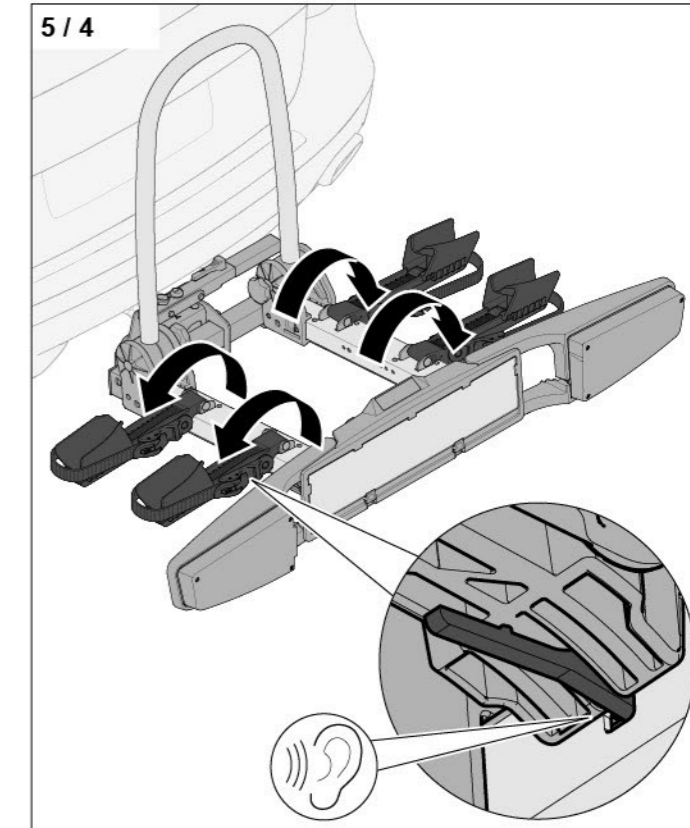

- ▶ Slå ut alle hjulstøtter til disses låses.

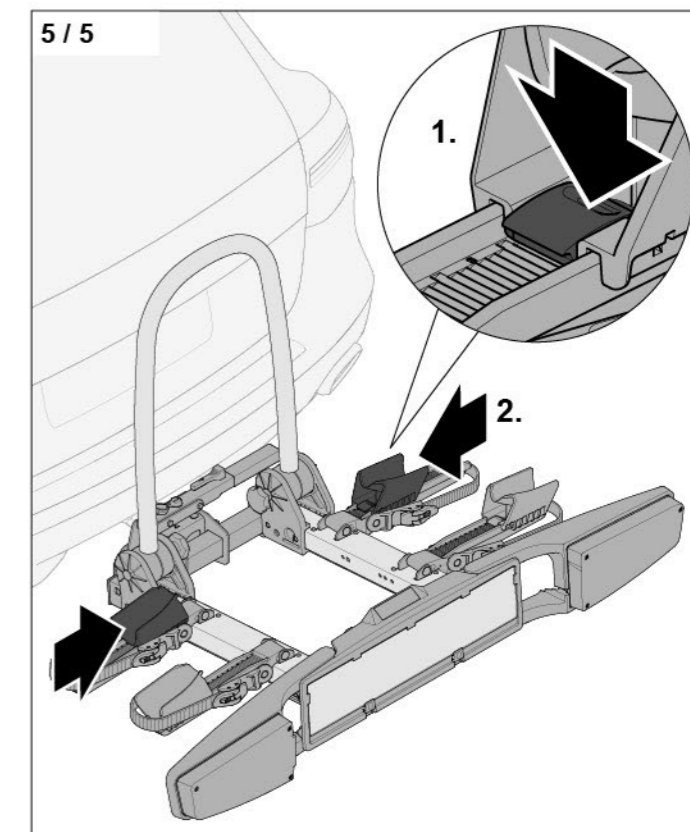

- ▶ Trykk på hjulstøttelåsen (1).
- ▶ Skyv hjulstøttene helt inn (2).

6. Å feste syklene

Syklene må være egnet til festing på sykkelstativet.
→ „2.1 Bruk i tråd med det utstyret er beregnet på“ på side 4

Hengerfestets tillatte totalbelastning får ikke overskrides.

- ☐ Du finner hva den tillatte totalbelastningen er ved å lese manualen til kjøretøyet ditt.

Den totalbelastningen som virker på tilhengerfestet beregnes som her følger:

Sykkelstativ (17,2 kg) + sykkel 1 + sykkel 2

⚠ ADVARSEL!

Fare for ulykker som følge av tap av komponenter!
Løse deler og påbygg vil under kjøring kunne løsne og falle av.

- ▶ Ta av alle løse deler og påbygg fra syklene (f.eks. drikkeflasker, stropper, vesker, kurver, batterier, barneseter, ...)

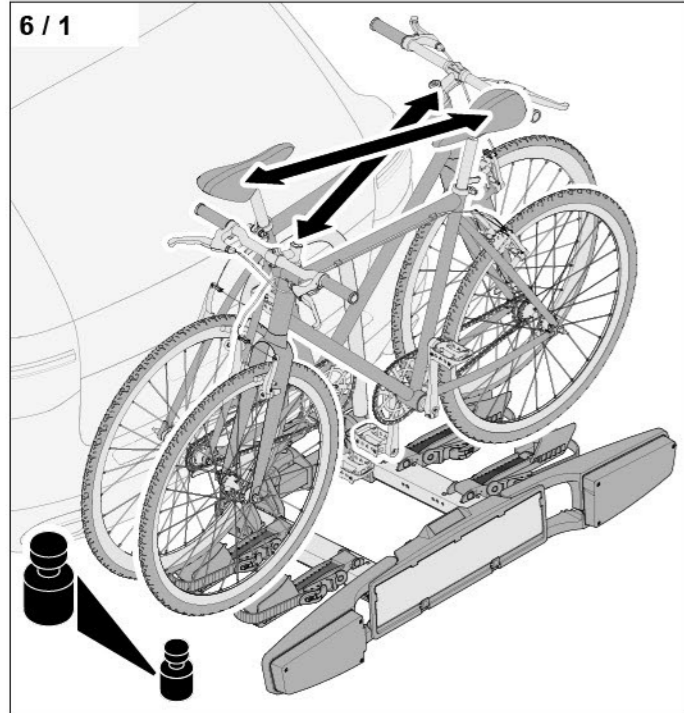

Riktig plassering av sykler:

- Dersom du skal frakte to sykler, må disse være montert i motsatte retninger.
- En sykkel med høyere vekt må monteres nært kjøretøyet.
- Ved transport av kun én sykkel, må denne monteres nært kjøretøyet.

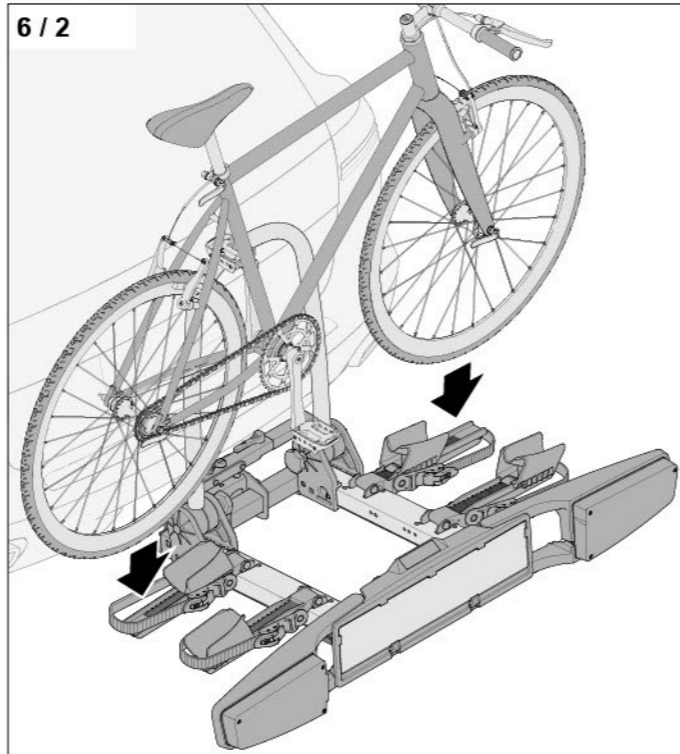

- ▶ Plasser sykkelen på hjulrampen.

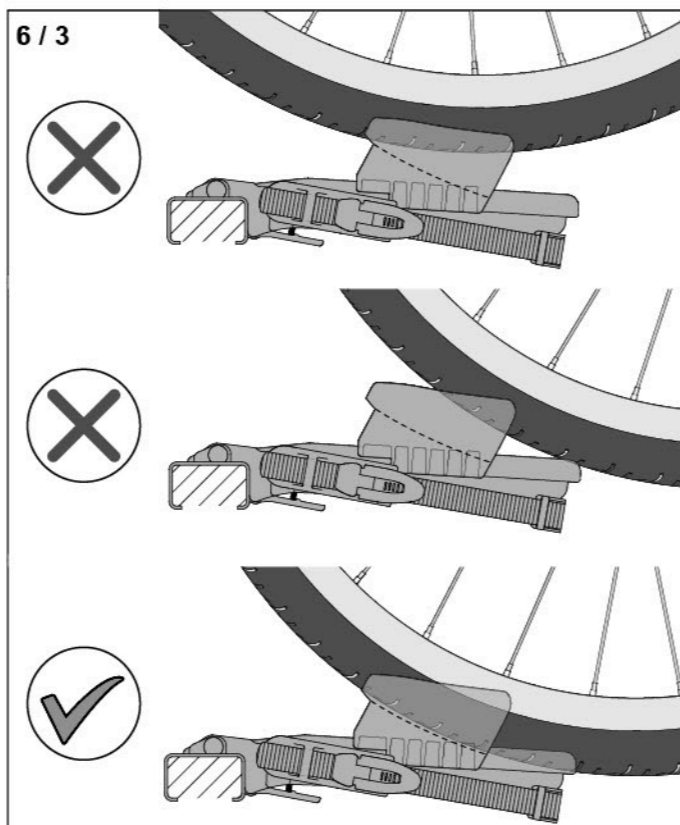

- ▶ Skyv hjulstøtten på sykkelen.

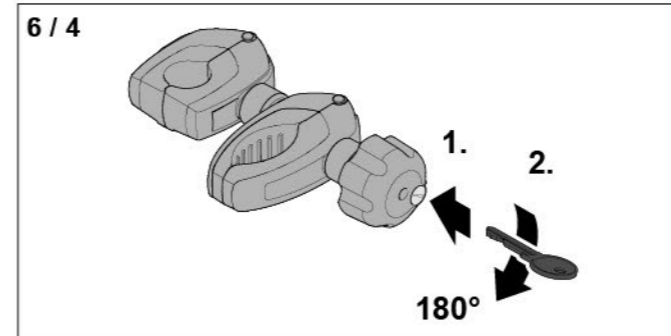

- ▶ Sett nøkkelen inn i avstandsholderlåsen (1).
- ▶ Åpne avstandsholderlåsen (2).

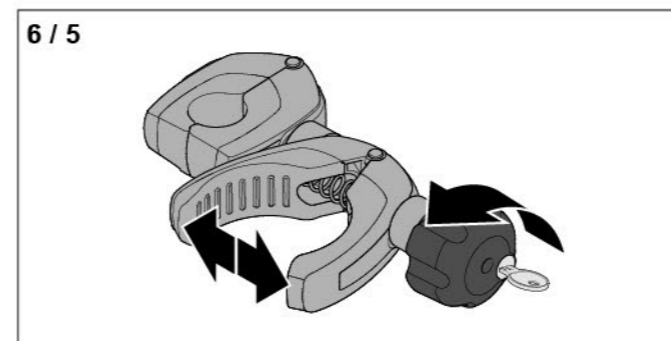

- ▶ Åpne sykkelklemmen ved å vri på låsemutteren.

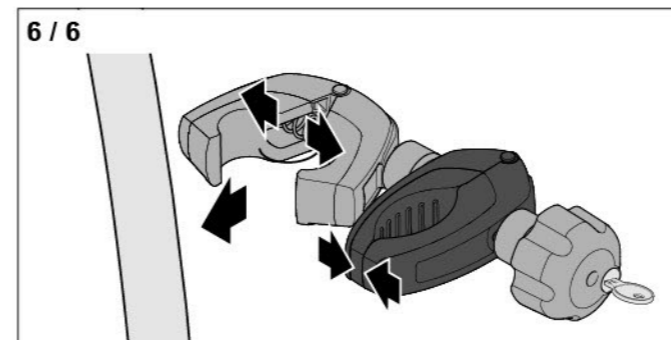

- ▶ Trykk sammen sykkelklemmen for å åpne bøyleklemmen.

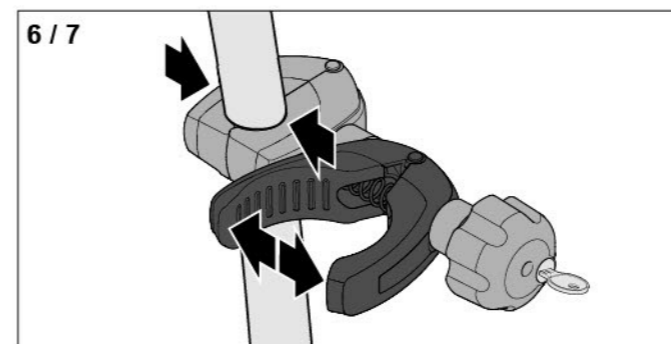

- ▶ Fest bøyleklemmen på bøylen ved å åpne sykkelklemmen.

⚠ OBS!

Fare for skader på sykkelen!

Ømtåelige komponenter (f.eks. koblings- og bremsekabler, karbonramme) kan bli skadet ved å klemme fast med avstandsholderen.

- ▶ Sjekk at sykkelrammen egner seg til festing.
- ▶ Fest sykkelklemmen bare til sykkelrammen eller seterøret.

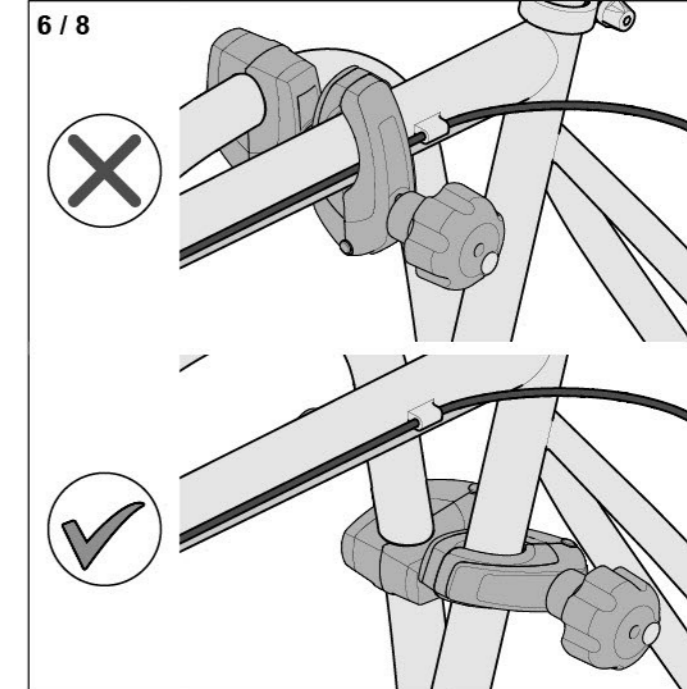

- ▶ Velg posisjon for trygg festing av syklene.

⚠ ADVARSEL!

Fare for ulykker som følge av at syklene er festet på gal måte!

Dersom avstandsholderen ikke er riktig festet, vil sykkelen kunne velte eller falle ned.

- ▶ Sjekk at sykkelklemmen er stilt inn på en passende måte i forhold til bøylen.
- ▶ Sjekk at sykkelklemmen er stilt inn på en passende måte i forhold til rammen.
- ▶ Skift ut defekte klemmer omgående.

6 / 9

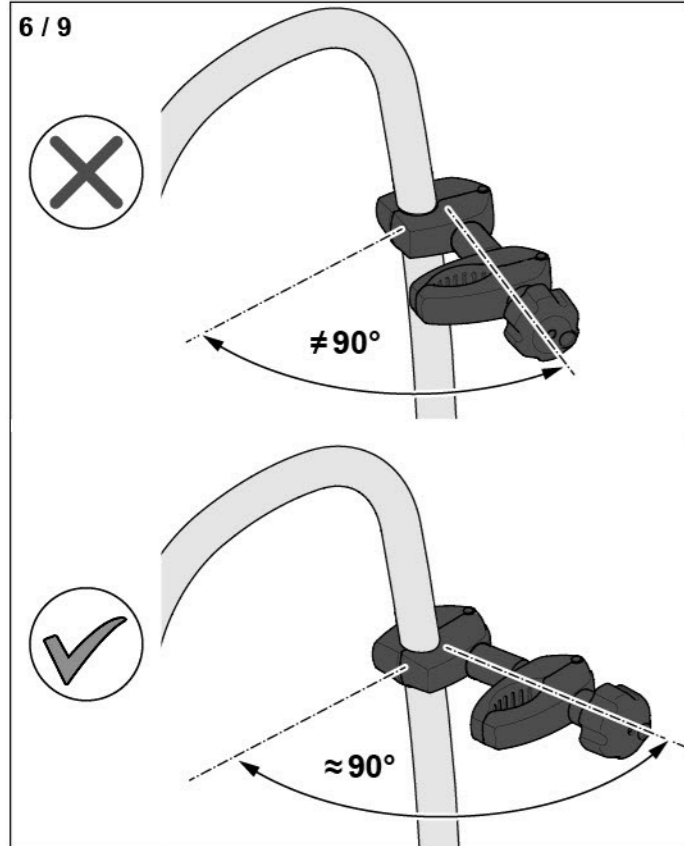

- ▶ Still inn avstandsholderen i forhold til bøylen.

6 / 10

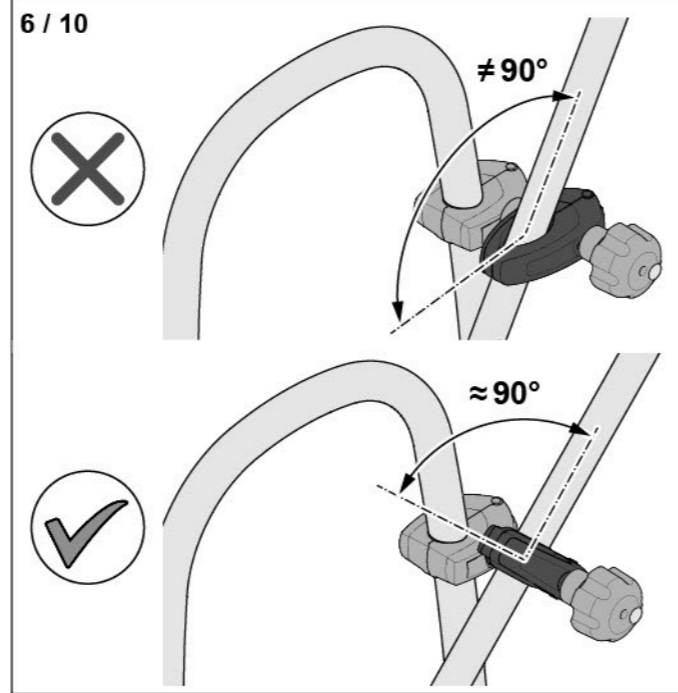

- ▶ Legg sykkelklemmen rundt sykkelrammen.
- ▶ Rett ut sykkelklemmen i forhold til rammen.

6 / 11

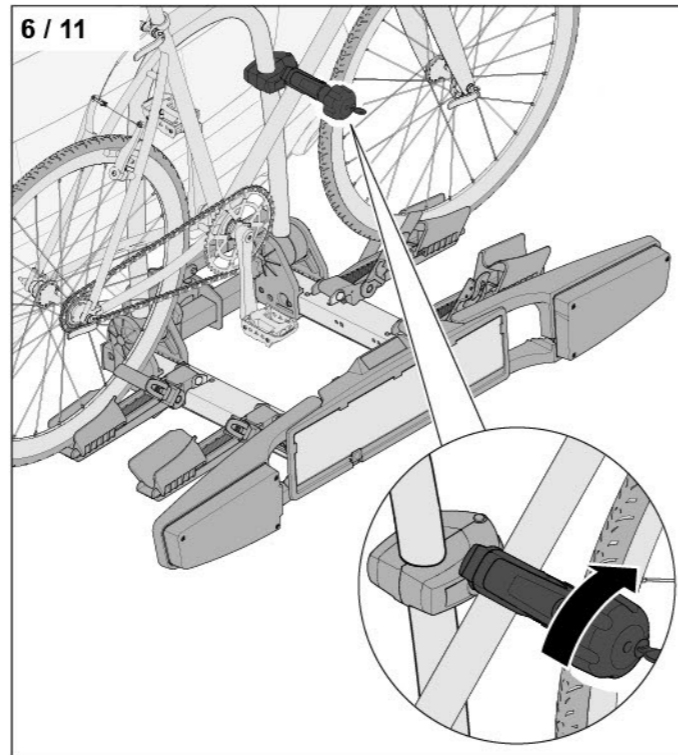

- ▶ Vri på låsemutrene for å feste sykkelen med sykkelklemmen.

6 / 12

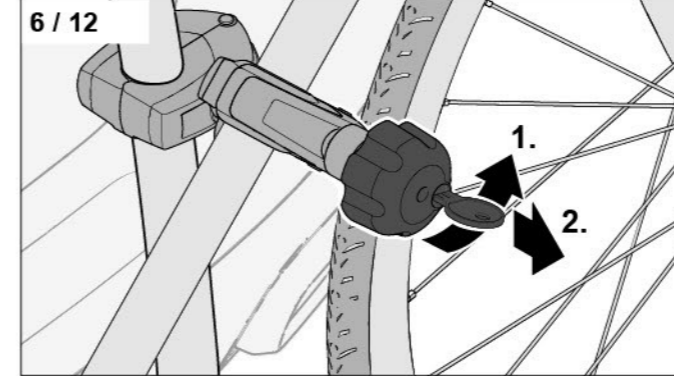

- ▶ Lås avstandsholderlåsen (1).
- ▶ Dra av nøkkelen (2).

6 / 13

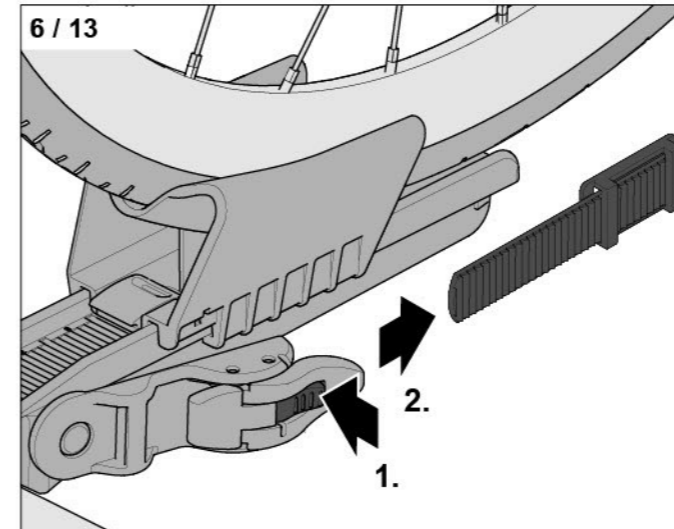

- ▶ Trykk på tannremslåsen (1).
- ▶ Dra tannremmen ut fra tannremslåsen (2).

6 / 14

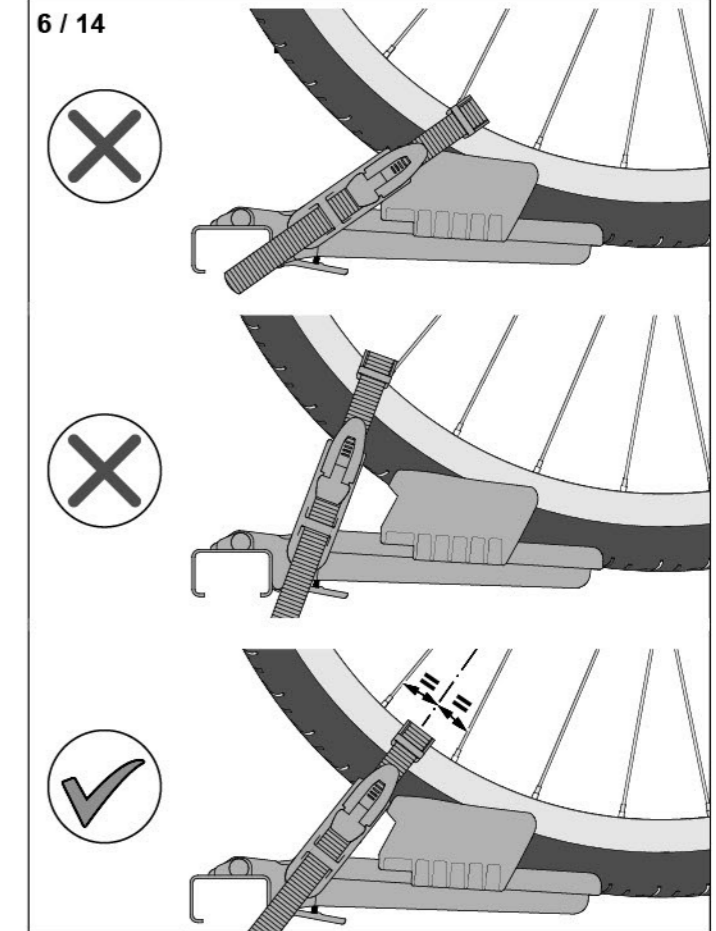

- ▶ Legg tannremmen på begge sider over felgen.

6 / 15

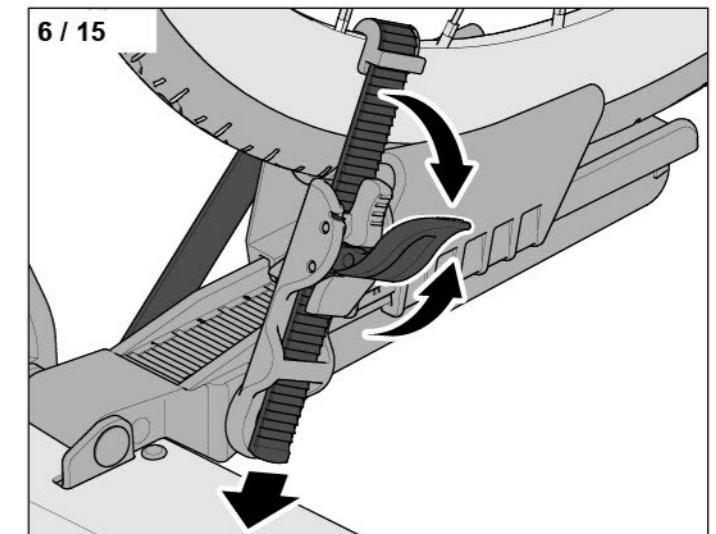

- ▶ Plasser felgbeskytteren på felgen.
- ▶ Før tannremmen inn i tannremslåsen.
- ▶ Stram tannremmen ved å gjentatte ganger bevege tannremslåsen (på og av).

Du fester flere sykler ved å gå fram på samme måte.

7. Å sette inn registreringsnummer

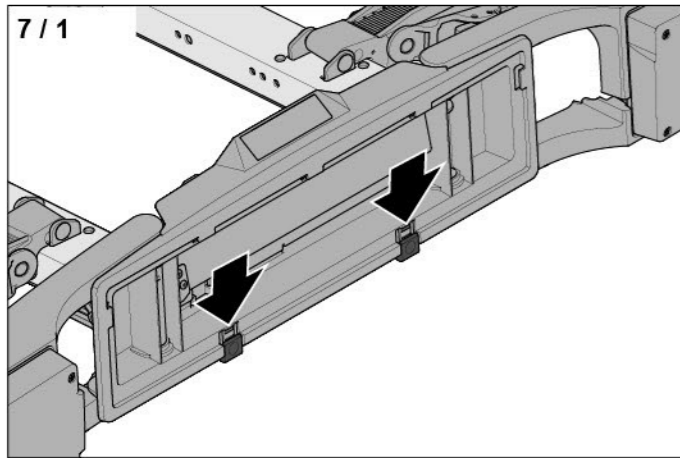

- Forsikre deg om at registreringsnummerklemmene er skjøvet nedover.

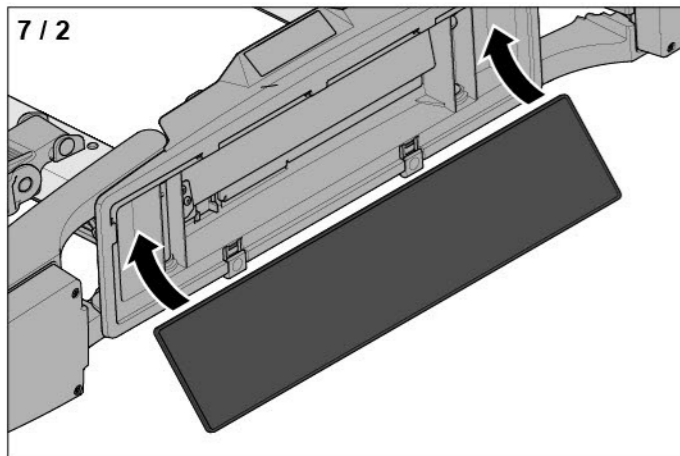

- Sett registreringsnumret inn i registreringsnummerholderen.

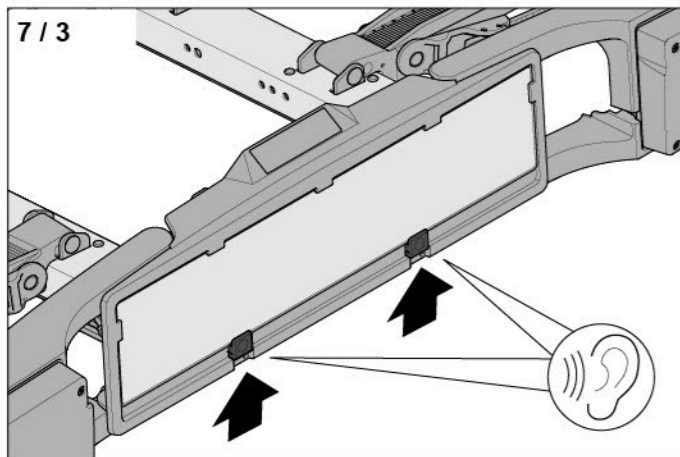

- Skyv registreringsnummerklemmen oppover (dette bekreftes gjennom to eller tre klikkelyder).
- Sjekk at registreringsnumret sitter skikkelig.

8. Å bikke på sykkelstativet

Du har adgang til kjøretøyets bagasjerom også når syklene er festet til bilen. Sykkelstativet har en bikkefunksjon, som gjør det mulig å åpne kjøretøyets bagasjerom.

Bikk ned sykkelstativet

⚠ OBS!

Fare for skader på sykkelen!
Brede sykkelstyrer vil kunne komme i berøring med veien når sykkelstativet bikk ned..
► Bikk ned sykkelstativet langsomt og varsomt.

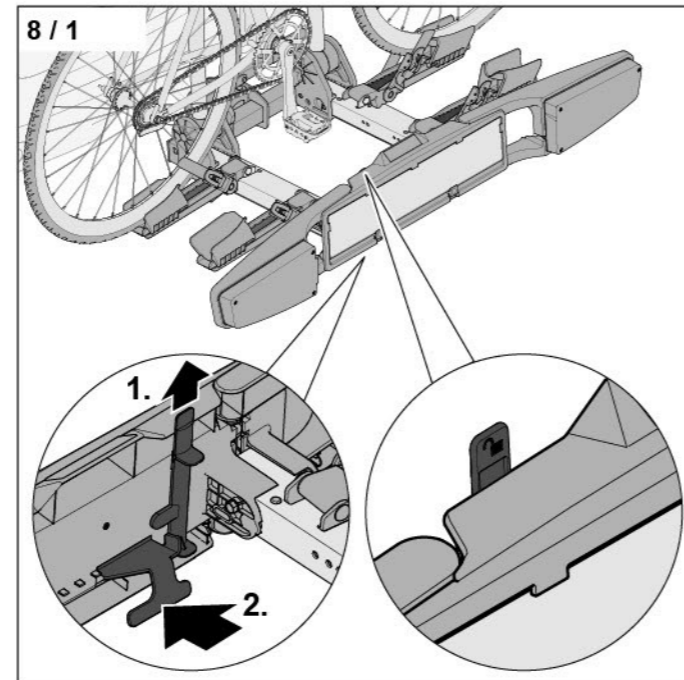

- Dra bikkesikringen oppover (1).
- Ta tak i bikkespaken fra undersiden.
- Dra i bikkespaken (2).

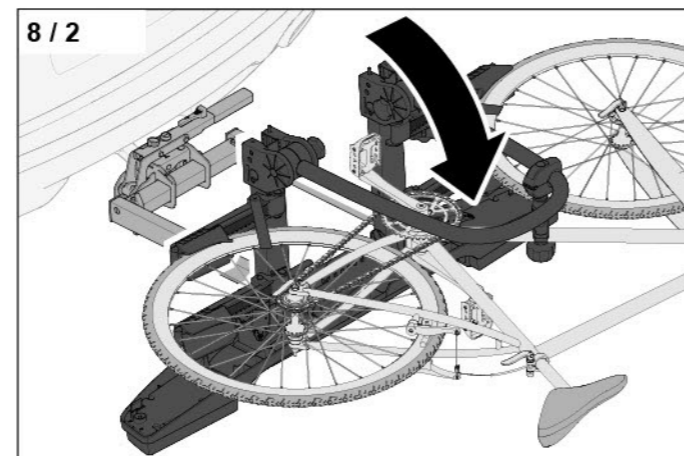

- Bikk sykkelstativet vekk fra kjøretøyet.

Bagasjerommet kan nå åpnes.

Å rette opp sykkelstativet

⚠ OBS!

Fare for skader på kjøretøyet!
Dersom bagasjeromslåsen er åpen, vil syklene når sykkelstativet rettes opp kunne slå mot bagasjeromslåsen.
► Lukk bagasjeromslåsen før du retter opp sykkelstativet.

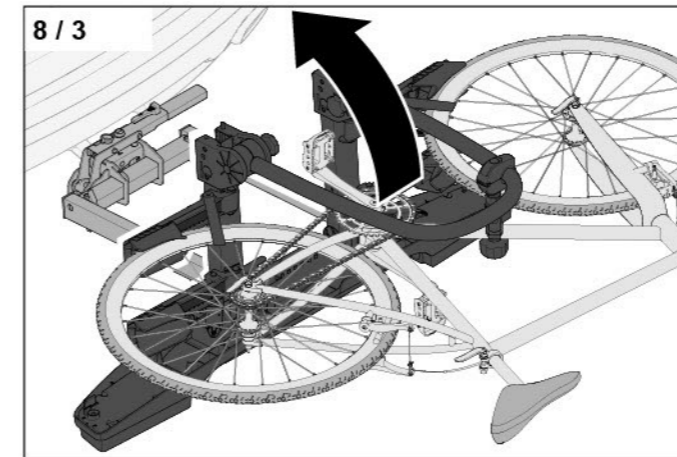

- Rett opp sykkelstativet.

⚠ ADVARSEL!

Fare for ulykker som følge av at bikkespaken ikke er sikret!

Ved kjøring med en bikkespake som ikke er sikret (låst), vil bikkefunksjonen kunne utløses under kjøring.
► Sjekk etter at sykkelstativet er rettet opp hvorvidt det er skikkelig låst.
► Sikre bikkespaken med bikkesikringen (-låsen).

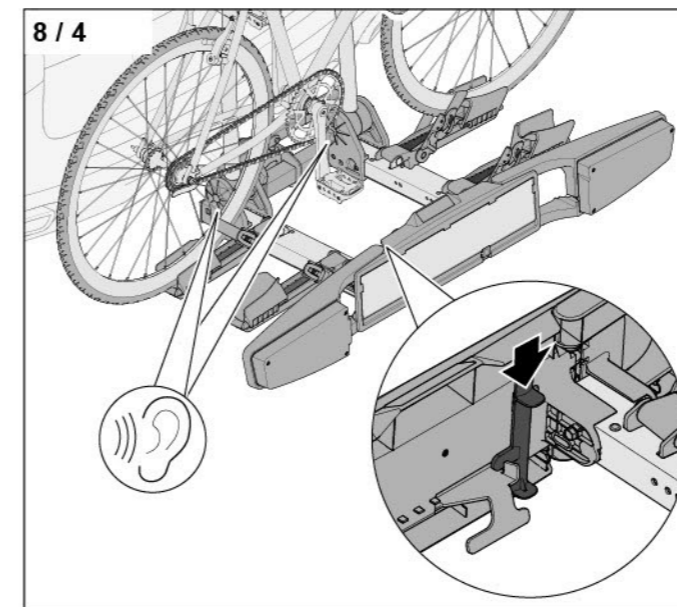

- Trykk ned bikkesikringen (-låsen).

9. Demontering

9.1 Ta av syklene.

- Lås opp avstandholderlåsen.
- Vri låsemutrene mot klokkeretningen for å åpne sykkelklemmen.
- Trykk på tannremslåsen for å løsne tannremmene.
- Dra tannremmene ut av tannremslåsen.
- Ta syklene av sykkelstativet.
- Ta av avstandsholderne.

9.2 Å slå sammen sykkelstativet

- Legg tannremmene rundt hjulstøttene.
- Før tannremmene inn i tannremslåsen.
- Trykk hjulskinnelåsen oppover.
- Slå inn hjulskinnene.
- Slå inn lysbøylen.
- Løsne stjernegrepene for bøylen.
- Vri bøylen nedover.
- Vri stjernegrepet til bøylen fast.

9.3 Ta av sykkelstativet.

- Vri støpslet i stikkkontakten mot klokkeretningen.
- Trekk støpslet ut av stikkkontakten.
- Sett støpselet inn i stikkkontakten.
- Lås opp klemspakens låsemekanisme.
- Avblokker klemspaken.
- Dra klemspaken oppover.
- Ta av sykkelstativet.
- Trykk ned klemspaken.
- Lås (blokker) klemspakens låsemekanisme.

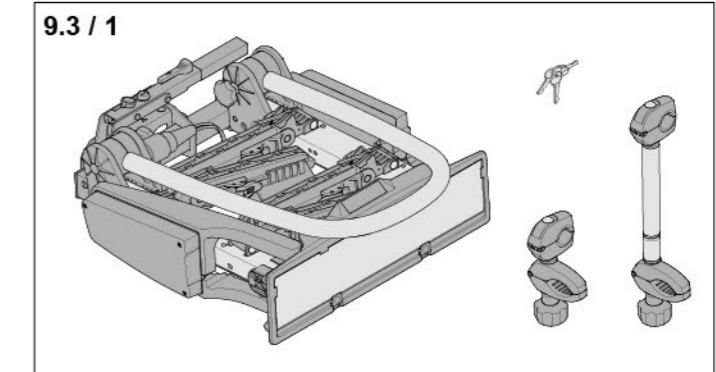

10. Vedlikehold og stell

10.1 Still inn klemmekraften

Ved første gangs bruk må klemmekraften sjekkes. Dersom det er snakk om eldre eller slitte tilhengerfester, vil den nødvendige klemmekraften kunne være annerledes.

Klemmekraften er tilstrekkelig dersom klemspaken idet sykkelstativet klemmes ned på tilhengerfestet med en kraft som tilsvarer en vekt på 35-45 kg.

Klemmekraften kan, ved hjelp av justeringskruen, økes eller senkes.

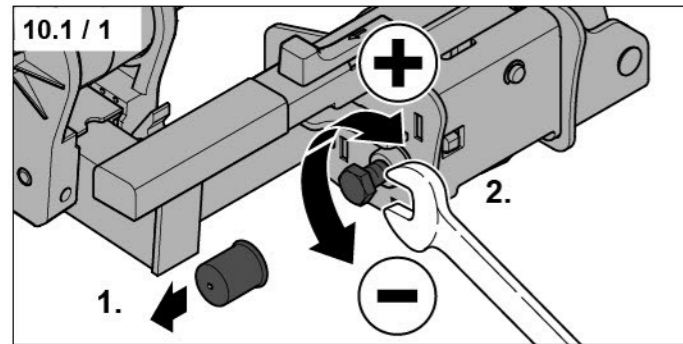

- ▶ Trekk av hetten (1).
- ▶ Still inn passende klemmekraft (2).
- ▶ Sett på hetten igjen.

Etter innstilling av klemmekraft:

- ▶ Trykk ned klemspaken til det stopper, til spaken låses. → Fig. „4 / 7“
- ▶ Sjekk at sykkelstativet sitter godt og fast på kulehodet, f.eks. ved å vri mot siden.

Når sykkelstativet kan beveges for hånd, må klemmekraften økes. Ved behov kan innstillingen av klemmekraften sjekkes på et kvalifisert verksted.

10.2 Å skifte pærer

- ▶ Henvend deg til en kvalifisert forhandler eller et autorisert verksted for å få skiftet pærer.

10.3 Å stille sykkelstativet

⚠ ADVARSEL!

Fare for ulykker som følge av at sykkelstativet løsner eller gli!

Dersom kontaktflatene på kulehodet er smurt med fett eller hvisskrueforbindelsene er smurt, vil sykkelstativet kunne løsne. Sykkelstativet eller syklene kan forskyves eller falle ned.

- ▶ Sjekk at kontaktflatene på kulehodet er rene og fettfrie.
- ▶ Påfør ikke fett eller olje på noen skrueforbindelser.

⚠ OBS!

Fare for skader som følge av ukyndig rengjøring!

Høytrykksvaskere, slipemidler eller sterke rengjøringsmidler vil kunne skade sykkelstativet.

- ▶ Gjør sykkelstativet rent med vann og bilsjampo.

Sykkelstativet må stelles slik det går fram som her følger:

- ▶ Gjør sykkelstativet rent jevnlig.
- ▶ Fjern salt og urenheter etter bruk vinterstid.
- ▶ Spray inn i låsene etter hver 100. gang de låses, og da minst hver 2. måned, med harpiksfri olje. Lås og lås opp låsene gjentatte ganger.

11. Reservedeler

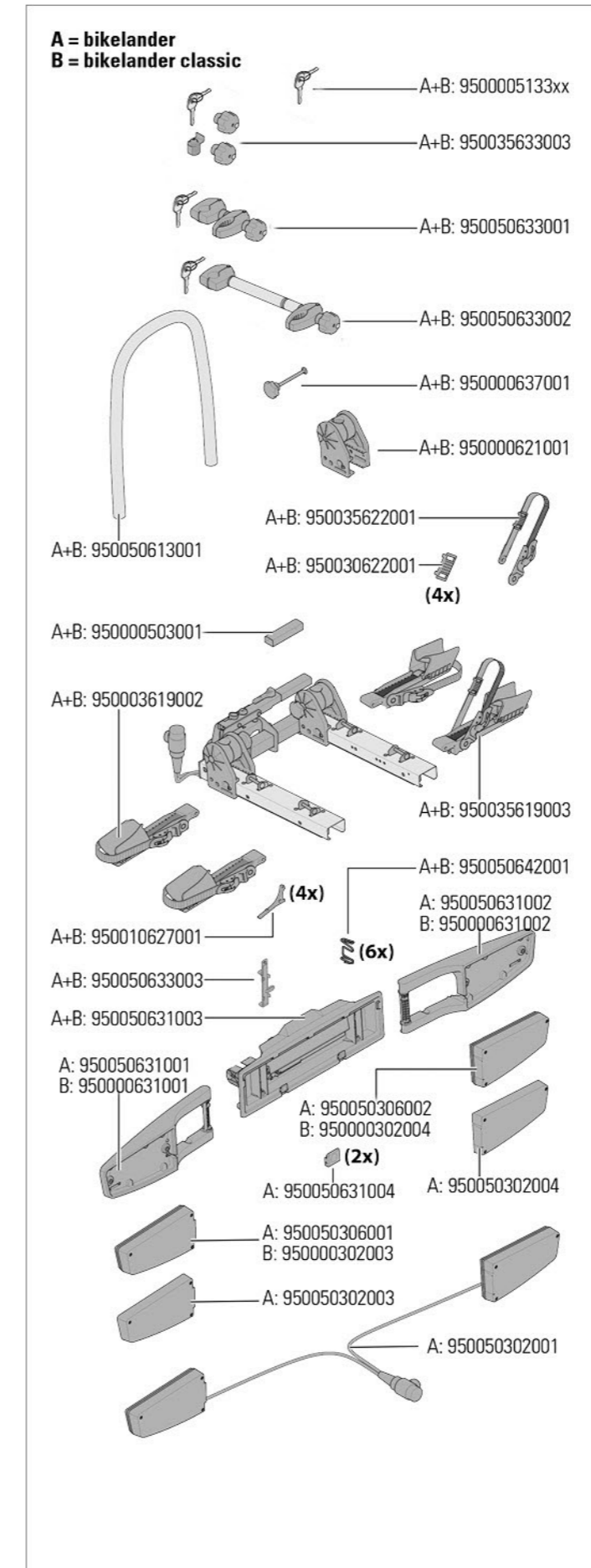

12. Produktgaranti

Kjære kunde,

ved å kjøpe dette produktet fra Westfalia, har du valgt en høy kvalitetsstandard.

Derfor lover vi i Westfalia Automotive GmbH deg en produktgaranti på fem - 5 - år på Westfalia-produktet, gitt at betingelsene som er oppført nedenfor i denne erklæringen, overholdes.

Denne produktgarantien er gyldig forutsatt at:

- du vanligvis oppholder deg og har bostedsadresse i Europa, at Westfalia-produktet ble produsert av Westfalia Automotive GmbH og solgt som nytt produkt, og at
- du sjekket dette Westfalia-produktet for mangler etter anskaffelse, og formidlet eventuelle mangler til forhandleren hvor du kjøpte Westfalia-produktet.

Så sant betingelsene for produktgaranti listet opp i denne erklæringen, er innfridd, har du rett til å gjøre krav gjeldende overfor Westfalia Automotive GmbH når

- konstruksjons-, material- eller produksjonsfeil som Westfalia Automotive GmbH er ansvarlige for, betraktelig reduserer en normal bruk av Westfalia-produktet, og når
- det kan utelukkes at bruksinnskrenkningene skyldes utilstrekkelig vedlikehold, ufagkyndig eller ikke forskriftsmessig bruk, særlige miljøfaktorer eller uvanlige driftsbetingelser, og når
- du gir Westfalia Automotive GmbH mulighet til å undersøke Westfalia-produktet på stedet.

For å innfri de gyldige kravene iht. denne produktgarantien, kan Westfalia Automotive GmbH etter eget valg

- enten reparere mangelfulle Westfalia-produkt eller levere et nytt, eller
- gi en økonomisk erstatning ut fra Westfalia-produktets tidsverdi (tidsverdi tilsvarer den opprinnelige kjøpssummen, fratrukket 15 % for hvert påbegynt år etter kjøpet).

Dine krav iht. denne produktgarantien, går ut på dato i løpet av ett år etter at du meldte kravet inn til Westfalia Automotive GmbH. Produktgarantiens gyldighet på fem - 5 - år er en tidsbegrenset frist som starter i og med kjøpet av dette Westfalia-produktet, og som ikke forlenges ved at det gis garantiytelser.

Ytterligere krav oppstår ikke ut fra denne produktgarantien. Så sant Westfalia Automotive GmbH ikke er ansvarlig for liv, legeme eller helse, eller bevisst eller grovt forsømmende bryter med øvrige plikter i denne produktgarantien, kan ingen skadeerstatningskrav gjøres gjeldende overfor Westfalia Automotive GmbH.

Dine kjøpskontraktetsrettslige krav overfor forhandleren hvor du kjøpte dette Westfalia-produktet, dvs. krav angående kvalitetsdefekter, berøres ikke av denne produktgarantien.



Westfalia-Automotive GmbH
Am Sandberg 45
33378 Rheda-Wiedenbrück

www.westfalia-automotive.com
www.bikelander.de
www.bikelander.eu

