



HU **Használati utasítás**
Kerékpártartó bikelander

bikelander
bikelander classic

350 050 600 001
350 053 600 001

Tartalomjegyzék

1. A dokumentummal kapcsolatos információk	3
1.1 Érvényesség	3
1.2 Biztonsági tudnivalók	3
1.3 Az ikon ismertetése	3
2. Biztonsági információk	4
2.1 Rendeltetésszerű használat	4
2.2 Biztonsági tudnivalók a kerékpártartó használatához	4
3. Termékinformációk	6
3.1 Szállítási terjedelem	6
3.2 Tartozékok	6
3.3 Termékáttekintés	7
4. A kerékpártartó felhelyezése	8
5. A kerékpártartó kihajtása	11
6. A kerékpárok rögzítése	12
7. A rendszámtábla felhelyezése	16
8. A kerékpártartó billentése	16
9. Szétszerelés	17
9.1 A kerékpárok levétele	17
9.2 A kerékpártartó összehajtása	17
9.3 A kerékpártartó levétele	17
10. Karbantartás és ápolás	18
10.1 A szorítóerő beállítása	18
10.2 Izzók cseréje	18
10.3 A kerékpártartó ápolása	18
11. Pótalkatrészek	19
12. Termékfelelősség	19

1. A dokumentummal kapcsolatos információk

1.1 Érvényesség

Használati utasítás:
Kerékpártartó bikelander (350 050 600 001) /
bikelander classic (350 053 600 001)

- Eredeti leírás
- A termék része
- Minden jog fenntartva
- A sokszorosítás, utánn nyomás és a dokumentum továbbítása engedélyhez kötött
- A változtatások joga fenntartva

1.2 Biztonsági tudnivalók

FIGYELMEZTETÉS!

A FIGYELMEZTETÉS jelzőszó alatt olvasható biztonsági előírások olyan helyzettől óvnak, amely súlyos, akár halálos sérülésekkel járhat.

VIGYÁZAT!

A VIGYÁZAT jelzőszó alatt olvasható biztonsági előírások olyan helyzettől óvnak, amely könnyű vagy közepes sérülésekkel járhat.

FIGYELEM!

A FIGYELEM jelzőszó alatt olvasható biztonsági előírások olyan helyzettől óvnak, amely anyagi vagy környezeti károkhoz vezethet.

1.3 Az ikon ismertetése



Hibás (pl. pozíció)



Helyes



Hangjelzés (pl. kattató hang)

► Cselekvésre való felhívás

– Felsorolás

→ Hivatkozás a dokumentum más részeire

☐ Hivatkozás más dokumentumokra, melyeket figyelembe kell venni

2. Biztonsági információk

⚠ FIGYELMEZTETÉS!

A használati utasítás figyelmen kívül hagyása sérülésveszéllyel jár!

Jelen használati utasítás fontos információkat tartalmaz a kerékpártartó biztonságos használatára vonatkozóan. Az esetleges veszélyekre kifejezetten utalunk.

A használati utasítás figyelmen kívül hagyása sérüléshez vagy balesethez vezethet.

- ▶ A használati utasítást alaposan olvassa át.
- ▶ Kövesse a használati utasítás biztonsági útmutatásait.
- ▶ Gondosan őrizze meg a használati utasítást.

A következő esetekben a kerékpártartót használni tilos:

- ha a kerékpártartó megsérült,
- ha saját kezűleg építette át vagy módosította az eszközt,
- olyan gyermekek vagy személyek esetében, akik a kerékpártartó használatával kapcsolatos veszélyeket nem tudják mérlegelni.

A következő esetekben a gyártó nem vállal felelősséget vagy garanciát a károkra:

- a használati utasítás figyelmen kívül hagyása esetén,
- nem rendeltetésszerű használat esetén,
- nem szakszerű használatnál,
- a gyártó által jóvá nem hagyott pótalkatrészek használata esetén,
- a kerékpártartó szakszerűtlen javítása esetén.

2.1 Rendeltetésszerű használat

A kerékpártartó kerékpárok szállítására szolgál. A kerékpártartó kizárólag vonóhorogra való rögzítésére használható.

Tartozékok használata esetén az alkalmazási lehetőségek köre bővül.

A kerékpároknak a következő feltételeknek kell megfelelni:

- Tömege ≤ 30 kg
- A kerekek tengelytávolsága ≤ 1300 mm
- A kerekek szélessége ≤ 60 mm
- Vázgeometria standard vázzal
- A vázcsövek átmérője ≤ 80 mm

A vonóhorognak a következő feltételeknek kell megfelelni:

- Gömbfej D-értéke $> 6,7$ kN
- Az alapanyag legalább S355 (ST52-3) vagy GJS 520
- Minőségbiztosítási jelölés 94/20/EK vagy ECE-R 55
- 12 V csatlakozó

A kerékpártartó aszfaltozott utakon való használatra alkalmas. Földúton (offroad) való használat nem megengedett.

A kerékpártartó használata csak helyes felszerelés és műszakilag kifogástalan állapot esetén megengedett.

A rendeltetésszerű használatához hozzá tartozik a típus tábla adatainak betartása és jelen használati utasítás elolvasása és figyelembe vétele.

Minden egyéb használat nem rendeltetésszerűnek minősül.

2.2 Biztonsági tudnivalók a kerékpártartó használatához

A közúti forgalomban a gépjármű vezetője felelős a gépjármű biztonságáért és annak rakományáért.

A rakománybiztosítás ország specifikus törvényei mindig elsőbbséget élveznek, és azokat be kell tartani (pl. figyelemfelhívó táblával való jelölési kötelezettség).

A következő értékeket kell a kerékpárok rögzítésével kapcsolatban betartani:

- a kerékpártartó maximális teherbíró képessége 60 kg,
- a vonóhorog maximális függőleges terhelését,
- a gépjármű megengedett tengelyterhelését,
- a gépjármű megengedett tömegét.

- ☐ A függőleges terhelés, a tengelyterhelés vagy az össztömeg adatait a gépjármű leírásában és/vagy a vonóhorog típus táblájában találja.

Az utazás megkezdése

A kerékpártartó használatánál az utazás megkezdése előtt a következő pontokat kell ellenőrizni:

- a kerékpártartó megfelelő elhelyezését a gépjárművön,
- a kerékpárok helyes rögzítését,
- a kerékpárokat ne legyenek letakarva védőhuzattal,
- a kerékpártartó minden alkatrésze ki legyen hajtva,
- minden zár le legyen zárva.
- A forgalmi rendszám el legyen helyezve, melynek a gépjármű jelölésével meg kell egyeznie.
- A kerékpártartó világításának működőképessége (hátsó lámpa, féklámpa, irányjelző, hátsó ködlámpa, rendszám tábla világítás).
- A kerékpár fényvisszaverőit éjszakai közlekedés esetén le kell takarni.
- A kerékpártartó világítása és jelölése hátulról látható legyen.
- A gépjármű vezetője minden irányba lásson ki szabadon.
- Ha a rakomány oldalirányban több mint 400 mm-rel túlér a lámpa konzolján, akkor a rakományt a következők szerint kell megjelölni:
 - előre fehér fénnnyel.
 - hátrafelé piros fénnnyel.
 - Maximum 1500 mm-rel ér túl az úttesten.
- Ha a kerékpártartón hátsó ködlámpát használ, a gépjármű hátsó ködlámpáját üzemen kívül kell helyezni.
- Ha a gépjárművön található harmadik féklámpát a kerékpár eltakarja, akkor egy harmadik, pót féklámpát kell elhelyezni.
- A farnehézség csökkentése érdekében a nehéz rakományt a csomagterben lehetőleg előre felé kell elhelyezni.
- Ha kerékpár nélkül utazik, akkor a kerékpártartó távtartóit le kell szerelni.

Ajánlás arra az esetre, ha nem szállít kerékpárokat: Vegye le a kerékpártartót a vonóhorogról és szállítsa azt pl. a csomagterben. Ezáltal csökkenti az üzemanyag fogyasztást, megkönnyíti a parkolást és kíméli a kerékpártartót.

Az utazás során

A kerékpártartó használatánál az utazás közben a következő pontokat kell figyelembe venni:

- a rakomány helyzetét a visszapillantó tükörben rendszeresen figyelni kell.
- Ha a rakomány helyzete megváltozik, csökkentett sebességgel haladjon a legközelebbi megállási lehetőségig, és ellenőrizze a rögzítéseket.
- A 130 km/h sebességet nem szabad túllépni.
- A megnövelt oldalfelületek miatt számítson nagyobb érzékenységre az oldalszéllel szemben.
- A megváltozott tehereloszlás miatt megváltozott fékezési magatartással kell számolni.
- Nem szabad földúton (offroad) haladni.
- Nem szabad autósóba behajtani.
- A kerékpártartó megfelelő elhelyezését és a kerékpárok rögzítését az utazás megkezdése után kb. 10 km-en keresztül ellenőrizni kell.
- Hosszabb utazás esetén a kerékpártartó megfelelő helyzetét és a kerékpárok rögzítését 500 km-enként ellenőrizni kell. Egyenetlen útviszonyok között annak megfelelően korábban.
- A vonóhorog csatlakozójának elhelyezésekor a segédrendszerek (pl. tolatóradar, parkolási segéd, automatikus csomagtartózáras) automatikusan deaktiválódhatnak.

- ☐ A segédrendszerekről információt a gépjármű leírásában talál.

3. Termékinformációk

3.1 Szállítási terjedelem

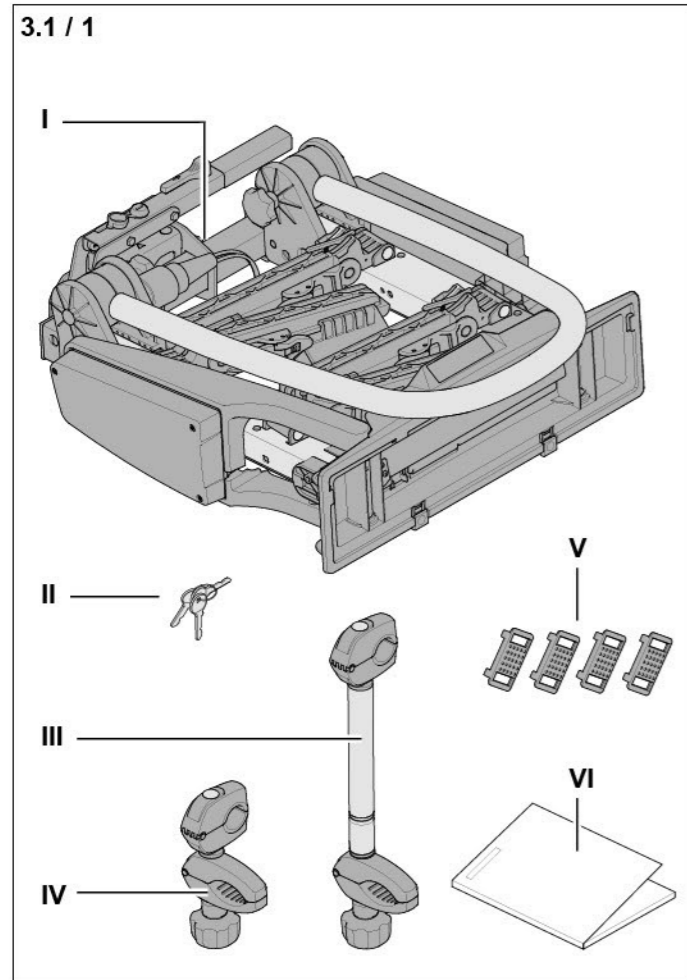

I a	Kerékpártartó bikelander
I b	Kerékpártartó bikelander classic
II	Kulcs
III	Hosszú távtartó
IV	Rövid távtartó
V	Felnívédő
VI	Használati útmutató

► Ellenőrizze a csomag tartalmának teljességét.

3.2 Tartozékok

	Szállítódoboz 350 002 600 001
	Szállítófelület 350 004 600 001
	Hosszabbító sín 3. Kerékpár 350 055 600 001
	Felhajtó rámpa 350 020 600 001
	Szállítótáska 350 013 600 001
	Falitartó 350 006 600 001
	kiegészítő féklámpához 350 000 305 173

3.3 Termékáttekintés

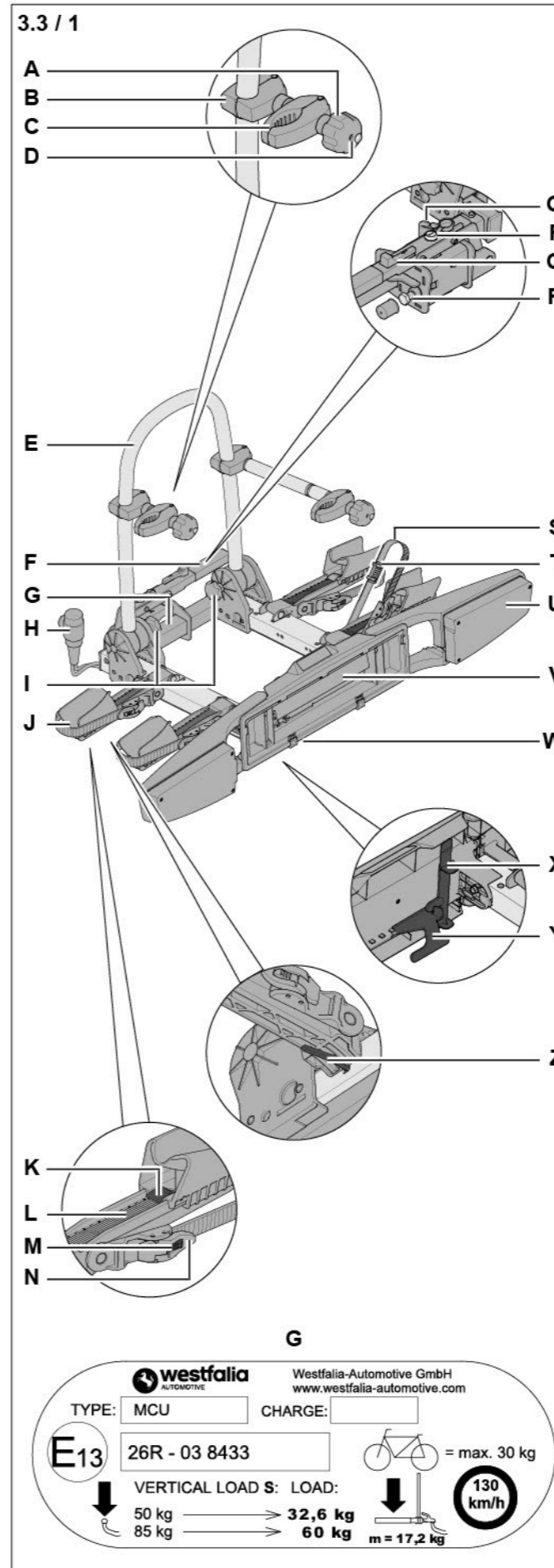

A	Távolságtartó szorító anyacsavarja
B	Íves szorító
C	Kerékpárszorító
D	Távolságtartó zárja
E	Fogantyú
F	Feszítőkar
G	Típustábla
H	Dugós csatlakozó
I	Ív csillagfonatyúja
J	Keréktámasz
K	Keréktámasz elreteszelése
L	Keréktartó sín
M	Fogazott szíj kireteszelése
N	Fogazott szíj elreteszelése
O	Csatlakozó tartója
P	Szorítókar zárja
Q	Szorítókar elreteszelése
R	Beállító csavar
S	Fogazott szíj
T	Felnívédő
U	Lámpakonzol
V	Rendszámtábla tartó
W	Rendszámtábla szorító
X	Billentő biztosíték
Y	Billentő kar
Z	Keréksín elreteszelése

G

westfalia
AUTOMOTIVE
Westfalia-Automotive GmbH
www.westfalia-automotive.com

TYPE: MCU CHARGE: _____

E13 26R - 03 8433

VERTICAL LOAD S: LOAD: = max. 30 kg

50 kg → 32,6 kg

85 kg → 60 kg m = 17,2 kg

4. A kerékpártartó felhelyezése

4 / 1

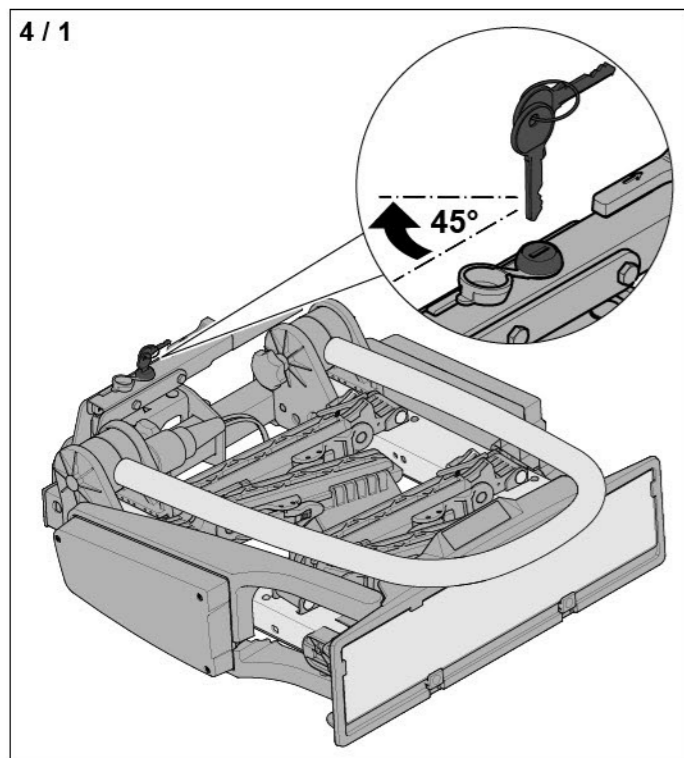

► Nyissa ki a szorítókar zárját.

4 / 2

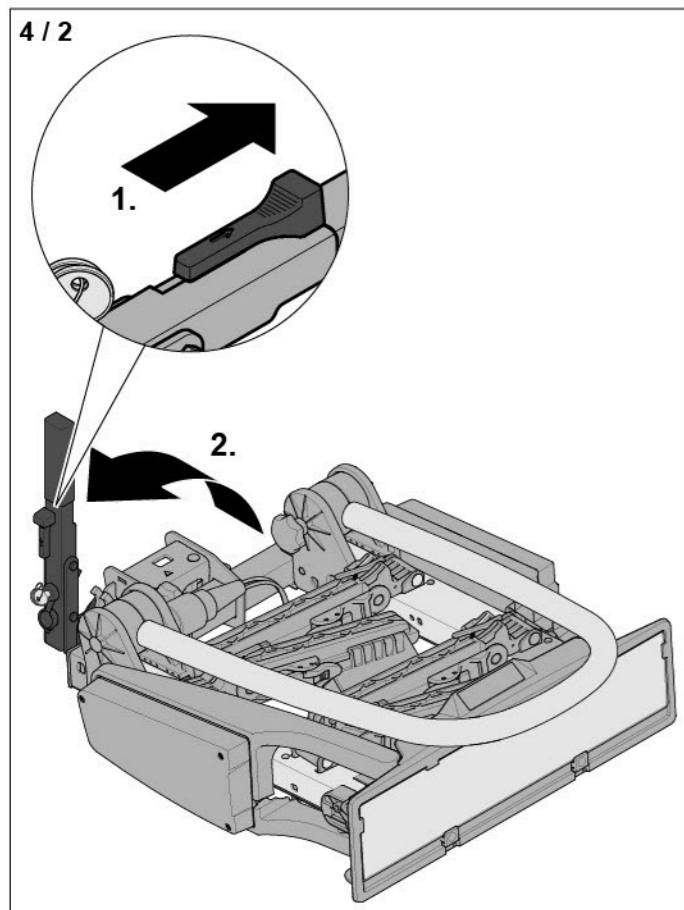

► Nyissa ki a szorítókart (1).
► Húzza le felfelé a szorítókart (2).

A vonóhorognak alkalmasnak kell lennie a kerékpártartó rögzítésére.

→ „2.1 Rendeltetésszerű használat“ a(z) 4 oldalon

4 / 3

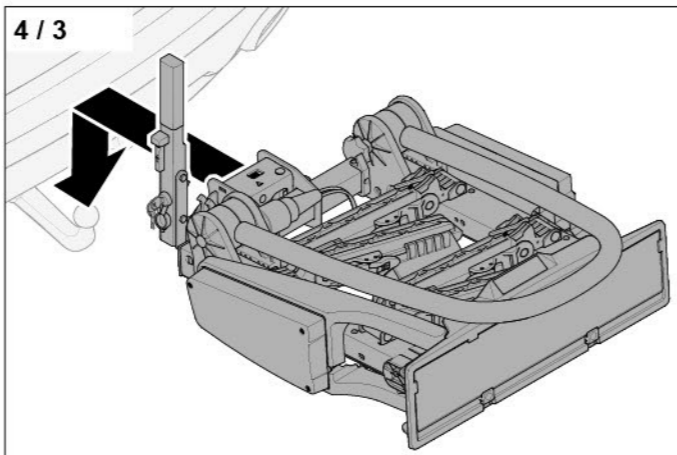

► Helyezze a kerékpártartót a gépjármű vonóhorgára.

4 / 4

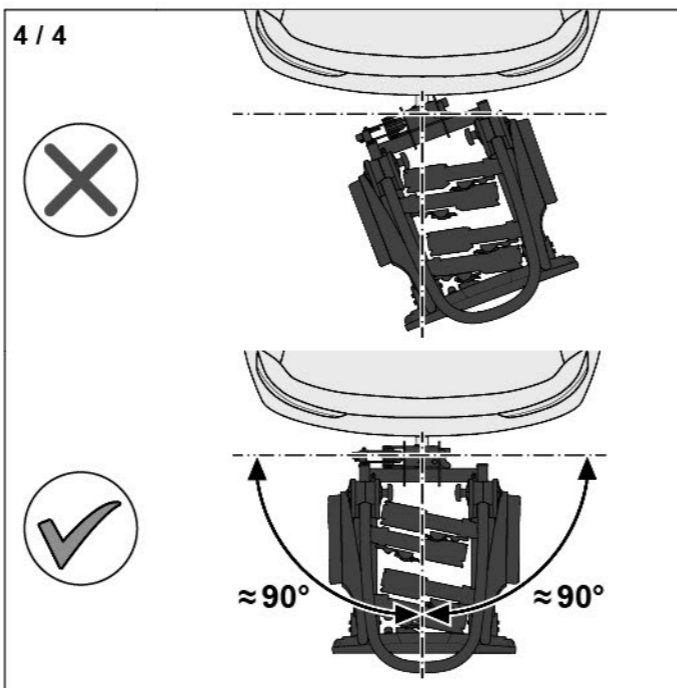

► Hajtsa ki oldalra a kerékpártartót.

4 / 5

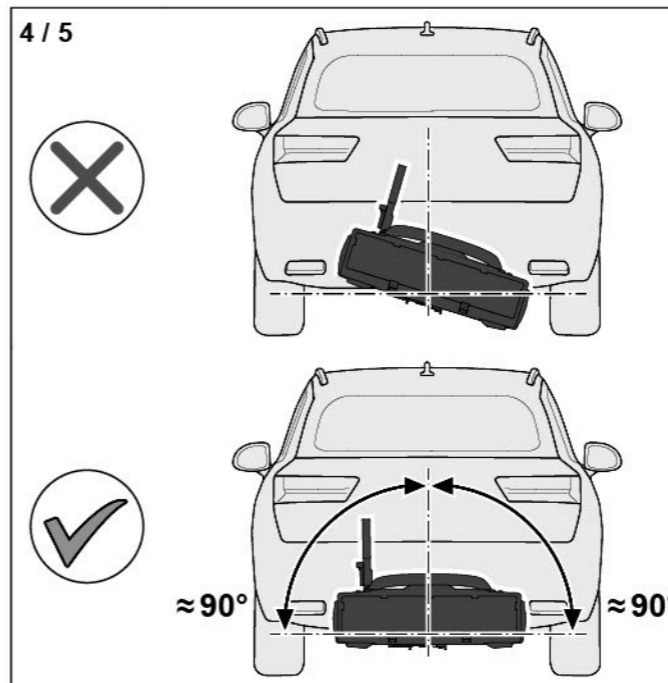

► Hajtsa ki vízszintesen a kerékpártartót.

4 / 6

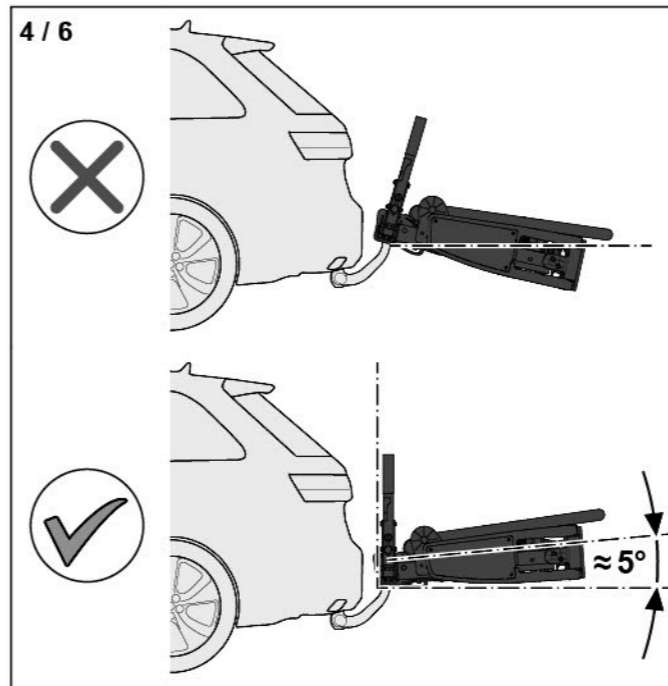

► Hajtsa ki függőlegesen a kerékpártartót.

A kerékpártartót rögzítse a vonóhorogra. A kerékpártartó szorítóerejét gyárilag úgy állítottuk be, hogy a szorítókart 35 kg - 45 kg tömegnek megfelelő erővel kell lefelé nyomni.

Első használatkor ellenőrizze a szorítóerőt. Régebbi vagy elhasznált vonóhorognál a szükséges szorítóerő eltérhet.

→ „10.1 A szorítóerő beállítása“ a(z) 18 oldalon

FIGYELMEZTETÉS!

A kerékpártartó nem megfelelő szorítása balesetveszéllyel jár!

A nem megfelelő szorítóerő ahhoz vezethet, hogy a kerékpártartó menetközben elfordul a vonóhorgon.

- Győződjön meg arról, hogy a gömbfej és annak érintkező felületei tiszták és zsímentesek.
- A szorítókart mindig a szükséges erővel nyomja ütközésig lefelé.
- Győződjön meg arról, hogy a piros jelölés a szorítókar elreteszelésénél nem látszik.

4 / 7

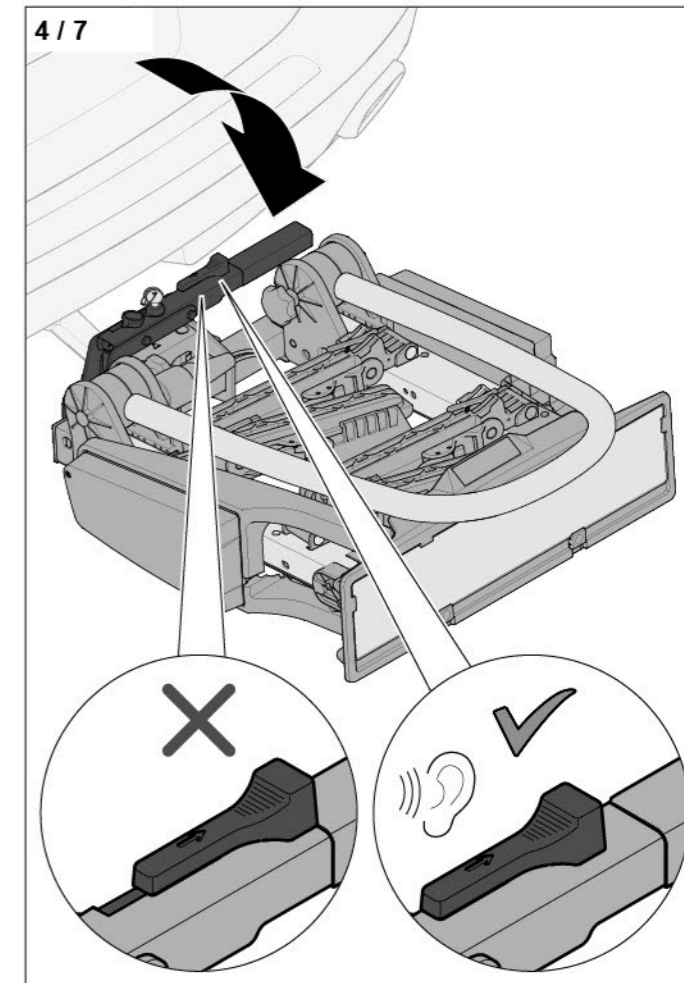

► Nyomja lefelé a szorítókart 35 kg - 45 kg tömegnek megfelelő erővel addig, míg az bepattan.

Ha a szorítókart nem lehet ütközésig lenyomni:

- húzza felfelé a szorítókart.
- Emelje föl hátul a kerékpártartót és emeljen a függőleges elhelyezésen.
→ Ábra. „4 / 6“
- Nyomja a feszítőkart ütközésig le.

4 / 8

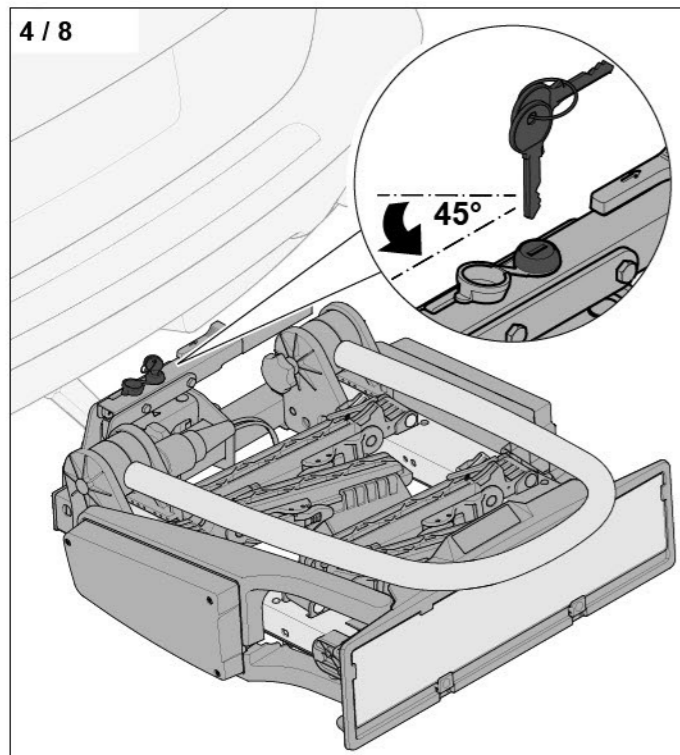

- ▶ Zárja le a szorítókar zárját.
- ▶ Húzza ki a kulcsot.

4 / 9

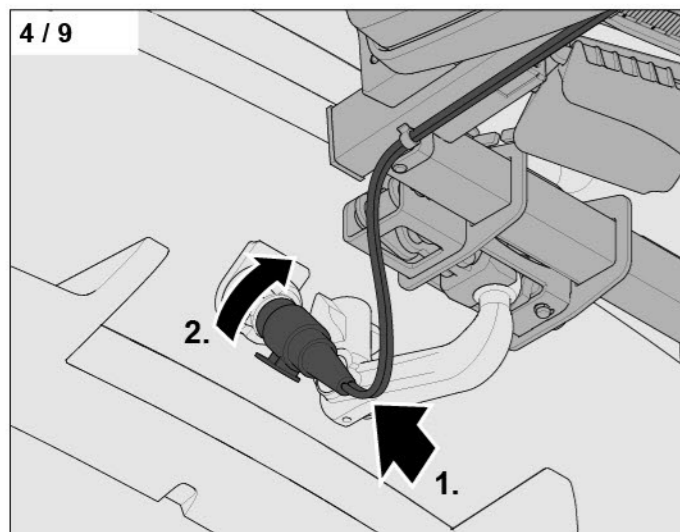

- ▶ A csatlakozót csatlakoztassa a vonóhorog csatlakozójához (1).
- ▶ Forgassa a csatlakozót a konnektorban az óramutató járásával megegyező irányba, míg az bepattan (2).

FIGYELEM!

Fennáll a kábel sérülésének veszélye!
A kábel a forró kipufogógáztól vagy az úttesten való csúszástól megsérülhet. A világítás működése akkor már nem biztosított.
▶ Ügyeljen a kábelek megfelelő elhelyezésére.

4 / 10



- ▶ A kábelt a kipufogógáztól távol vezesse el.

4 / 11



- ▶ A kábelt az útburkolattól távol vezesse el.

5. A kerékpártartó kihajtása

5 / 1

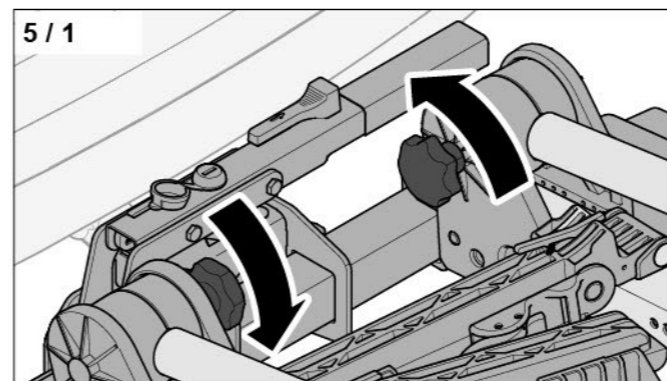

- ▶ Oldja ki mindkét akasztó csillagfogantyúját.

5 / 2

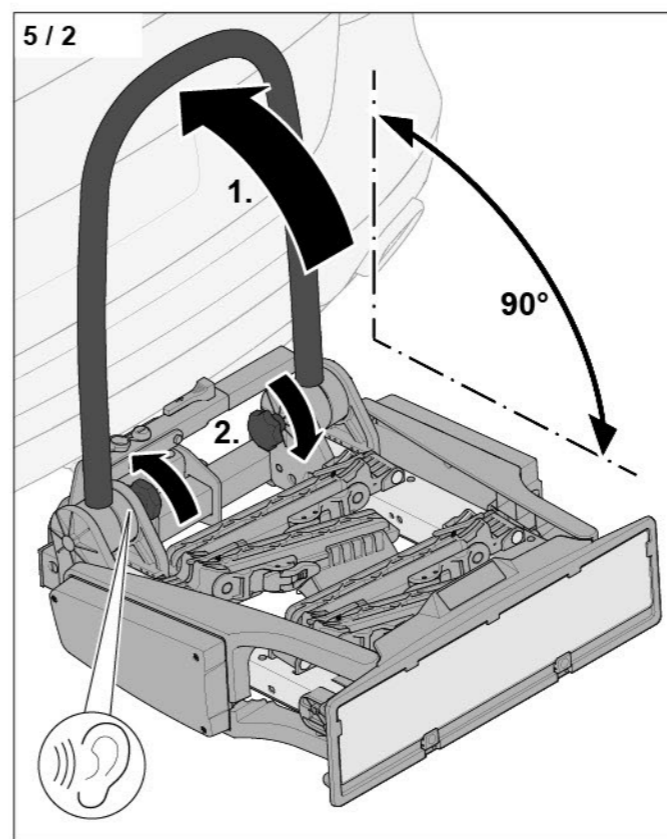

- ▶ Fordítsa felfelé a fogantyút (1).
- ▶ Szorítsa meg mindkét akasztó csillagfogantyúját (2).

5 / 3

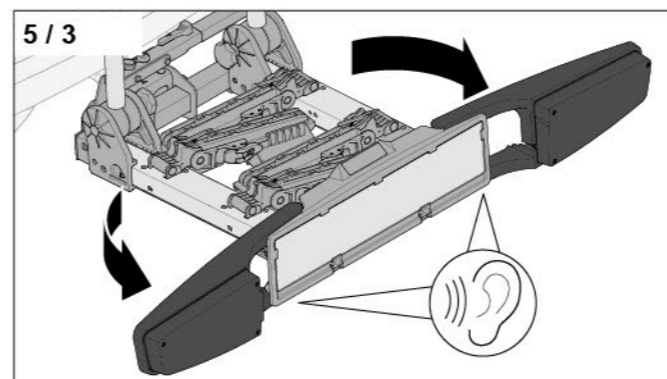

- ▶ Bepattanásig hajtsa ki mindkét lámpakonzolt.

5 / 4

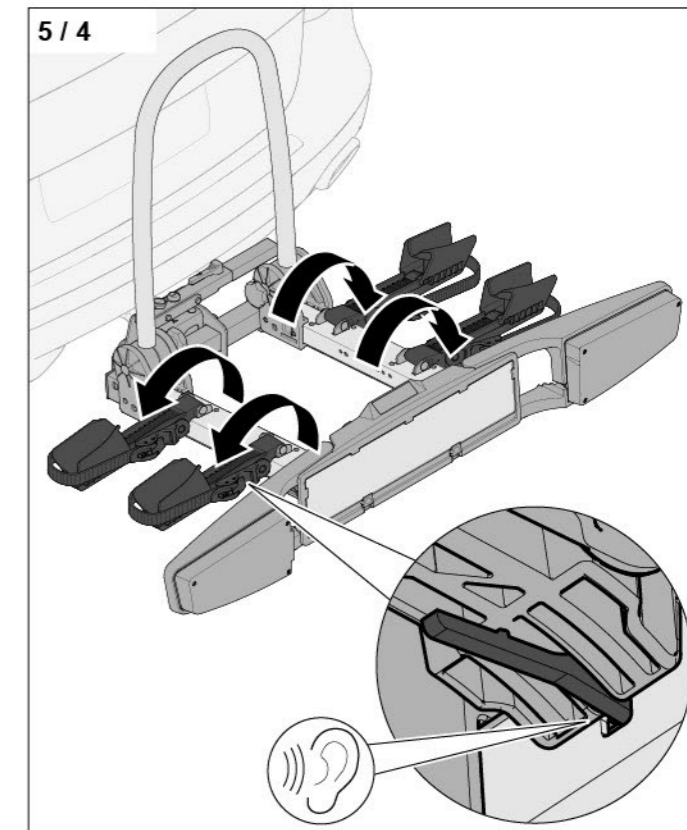

- ▶ Bepattanásig hajtsa ki a keréktámaszokat.

5 / 5

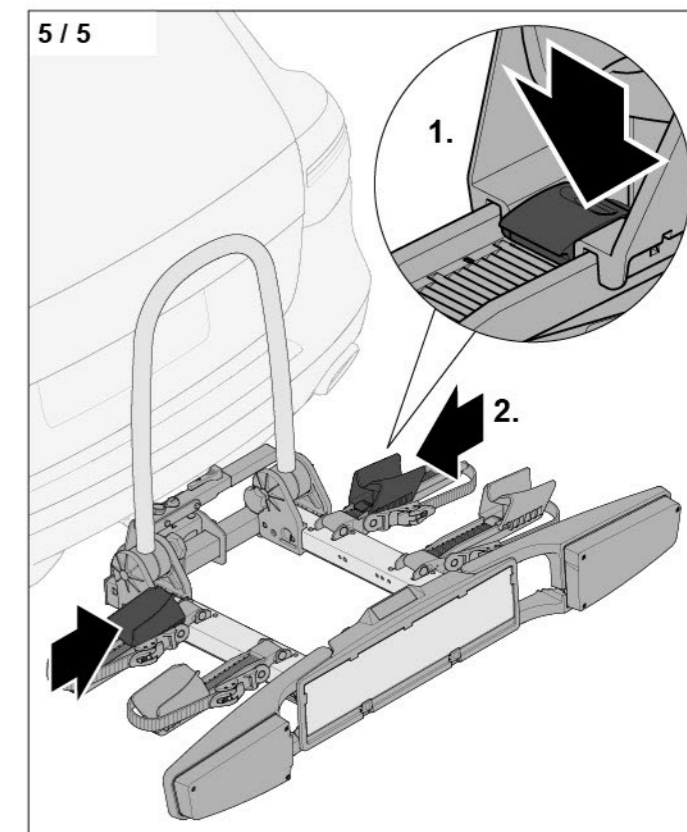

- ▶ Nyomja meg a keréktámasz elreteszelését (1).
- ▶ Tolja teljesen be a keréktámaszokat (2).

6. A kerékpárok rögzítése

A kerékpároknak alkalmasnak kell lenniük a kerékpártartón való rögzítésére.

→ „2.1 Rendeltetésszerű használat” a(z) 4 oldalon

A megengedett függőleges terhelést nem szabad túllépni.

☐ A megengedett függőleges terhelés adatait gépjárműve használati útmutatójában találja.

A vonóhorogra ható függőleges terhelést a következőképpen számíthatja ki:

Kerékpártartó (17,2 kg) + kerékpár 1 + kerékpár 2

⚠ FIGYELMEZTETÉS!

Az alkatrészek elvesztése balesetet okozhat!

A laza alkatrészek vagy a kerékpárhoz hozzáépített elemek az utazáskor kioldódhatnak és leeshetnek.

▶ A kerékpárról távolítsa el minden laza alkatrészt és minden hozzáépített elemet (pl. ivókulacs, feszítőöv, nyeregutas, kosár, akkumulátor, gyerekülés, ...)

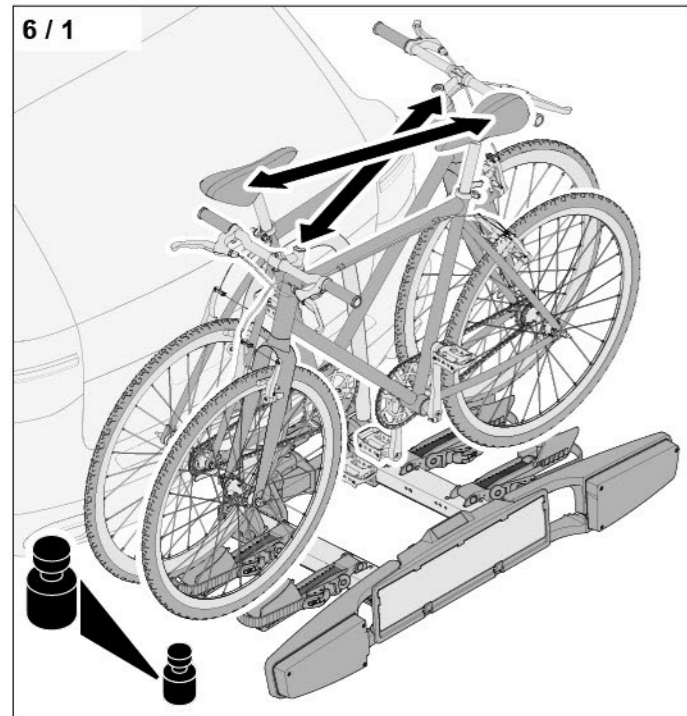

A kerékpárok helyes elhelyezése:

- Két kerékpárt egymással ellentétesen kell elhelyezni.
- A nehezebb kerékpárt kell a gépjárműhöz közelebb tenni.
- Ha egy kerékpárt szállít, akkor azt a gépjárműhöz közelebb kell elhelyezni.

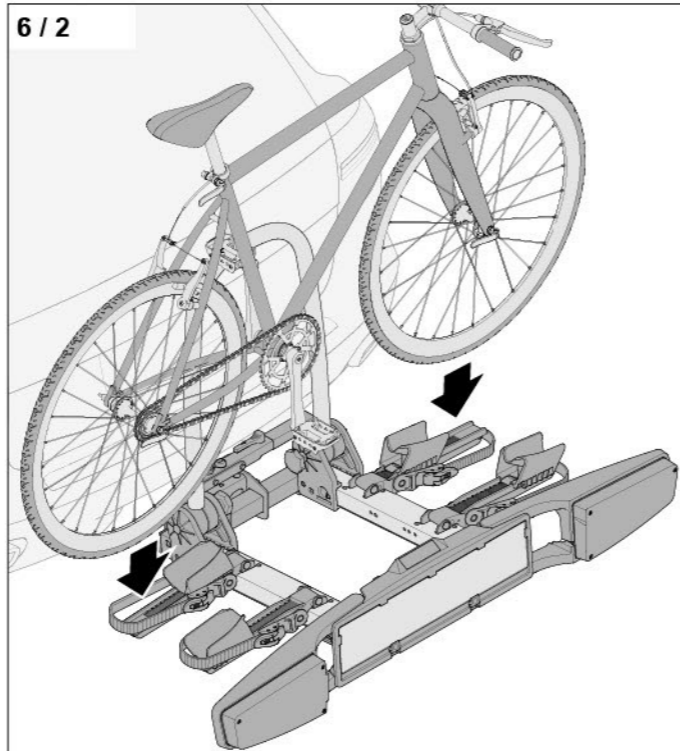

▶ Tegye a kerékpárt a keréktámaszokra.

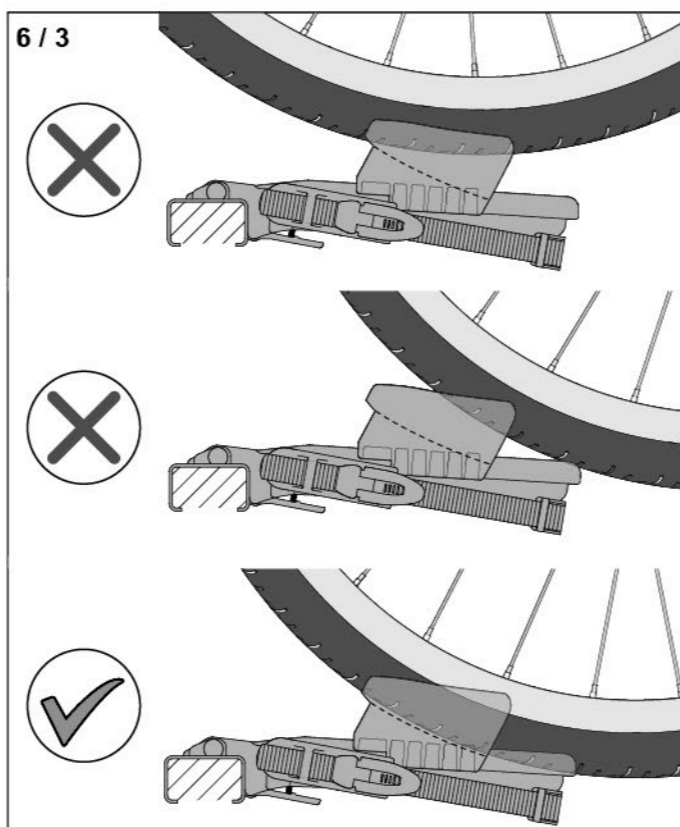

▶ Tolja a keréktámaszokat a kerékpárhoz.

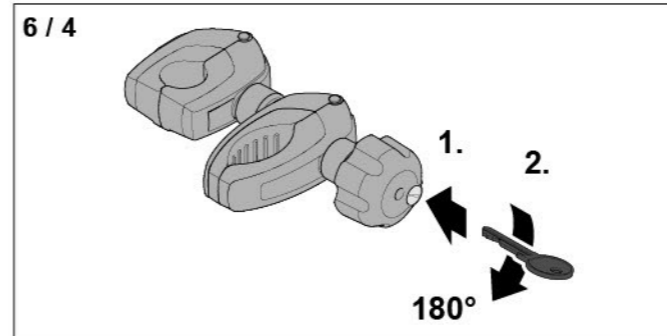

▶ Dugja a kulcsot a távtartó zárjába (1),
▶ Nyissa ki a távtartó zárját (2).

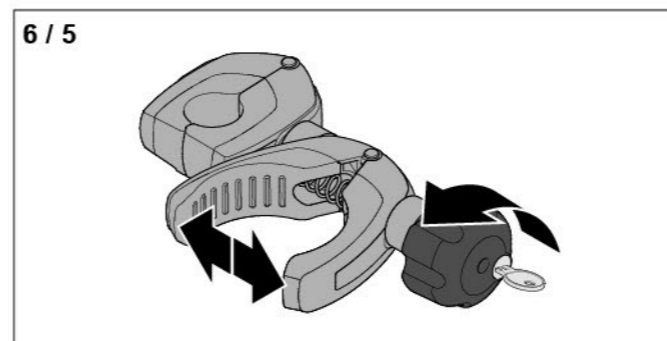

▶ A szorítóanya forgatásával nyissa ki a kerékpár szorítót.

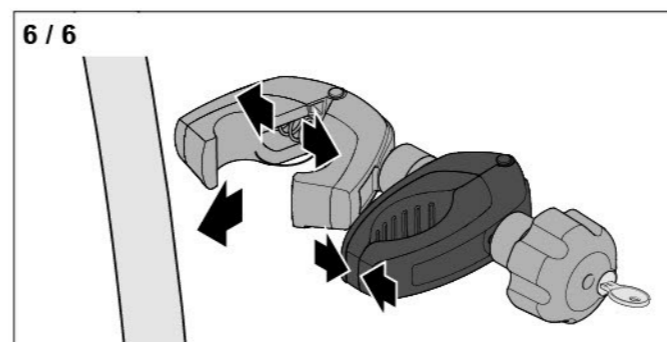

▶ Az íves szorító kinyitásához nyomja össze a kerékpárszorítót.

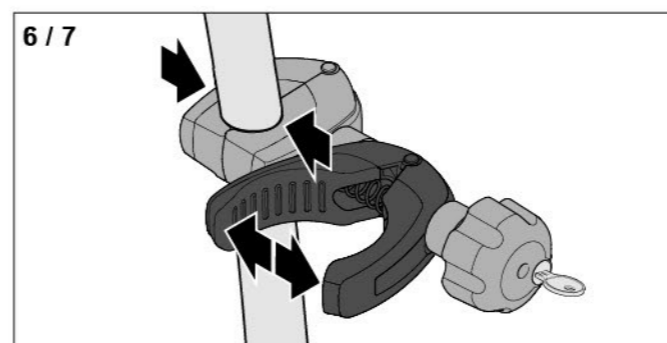

▶ Rögzítse az íves szorítót az ívnél a kerékpárszorító nyitásával.

⚠ FIGYELEM!

A kerékpárral kapcsolatban anyagi kár áll fenn!
Az érzékeny alkatrészek (pl. váltó- és fékbowdenek, karbonvezeték vázák) megsérülhetnek a távtartó megszorításakor.

- ▶ Győződjön meg arról, hogy a kerékpár váza megfelelő a rögzítéshez.
- ▶ Kizárólag a kerékpár vázához vagy a nyeregcsőhöz rögzítse a kerékpárszorítót.

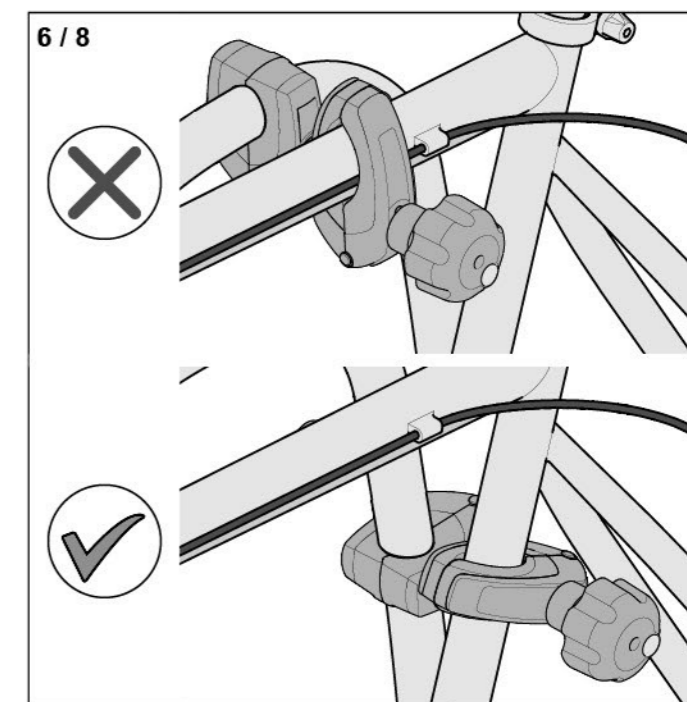

▶ Válassza ki a biztonságos kerékpárrögzítéshez megfelelő pozíciót.

⚠ FIGYELMEZTETÉS!

A kerékpárok nem megfelelő rögzítése balesetveszéllyel jár!

Ha a távolságtartót nem szabályszerűen helyezte el, akkor a kerékpár lebillenhet vagy leeshet.

- ▶ Győződjön meg arról, hogy a kerékpárszorító az ívhez megfelelően illeszkedik.
- ▶ Győződjön meg arról, hogy a kerékpárszorító a vázhoz megfelelően illeszkedik.
- ▶ A hibás szorítóelemeket haladéktalanul cserélje ki.

6 / 9

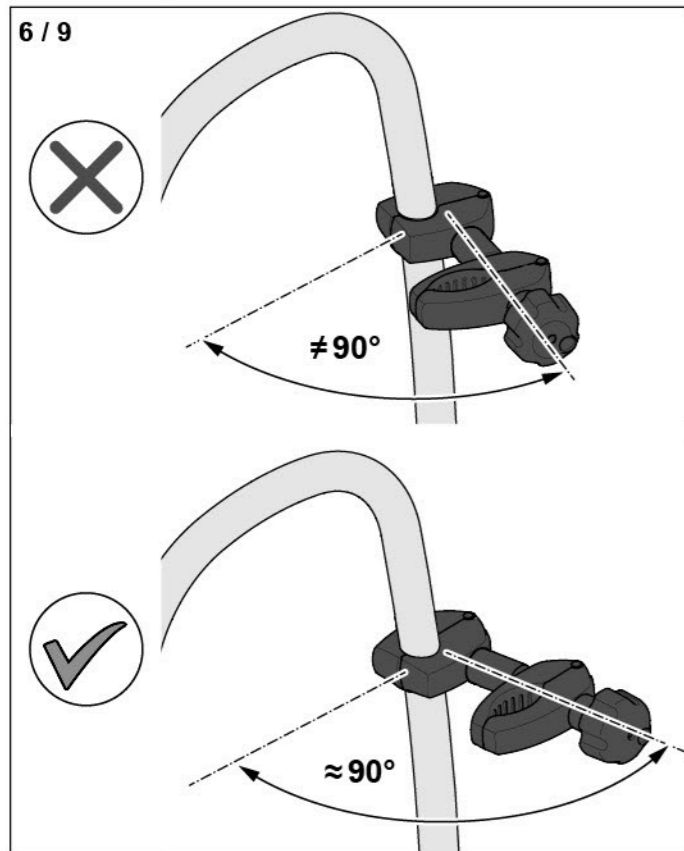

- ▶ A távolságtartót az ívhez alakítsa.

6 / 10

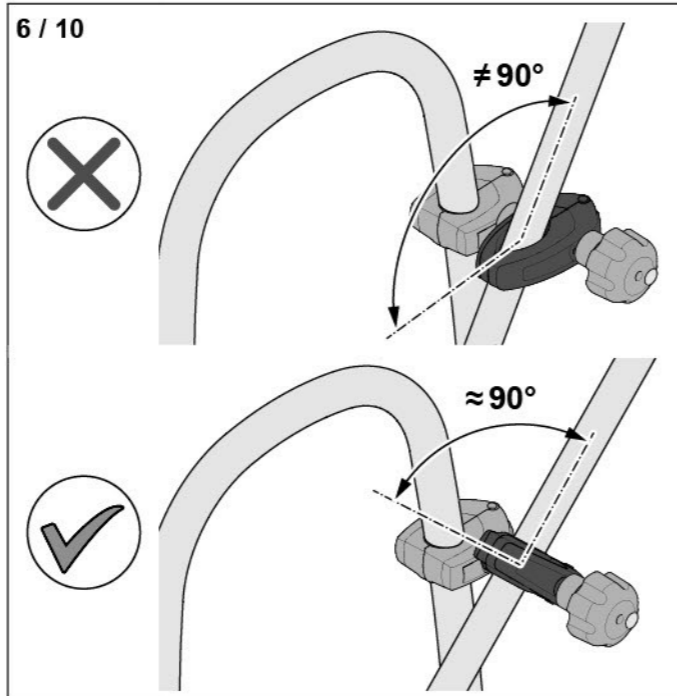

- ▶ A kerékpárszorítóval fogja körbe a kerékpár vázát.
- ▶ A kerékpárszorítót igazítsa vázhoz.

6 / 11

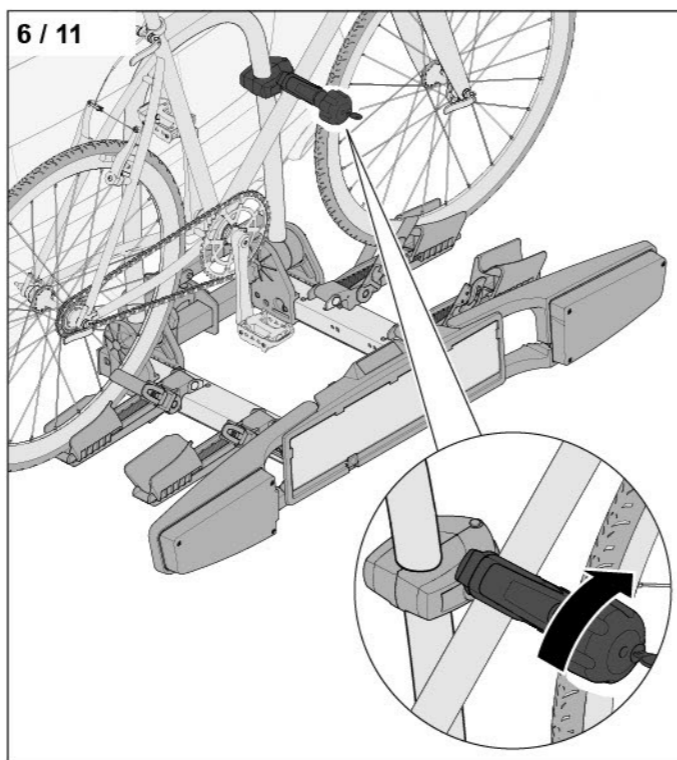

- ▶ Forgassa el a szorítóanyát, ha rögzíteni szeretné a kerékpárt a kerékpárszorítóval.

6 / 12

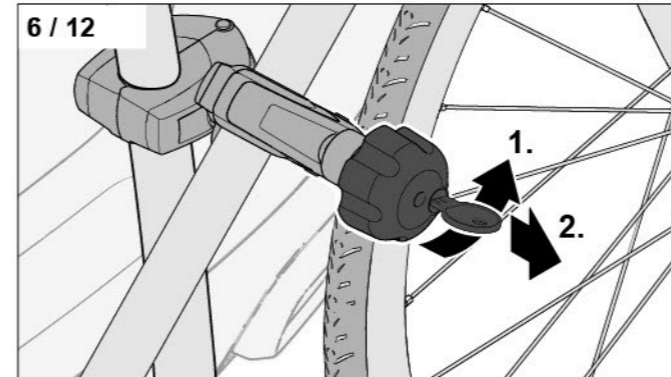

- ▶ Zárja le a távtartó zárját (1).
- ▶ Húzza ki a kulcsot (2).

6 / 13

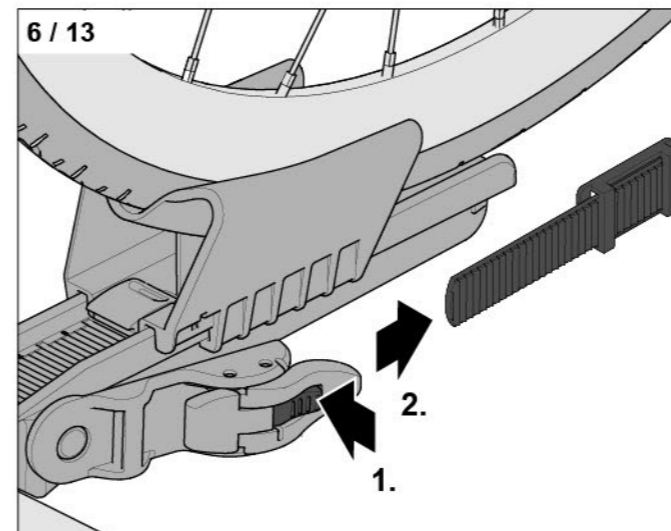

- ▶ Nyomja meg a fogazott szíj kireteszelését (1).
- ▶ Húzza ki a fogazott szíjat a fogazott szíj elreteszeléséből (2).

6 / 14

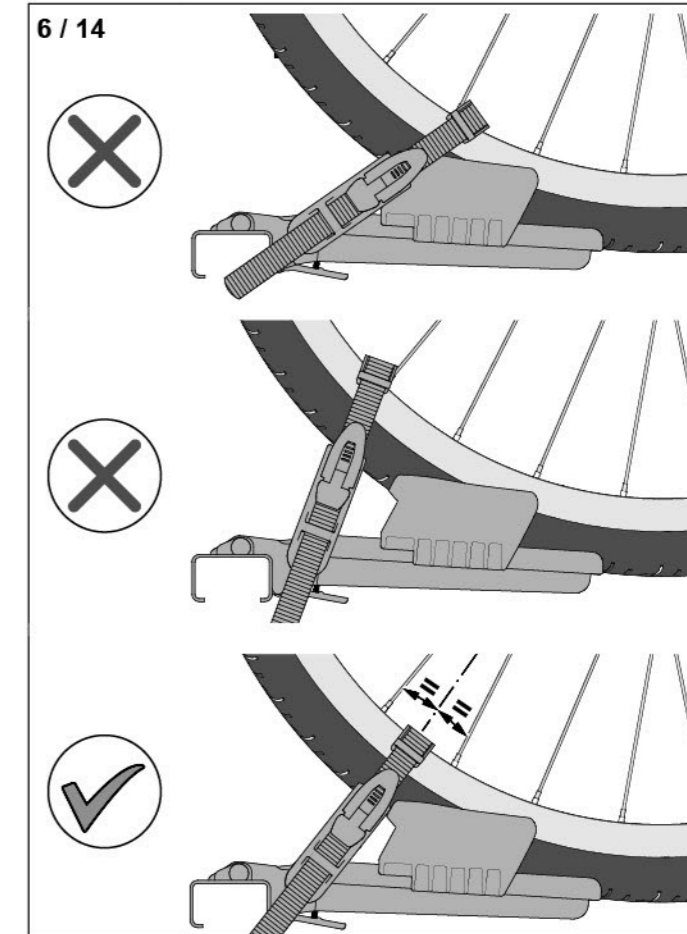

- ▶ Helyezze a fogazott szíjakat mindkét oldalon a felnikre.

6 / 15

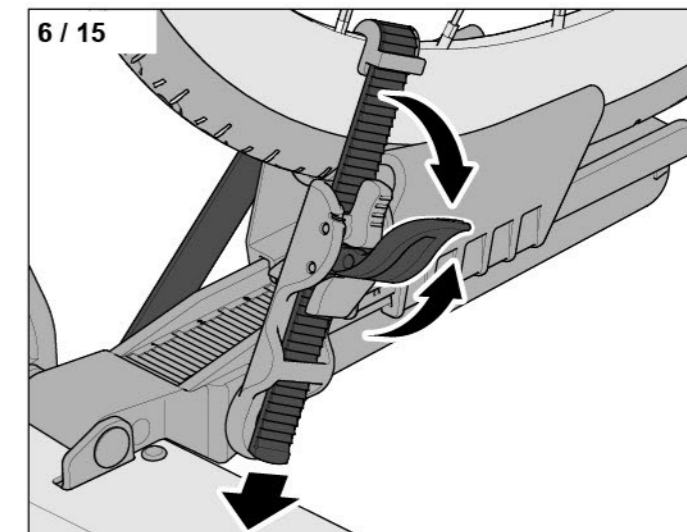

- ▶ Helyezze a felnivedőt a felnire.
- ▶ Fűzze be a fogazott szíjat a fogazott szíj elreteszelésébe.
- ▶ Feszítse meg a fogazott szíjat a fogazott szíj elreteszelésének fel és le mozgatásával.

A további kerékpárok rögzítése ugyanígy történik.

7. A rendszámtábla felhelyezése

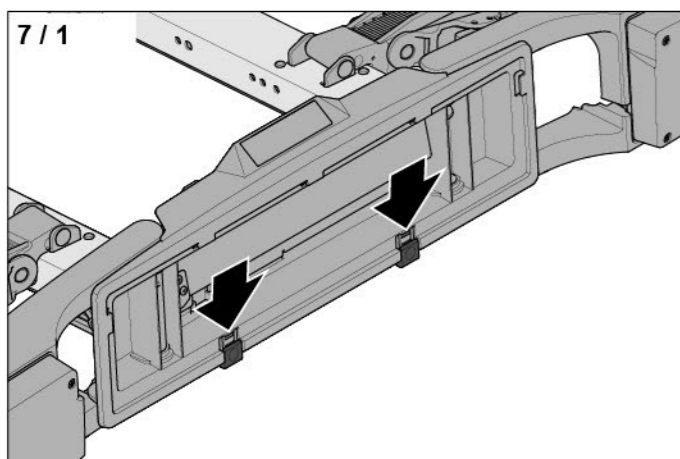

- ▶ Győződjön meg arról, hogy a rendszámtábla rögzítőjét megfelelően toltá le.

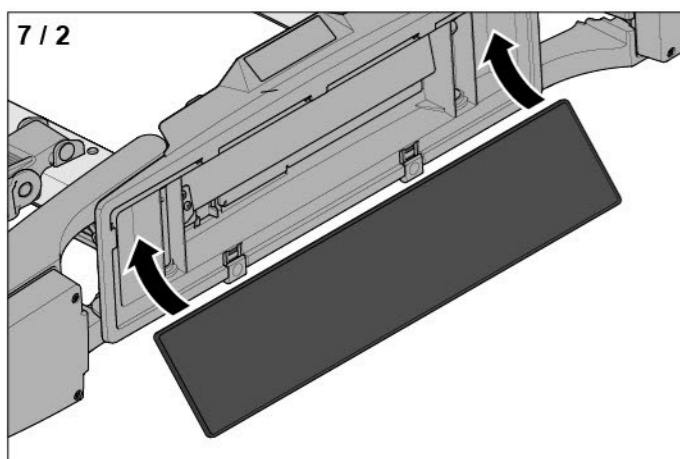

- ▶ Helyezze a rendszámtáblát a rendszámtábla tartójába.

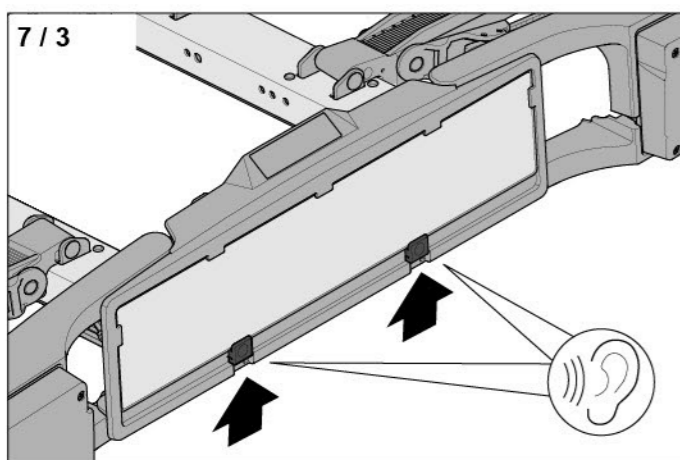

- ▶ Tolja felfelé a rendszámtábla beszorítóját (visszajelzésként 2 vagy 3 kattantást hall).
- ▶ Győződjön meg róla, hogy a rendszámtáblát helyesen rögzítette.

8. A kerékpártartó billentése

A gépjármű csomagtartójához való hozzáférés rögzített kerékpárok esetén is lehetséges. A kerékpártartó billentő funkcióval rendelkezik, mely a csomagtartó nyitását teszi lehetővé.

A kerékpártartó lebillentése

FIGYELEM!

A kerékpárral kapcsolatban anyagi kár áll fenn! Lebillentéskor a kerékpár mindkét kormányja érintheti az úttestet.

- ▶ A kerékpártartót lassan és óvatosan billentse le.

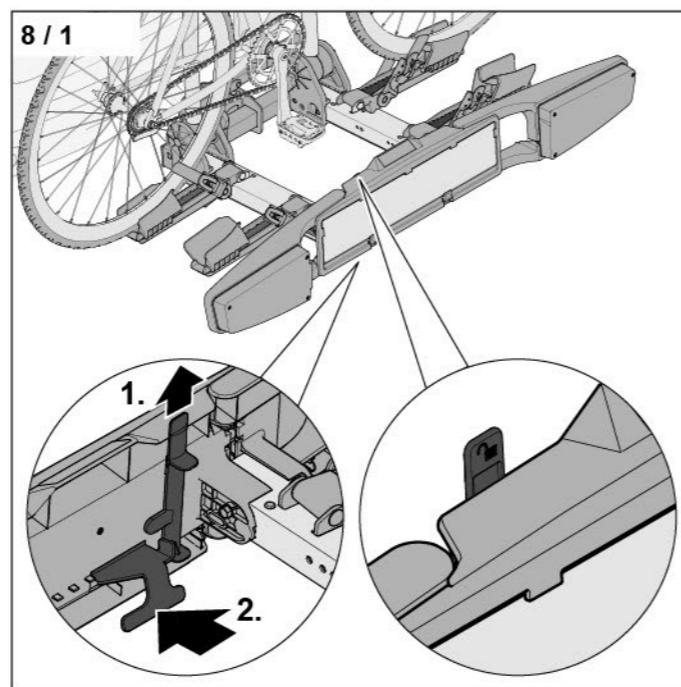

- ▶ Húzza le felfelé a billentő biztosítót (1).
- ▶ Alulról fogja meg a billentő kart.
- ▶ Húzza meg a billentő kart (2).

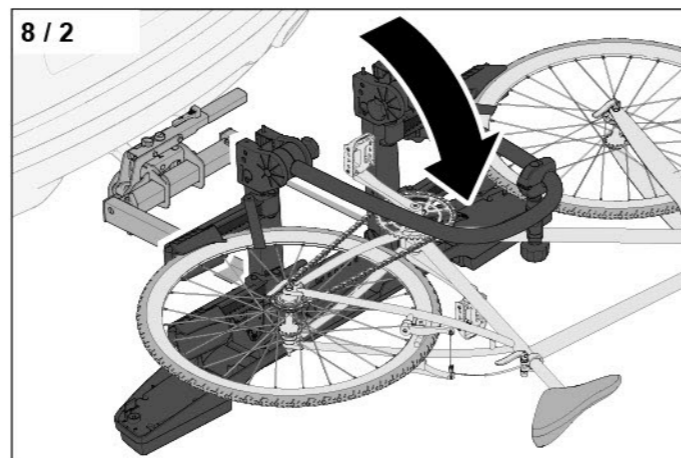

- ▶ Billentse odébb a kerékpártartót a járműtől.

Ekkor kinyithatja a csomagtartót.

A kerékpártartó felállítása

FIGYELEM!

A gépjárművel kapcsolatban anyagi kár áll fenn!

Felnyitott csomagtartó esetén a kerékpárok felállításakor nekiütődhetnek a csomagtartó ajtajának.

- ▶ A kerékpártartó felállítása előtt zárja be a csomagtartó ajtaját.

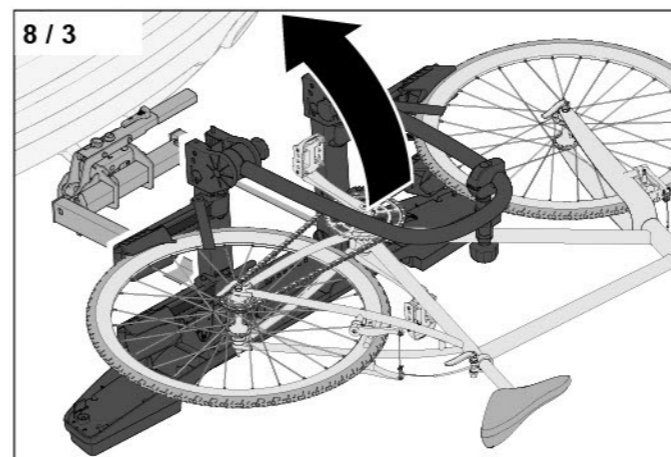

- ▶ Állítsa fel a kerékpártartót.

FIGYELMEZTETÉS!

A nem biztosított billentő kap balesetet okozhat! Nem biztosított emelőkarral való haladásnál a billenő funkció utazás közben aktiválódhat.

- ▶ A kerékpártartó felállítása után győződjön meg arról, hogy a tartó stabilan bepattant.
- ▶ Biztosítsa a billentő kart a billentő biztosítóval.

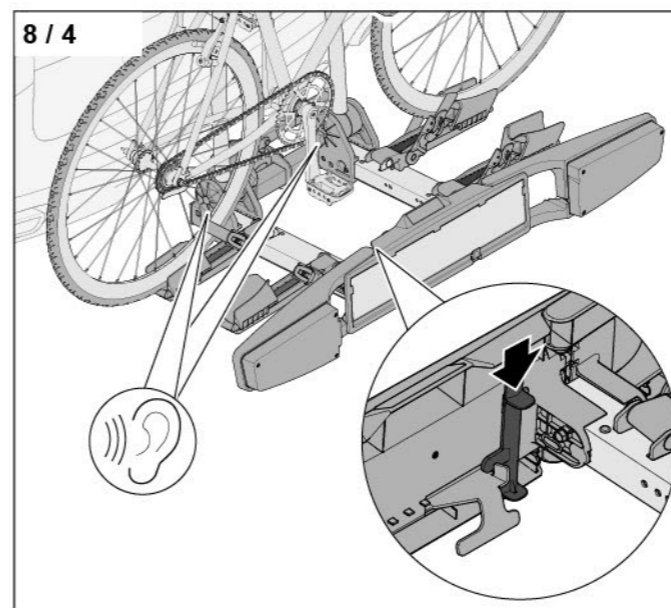

- ▶ Nyomja lefelé a billentő biztosítót.

9. Szétszerelés

9.1 A kerékpárok levétele

- ▶ Nyissa ki a távolságtartó zárját.
- ▶ A kerékpárszorító nyitására forgassa el a szorítóanyát az óramutató járásával ellentétesen.
- ▶ A fogazott szíj kioldásához nyomja meg a fogazott szíj kireteszelését.
- ▶ Húzza ki a fogazott szíjat a fogazott szíj elrekesztéséből.
- ▶ Vegye le a kerékpárokat a kerékpártartóról.
- ▶ Vegye le a távolságtartókat.

9.2 A kerékpártartó összehajtása

- ▶ Helyezze a fogazott szíjakat a keréktámaszokra.
- ▶ Fűzze be a fogazott szíjakat a fogazott szíj elrekesztésébe.
- ▶ Nyomja fölfelé a keréksín elrekesztését.
- ▶ Hajtsa be a keréksíneket.
- ▶ Hajtsa be a lámpakonzolokat.
- ▶ Oldja ki az ív csillagfogantyúit.
- ▶ Fordítsa lefelé az ívet.
- ▶ Szorítsa meg az ív csillagfogantyúját.

9.3 A kerékpártartó levétele

- ▶ Forgassa el a csatlakozót a csatlakozó aljzatban az óramutató járásával ellenkező irányba.
- ▶ Húzza ki a csatlakozót az aljzattól.
- ▶ Helyezze a csatlakozót a csatlakozó tartójába.
- ▶ Nyissa ki a szorítókar elrekesztését.
- ▶ Nyissa ki a szorítókart.
- ▶ Húzza le felfelé a szorítókart.
- ▶ Vegye le a kerékpártartót.
- ▶ Nyomja lefelé a szorítókart.
- ▶ Zárja le a szorítókar elrekesztését.

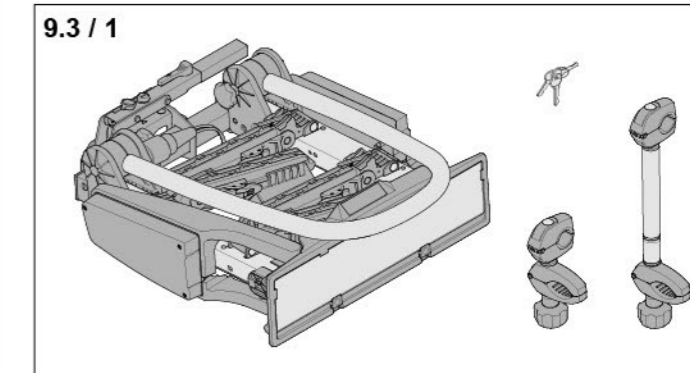

10. Karbantartás és ápolás

10.1 A szorítóerő beállítása

Első használatkor ellenőrizze a szorítóerőt. Régebbi vagy elhasználódott vonóhorognál a szükséges szorítóerő eltérhet.

A szorítóerő akkor elegendő, ha a szorítókart a kerékpártartó vonóhorgon való rögzítésekor 35 kg - 45 kg tömegnek megfelelő erővel lehet lenyomni.

A szorítóerőt a beállító csavarral lehet növelni vagy csökkenteni.

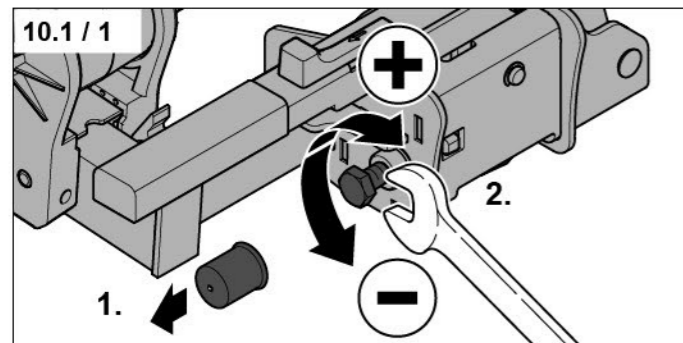

- ▶ Vegye le a védőkupakot (1).
- ▶ Állítsa be a megfelelő szorítóerőt (2).
- ▶ Helyezze vissza a védőkupakot.

A szorítóerő beállítása után:

- ▶ Nyomja a feszítőkart ütközésig le, míg az bepattan. → Ábra. „4 / 7”
- ▶ Ellenőrizze a kerékpártartó stabil helyzetét a gömbfejen, pl. oldalirányú forgatással.

Ha a kerékpártartót kézzel el lehet fordítani, akkor a szorítóerőt növelni kell. Szükség esetén a szorítóerő beállítását szakszervizben ellenőriztetheti.

10.2 Izzók cseréje

- ▶ Az izzók cseréjéhez lépjen kapcsolatba szakkereskedéssel vagy szakszervizzel.

10.3 A kerékpártartó ápolása

⚠ FIGYELMEZTETÉS!

A kerékpártartó leoldódása vagy elcsúszása balesetveszéllyel jár!

A gömbfej fellevő részének zsíros felülete vagy amegzsírozott csavarkötések meglazíthatják a rögzítéseket. A kerékpártartó vagy a kerékpárok elcsúszhatnak vagy leeshetnek.

- ▶ Győződjön meg arról, hogy a gömbfej érintkező felületei tiszták és zsímentesek.
- ▶ A csavarkötéseket alapvetően ne zsírozza vagy olajozza meg.

⚠ FIGYELEM!

Szakszerűtlen tisztítás által okozott megrongálódás veszélye!

A nagynyomású tisztítók, súrolószerek vagy agresszív tisztítószeresek károsíthatják a kerékpártartót.

- ▶ A kerékpártartót vízzel és autósamponnal tisztítsa meg.

A kerékpártartót a következők szerint tisztítsa meg:

- ▶ a kerékpártartót rendszeresen tisztítsa.
- ▶ Téli használat esetén távolítsa el a szennyeződést és a sót.
- ▶ A zárat minden 100 nyitási ciklus után, de legalább kéthavonta fújja be gyantamentes olajjal. Ezután többször nyissa és zárja a zárat.

11. Pótalkatrészek

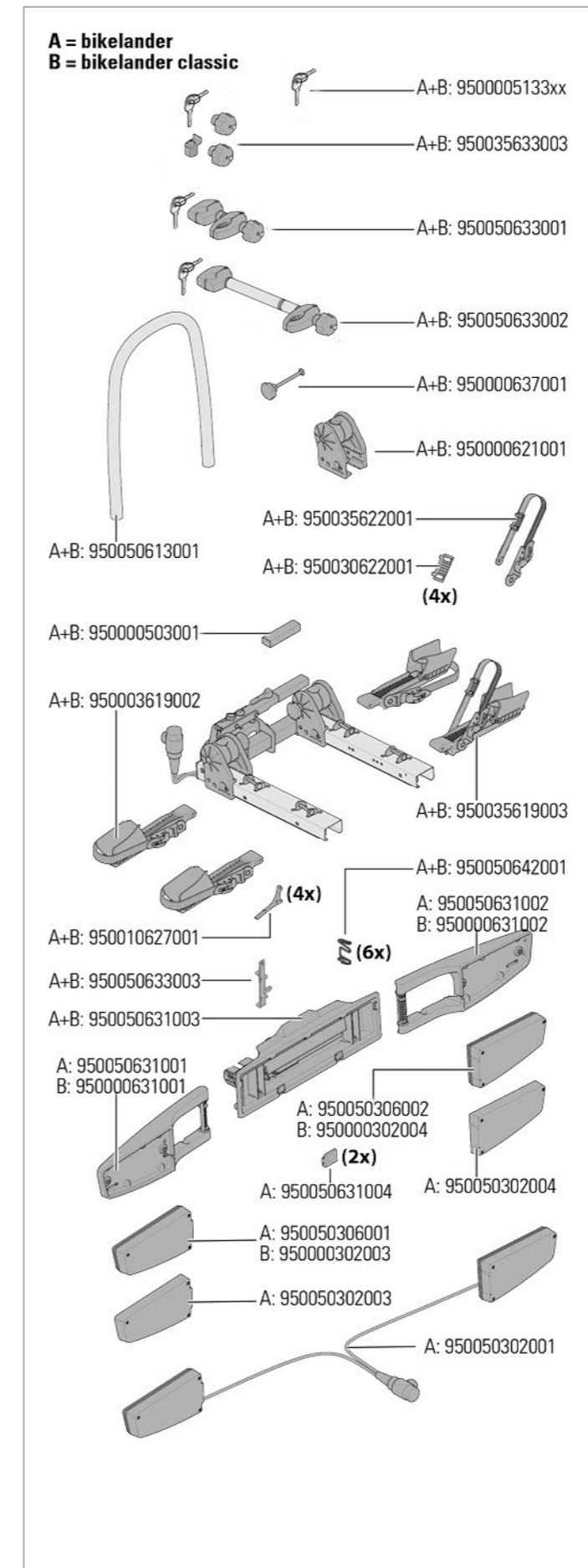

12. Termékfelelősség

Tisztelt vásárló,

a Westfalia termék vásárlásával Ön egy kiváló standard minőség mellett döntött.

Ennek alapján a Westfalia Automotive GmbH Önnek, az ezen nyilatkozat alatt felsorolt feltételek mellett egy (5) éves termékszavatosságot ad erre a Westfalia termékre.

Ez a termékszavatosság a következő feltételek mellett érvényes:

- az Ön szokásos tartózkodási helye (lakóhelye) Európában van,
- ezt a Westfalia terméket a Westfalia Automotive GmbH gyártotta és új termékként lett eladva, valamint
- Ön ellenőrizte ezt a Westfalia terméket a vásárlás után, és a felismert hibákat jelentette a kereskedőnél, ahol Ön ezt a Westfalia terméket vásárolta.

Amennyiben Ön eleget tett az ebben a nyilatkozatban felsorolt termékszavatosság feltételeinek, úgy jogosult igényei érvényesítésére a Westfalia Automotive GmbH felé, ha

- ennek a Westfalia terméknek az általános használata a Westfalia Automotive GmbH felelősségéből adódó szerkezeti- anyagi- és feldolgozási hiba miatt jelentősen korlátozott és
- kizárhatóak a nem megfelelő karbantartásból-, a szakszerűtlen- vagy rendeltetésellenes használatból-, ill. különleges környezeti hatásoktól- vagy szokatlan alkalmazásból eredő használatot korlátozó tényezők, és
- Ön lehetővé teszi a Westfalia Automotive GmbH számára ennek a Westfalia terméknek a helyszíni kivizsgálását.

Az Ön által ennek a termékszavatosságnak az alapján támasztott igényét a Westfalia Automotive GmbH saját választása szerint elégítheti ki:

- vagy megjavítja a hibás Westfalia termékeket, vagy cserét szállít, vagy
- pénzben teszi jóvá a Westfalia termék időértékét (az időérték alatt az eredeti vásárlási ár 15 %-os csökkentése értendő a vásárlást követő minden megkezdett év után).

A Westfalia Automotive GmbH-nél történt igény-benyújtás után az ebből a termékgaranciából adódó, Ön által támasztott igény egy év alatt elévül. A termékre nyújtott szavatosság öt (5) évre szól bezárólagosan, amely az Ön által vásárolt Westfalia termék vásárlásával kezdődik és a garanciális intézkedések teljesítése által nem hosszabbodik.

Ennek a termékszavatosságnak az alapján további igények nem támaszthatók. Amennyiben a Westfalia Automotive GmbH saját hibájából nem sérti meg más életét, testi épségét, vagy egészségét, vagy károsítja, vagy durva gondatlanságból eme termékszavatosság más elkötelezettségeit, úgy nem támasztható a Westfalia Automotive GmbH-val szemben különösképpen semmiféle kárigeny.

Ez a termékszavatosság nem érinti az Ön részére a vásárlással járó és azzal a kereskedővel szemben támasztható igényeit, amelyiknél Ön ezt a Westfalia terméket vásárolta; tehát a termék-alkalmatlanságból eredő igényeket.



Westfalia-Automotive GmbH
Am Sandberg 45
33378 Rheda-Wiedenbrück

www.westfalia-automotive.com
www.bikeland.de
www.bikeland.eu

