



GR Οδηγίες χρήσης
Βάση ποδηλάτων bikelander

bikelander
bikelander classic

350 050 600 001
350 053 600 001

Πίνακας περιεχομένων

1.	Πληροφορίες εγγράφου	3
1.1	Ισχύς	3
1.2	Υποδείξεις ασφαλείας	3
1.3	Επεξήγηση συμβόλων	3
2.	Πληροφορίες ασφαλείας	4
2.1	Ενδεδειγμένη χρήση	4
2.2	Υποδείξεις ασφαλείας για τη χρήση της βάσης ποδηλάτων	4
3.	Πληροφορίες για το προϊόν	6
3.1	Περιεχόμενο συσκευασίας	6
3.2	Παρελκόμενα	6
3.3	Επισκόπηση προϊόντος	7
4.	Τοποθέτηση βάσης ποδηλάτων	8
5.	Άνοιγμα βάσης ποδηλάτων	11
6.	Στερέωση ποδηλάτων	12
7.	Τοποθέτηση πινακίδας κυκλοφορίας	16
8.	Ανάκλιση βάσης ποδηλάτων	16
9.	Αποσυναρμολόγηση	17
9.1	Αφαίρεση ποδηλάτων	17
9.2	Αναδίπλωση βάσης ποδηλάτων	17
9.3	Αφαίρεση βάσης ποδηλάτων	17
10.	Συντήρηση και φροντίδα	18
10.1	Ρύθμιση δύναμης στερέωσης	18
10.2	Αλλαγή λαμπτήρων πυράκτωσης	18
10.3	Φροντίδα βάσης ποδηλάτων	18
11.	Ανταλλακτικά	19
12.	Εγγύηση προϊόντος	19

1. Πληροφορίες εγγράφου

1.1 Ισχύς

Οδηγίες χρήσης για:
Βάση ποδηλάτων bikelander (350 050 600 001) /
bikelander classic (350 053 600 001)

- Πρωτότυπες οδηγίες
- Μέρος του προϊόντος
- Προστατεύεται με πνευματικά δικαιώματα
- Αναπαραγωγή, ανατύπωση και διάθεση σε τρίτους μόνο κατόπιν έγκρισης
- Με την επιφύλαξη αλλαγών

1.2 Υποδείξεις ασφαλείας

⚠ ΠΡΟΕΙΔΟΠΟΙΗΣΗ!

Υποδείξεις με τη λέξη ΠΡΟΕΙΔΟΠΟΙΗΣΗ προειδοποιούν για μια επικίνδυνη κατάσταση, η οποία μπορεί να προκαλέσει θάνατο ή σοβαρούς τραυματισμούς.

⚠ ΠΡΟΣΟΧΗ!

Υποδείξεις με τη λέξη ΠΡΟΣΟΧΗ προειδοποιούν για μια κατάσταση, η οποία μπορεί να προκαλέσει ελαφρούς ή μέτριους τραυματισμούς.

⚠ ΕΠΙΣΗΜΑΝΣΗ!

Υποδείξεις με τη λέξη ΕΠΙΣΗΜΑΝΣΗ προειδοποιούν για μια κατάσταση, η οποία μπορεί να προκαλέσει υλικές ή περιβαλλοντικές ζημιές.

1.3 Επεξήγηση συμβόλων



Λάθος (π.χ. θέση)



Σωστό



Ακουστικό σήμα (π.χ. ήχος «κλικ»)

► Προτροπή

– Απαρίθμηση

→ Παραπομπή σε άλλα σημεία του εγγράφου

☐ Παραπομπή σε άλλα έγγραφα που πρέπει να τηρούνται

2. Πληροφορίες ασφαλείας

ΠΡΟΕΙΔΟΠΟΙΗΣΗ!

Κίνδυνος τραυματισμού σε περίπτωση μη τήρησης των οδηγιών χρήσης!

Οι παρούσες οδηγίες χρήσης περιέχουν σημαντικές πληροφορίες για την ασφαλή χρήση της βάσης ποδηλάτων. Πιθανοί κίνδυνοι επισημαίνονται με ειδικό τρόπο. Η μη τήρηση μπορεί να οδηγήσει σε τραυματισμούς ή ατυχήματα.

- ▶ Διαβάστε προσεκτικά τις οδηγίες χρήσης.
- ▶ Ακολουθείτε τις υποδείξεις ασφαλείας στις παρούσες οδηγίες χρήσης.
- ▶ Φυλάξτε τις οδηγίες χρήσης έτοιμες προς χρήση.

Στις παρακάτω περιπτώσεις απαγορεύεται η χρήση της βάσης ποδηλάτων:

- Σε περίπτωση που η βάση ποδηλάτων παρουσιάζει ζημιά.
- Σε περίπτωση αυθαίρετων μετατροπών ή τροποποιήσεων.
- Για παιδιά ή άτομα, τα οποία δεν μπορούν να εκτιμήσουν τους κινδύνους που απορρέουν από τη χρήση της βάσης ποδηλάτων.

Στις ακόλουθες περιπτώσεις ο κατασκευαστής δεν αναλαμβάνει καμία ευθύνη ή εγγύηση σε περίπτωση ζημιών:

- Μη τήρηση των παρουσιών οδηγιών χρήσης.
- Μη προβλεπόμενη χρήση.
- Μη ενδεδειγμένη μεταχείριση.
- Χρήση ανταλλακτικών που δεν έχουν εξουσιοδοτηθεί από τον κατασκευαστή.
- Επισκευή της βάσης ποδηλάτων από μη εξειδικευμένο άτομο.

2.1 Ενδεδειγμένη χρήση

Η βάση ποδηλάτων χρησιμεύει στη μεταφορά ποδηλάτων. Η βάση ποδηλάτων ενδείκνυται αποκλειστικά για τη στερέωση σε κοτσαδόρους. Η χρήση παρελκόμενων μπορεί να διευρύνει τις δυνατότητες χρήσης.

Τα ποδήλατα πρέπει να ανταποκρίνονται στις ακόλουθες προδιαγραφές:

- Βάρος ≤ 30 kg
- Απόσταση αξόνων τροχών ≤ 1300 mm
- Πλάτος ελαστικών ≤ 60 mm
- Γεωμετρία πλαισίου με βασικό πλαίσιο
- Διάμετρος των σωλήνων πλαισίου ≤ 80 mm

Ο κοτσαδόρος πρέπει να ανταποκρίνεται στις ακόλουθες προδιαγραφές:

- Τιμή D σφαιρικής κεφαλής $> 6,7$ kN
- Υλικό τουλάχιστον S355 (ST52-3) ή GJS 520
- Σήμα ελέγχου κατά 94/20/EK ή ECE-R 55
- Πρίζα σύνδεσης 12 V

Η βάση ποδηλάτων ενδείκνυται για τη χρήση σε ασφαλοστρωμένο οδόστρωμα. Η χρήση εκτός δρόμου (off-road) δεν επιτρέπεται.

Η χρήση της βάσης ποδηλάτων επιτρέπεται μόνο εφόσον έχει τοποθετηθεί σωστά και βρίσκεται σε άρτια τεχνική κατάσταση.

Στην ενδεδειγμένη χρήση περιλαμβάνονται επίσης η τήρηση των στοιχείων στην πινακίδα τύπου και η ανάγνωση και τήρηση των παρουσιών οδηγιών χρήσης.

Οποιαδήποτε άλλο χρήση θεωρείται ως μη ενδεδειγμένη.

2.2 Υποδείξεις ασφαλείας για τη χρήση της βάσης ποδηλάτων

Κατά την οδική κυκλοφορία ο οδηγός του οχήματος ευθύνεται για την ασφάλεια του οχήματος και του φορτίου του.

Η εθνική νομοθεσία για την ασφάλεια των φορτίων έχει προτεραιότητα και πρέπει συνεχώς να τηρείται (π.χ. υποχρέωση σήμανσης με προειδοποιητική πινακίδα).

Για τη στερέωση των ποδηλάτων πρέπει να τηρούνται οι ακόλουθες τιμές:

- Μέγιστη φέρουσα ικανότητα της βάσης ποδηλάτων 60 kg.
- Μέγιστο φορτίο στήριξης του κοτσαδόρου.
- Επιτρεπόμενο φορτίο αξόνων του οχήματος.
- Επιτρεπόμενο ολικό βάρος του οχήματος.

- ☐ Οι τιμές για το φορτίο στήριξης, το φορτίο αξόνων και το ολικό βάρος περιέχονται στις οδηγίες του οχήματός σας ή/και αναγράφονται στην πινακίδα τύπου του κοτσαδόρου.

Πριν την έναρξη της πορείας

Σε περίπτωση χρήσης της βάσης ποδηλάτων πρέπει πριν την έναρξη της πορείας να ελεγχθούν τα ακόλουθα σημεία:

- Σωστή τοποθέτηση της βάσης ποδηλάτων στο όχημα.
- Σωστή στερέωση των ποδηλάτων.
- Τα ποδήλατα δεν επιτρέπεται να καλυφτούν με προστατευτικά καλύμματα.
- Άνοιγμα όλων των στοιχείων της βάσης ποδηλάτων.
- Κλείδωμα όλων των κλειδαριών.
- Τοποθέτηση πινακίδας κυκλοφορίας που συμφωνεί με την πινακίδα κυκλοφορίας στο όχημα.
- Λειτουργία του φωτισμού στη βάση ποδηλάτων (πίσω φως, φως φρένου, φώτα δείκτη κατεύθυνσης, πίσω φως ομίχλης, φωτισμός πινακίδας κυκλοφορίας).
- Κάλυψη των ανακλαστήρων στα ποδήλατα σε νυχτερινές πορείες.
- Ελεύθερη ορατότητα από πίσω πάνω στον φωτισμό και στην πινακίδα κυκλοφορίας της βάσης ποδηλάτων.
- Ελεύθερη ορατότητα του οδηγού προς όλες τις κατευθύνσεις.
- Αν το φορτίο προεξέχει πλευρικά περισσότερο από 400 mm πέρα από τον βραχίονα φώτων, απαιτείται η ακόλουθη σήμανση του φορτίου:
 - Προς τα εμπρός με λευκό φως.
 - Προς τα πίσω με κόκκινο φως.
 - Έως 1500 mm πάνω από το οδόστρωμα.
- Όταν χρησιμοποιείται το πίσω φως ομίχλης στη βάση ποδηλάτων, πρέπει να απενεργοποιηθεί το πίσω φως ομίχλης στο όχημα.
- Αν το τρίτο φως φρένων στο όχημα καλυφτεί από τη βάση ποδηλάτων, πρέπει να τοποθετηθεί ένα εφεδρικό τρίτο φως φρένων.
- Για να μειωθεί το φορτίο στο πίσω μέρος του οχήματος, πρέπει το βαρύ φορτίο στον χώρο αποσκευών να τοποθετηθεί κατά το δυνατόν πιο μπροστά.
- Κατά την πορεία χωρίς ποδήλατο πρέπει να αποσυναρμολογηθούν οι αποστάτες της βάσης ποδηλάτων.

Σύσταση όταν δεν μεταφέρονται ποδήλατα:

Αφαιρέστε τη βάση ποδηλάτων από τον κοτσαδόρο και μεταφέρετέ την π.χ. στον χώρο αποσκευών. Έτσι μπορεί να μειωθεί η κατανάλωση καυσίμου, να διευκολυνθεί η στάθμευση και να περιοριστεί η φθορά της βάσης ποδηλάτων.

Κατά την πορεία

Σε περίπτωση χρήσης της βάσης ποδηλάτων πρέπει κατά την πορεία να τηρούνται τα ακόλουθα σημεία:

- Κοιτώντας μέσα από τον εσωτερικό καθρέφτη πρέπει να παρατηρείται τακτικά η κατάσταση του φορτίου.
- Αν μεταβληθεί η κατάσταση του φορτίου, επιβάλλεται η οδήγηση με μειωμένη ταχύτητα μέχρι την επόμενη δυνατότητα στάσης και να ελεγχθεί η στερέωση.
- Η μέγιστη ταχύτητα των 130 km/h δεν επιτρέπεται να ξεπεραστεί.
- Λόγω της διευρυμένης πλευρικής επιφάνειας αναμένεται αυξημένη ευαισθησία στους πλευρικούς ανέμους.
- Λόγω μεταβολής της κατανομής φορτίου αναμένεται αλλαγή της συμπεριφοράς πέδησης.
- Δεν επιτρέπεται η οδήγηση εκτός δρόμου (off-road).
- Δεν επιτρέπεται η οδήγηση σε αυτόματο πλυντήριο αυτοκινήτων.
- Η σωστή εφαρμογή της βάσης ποδηλάτων και η στερέωση των ποδηλάτων πρέπει να ελεγχθούν περ. 10 km μετά την έναρξη της πορείας.
- Σε μεγαλύτερες διαδρομές πρέπει να ελέγχονται η σωστή εφαρμογή της βάσης ποδηλάτων και η στερέωση των ποδηλάτων κάθε 500 km. Σε ανώμαλο οδόστρωμα ο έλεγχος πρέπει να γίνεται συχνότερα.
- Όταν χρησιμοποιείται η πρίζα του κοτσαδόρου μπορεί να απενεργοποιηθούν αυτόματα τα συστήματα υποβοήθησης (π.χ. σύστημα υποβοήθησης στάθμευσης, σύστημα αυτόματης στάθμευσης, αυτόματο καπνό χώρου αποσκευών).

- ☐ Πληροφορίες για τα συστήματα υποβοήθησης περιέχονται στις οδηγίες του οχήματός σας.

3. Πληροφορίες για το προϊόν

3.1 Περιεχόμενο συσκευασίας

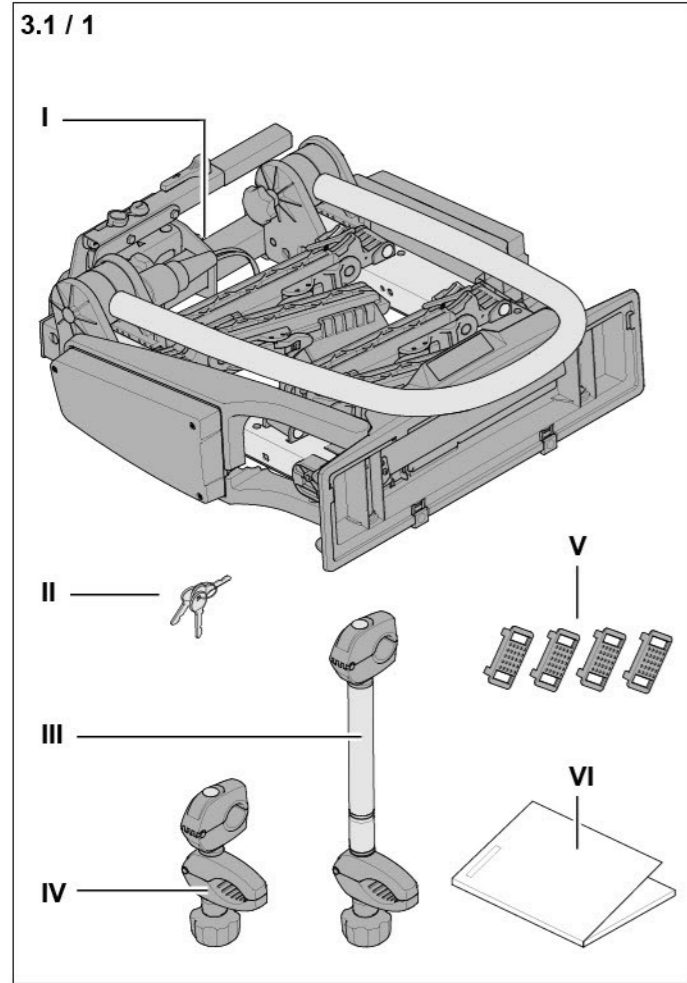

I a	Βάση ποδηλάτων bikelander
I b	Βάση ποδηλάτων bikelander classic
II	Κλειδί
III	Μεγάλος αποστάτης
IV	Μικρός αποστάτης
V	Προστατευτικό ζάντας
VI	Οδηγίες χρήσης

► Ελέγξτε το περιεχόμενο της συσκευασίας για πληρότητα.

3.2 Παρελκόμενα

	Κιβώτιο μεταφοράς 350 002 600 001
	Πλατφόρμα μεταφοράς 350 004 600 001
	Ράγα επέκτασης για ένα 3ο ποδήλατο 350 055 600 001
	Ράγα στερέωσης 350 020 600 001
	Τσάντα μεταφοράς 350 013 600 001
	Βάση τοίχου 350 006 600 001
	Πρόσθετο φως φρένου 350 000 305 173

3.3 Επισκόπηση προϊόντος

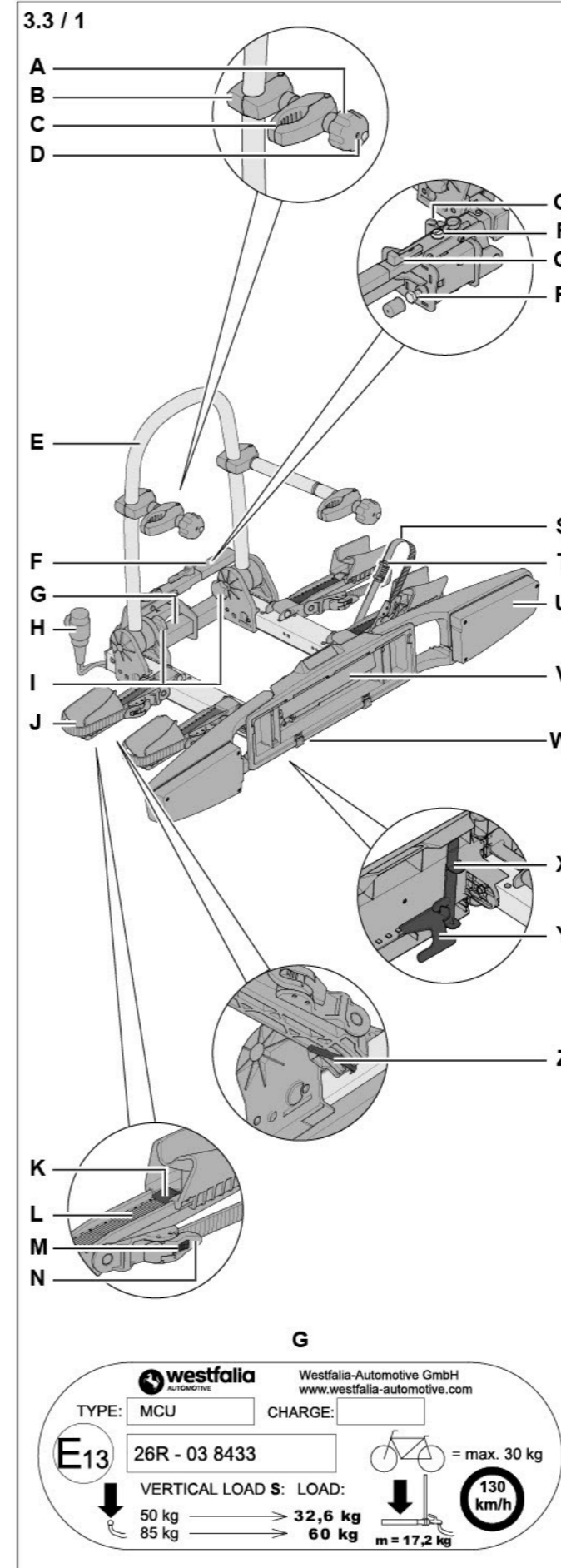

A	Παξιμάδι πεταλούδα για αποστάτη
B	Σφιγκτήρας βραχίονα
C	Σφιγκτήρας ποδηλάτου
D	Κλειδαριά αποστάτη
E	Βραχίονας
F	Κλείστρο
G	Πινακίδα τύπου
H	Βύσμα
I	Αστεροειδής λαβή για βραχίονα
J	Υποδοχή τροχού
K	Ασφάλεια υποδοχής τροχών
L	Ράγα τροχών
M	Μηχανισμός απασφάλισης οδοντωτού ιμάντα
N	Μηχανισμός ασφάλισης οδοντωτού ιμάντα
O	Υποδοχή βύσματος
P	Κλειδαριά κλείστρου
Q	Μηχανισμός ασφάλισης με κλείστρο
R	Βίδα ρύθμισης
S	Οδοντωτός ιμάντας
T	Προστατευτικό ζάντας
U	Βραχίονας φώτων
V	Βάση πινακίδας κυκλοφορίας
W	Σφιγκτήρας πινακίδας κυκλοφορίας
X	Ασφάλεια ανάκλισης
Y	Μοχλός ανάκλισης
Z	Μηχανισμός ασφάλισης ραγών τροχών

G

westfalia AUTOMOTIVE Westfalia-Automotive GmbH
www.westfalia-automotive.com

TYPE: MCU CHARGE: _____

E13 26R - 03 8433 = max. 30 kg

VERTICAL LOAD S: LOAD: **130 km/h**

50 kg → 32,6 kg
85 kg → 60 kg
m = 17,2 kg

4. Τοποθέτηση βάσης ποδηλάτων

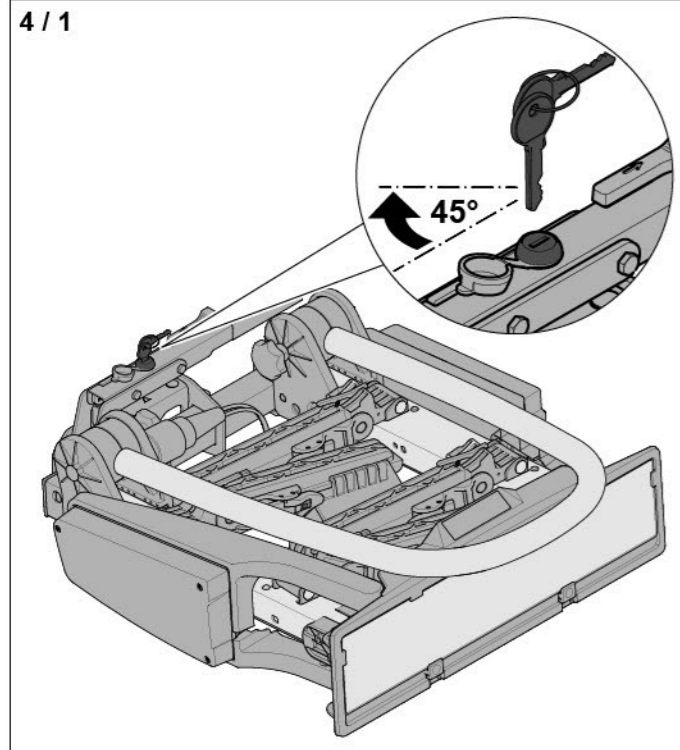

► Ξεκλειδώστε την κλειδαριά του κλειστρου.

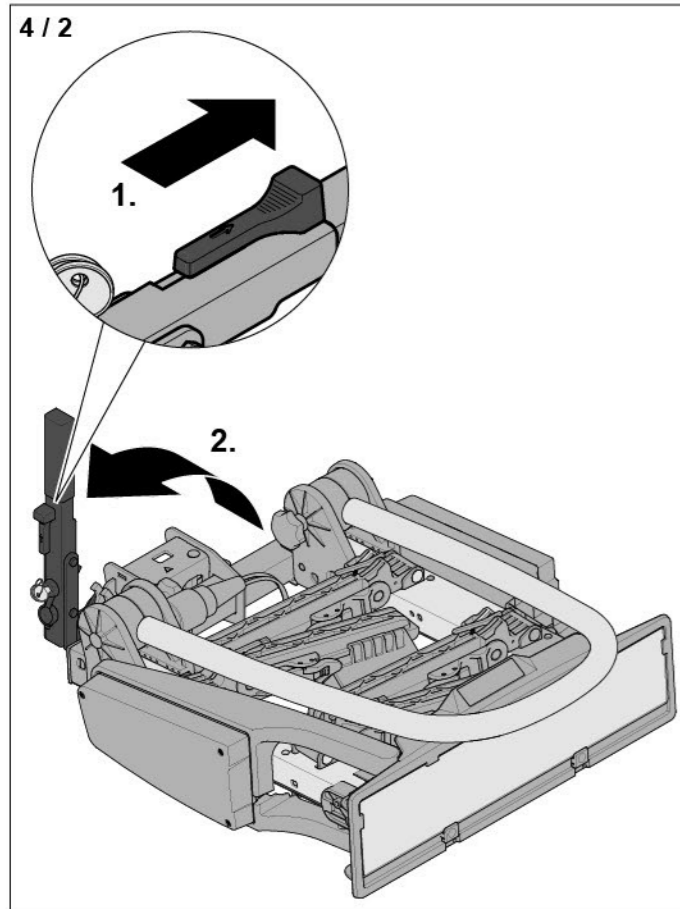

► Ξεκλειδώστε το κλείστρο (1).
► Τραβήξτε το κλείστρο προς τα πάνω (2).

Ο κοτσαδόρος πρέπει να ενδείκνυται για τη στερέωση της βάσης ποδηλάτων.
→ «2.1 Ενδειγμένη χρήση» στη σελίδα 4

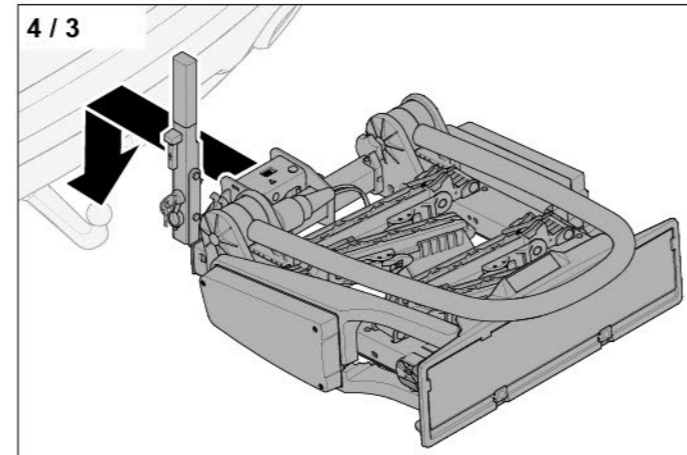

► Τοποθετήστε τη βάση ποδηλάτων πάνω στον κοτσαδόρο του οχήματος.

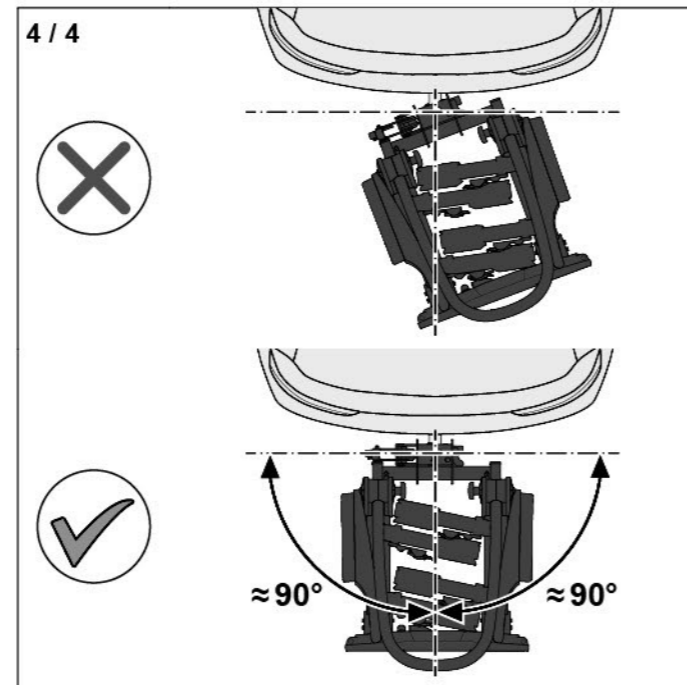

► Ευθυγραμμίστε πλευρικά τη βάση ποδηλάτων.

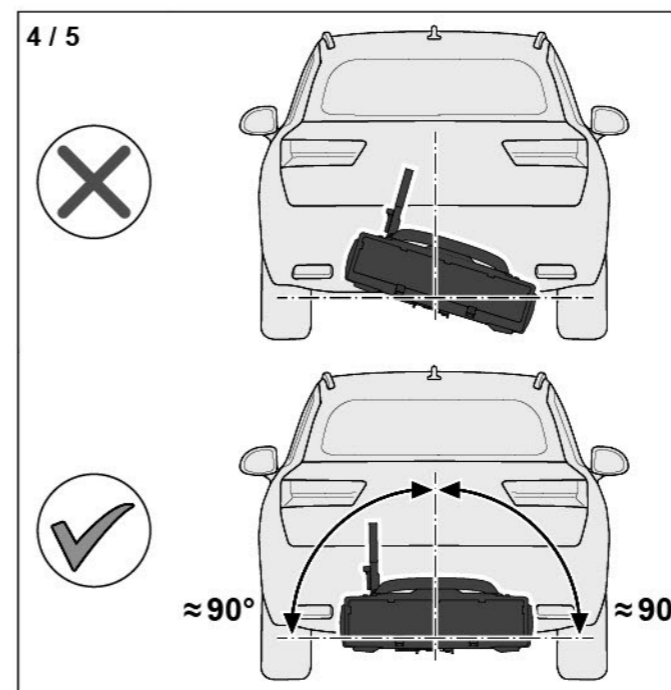

► Ευθυγραμμίστε οριζόντια τη βάση ποδηλάτων.

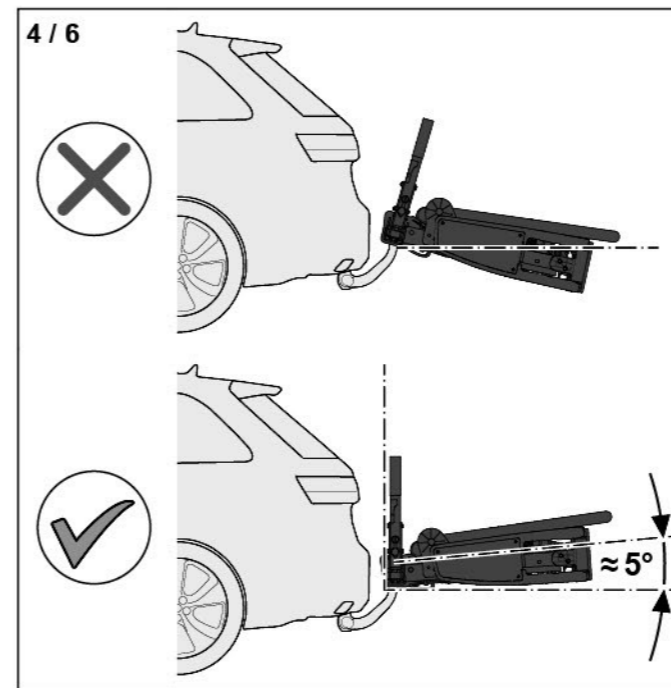

► Ευθυγραμμίστε κατακόρυφα τη βάση ποδηλάτων.

Η βάση ποδηλάτων στερεώνεται πάνω στον κοτσαδόρο. Η δύναμη στερέωσης της βάσης ποδηλάτων έχει ρυθμιστεί εργοστασιακά, ώστε το κλείστρο να πρέπει να πιεστεί προς τα κάτω με δύναμη, η οποία ισοδυναμεί με βάρος 35 kg - 45 kg.

Κατά την πρώτη χρήση πρέπει να ελεγχθεί η δύναμη στερέωσης. Σε παλαιότερους ή φθαρμένους κοτσαδόρους μπορεί να διαφέρει η απαιτούμενη δύναμη στερέωσης.
→ «10.1 Ρύθμιση δύναμης στερέωσης» στη σελίδα 18

⚠ ΠΡΟΕΙΔΟΠΟΙΗΣΗ!

Κίνδυνος ατυχημάτων από λανθασμένη στερέωση της βάσης ποδηλάτων!

Η ανεπαρκής δύναμη στερέωσης μπορεί να έχει ως συνέπεια η βάση ποδηλάτων να περιστραφεί κατά την πορεία πάνω στον κοτσαδόρο.

- Βεβαιωθείτε ότι η σφαιρική κεφαλή και οι επιφάνειες επαφής της είναι καθαρές και δεν παρουσιάζουν γράσο.
- Πιέζετε το κλείστρο πάντα με την απαιτούμενη δύναμη μέχρι τέρμα προς τα κάτω.
- Βεβαιωθείτε ότι το κόκκινο σημάδι στον μηχανισμό ασφάλισης με κλείστρο δεν είναι ορατό.

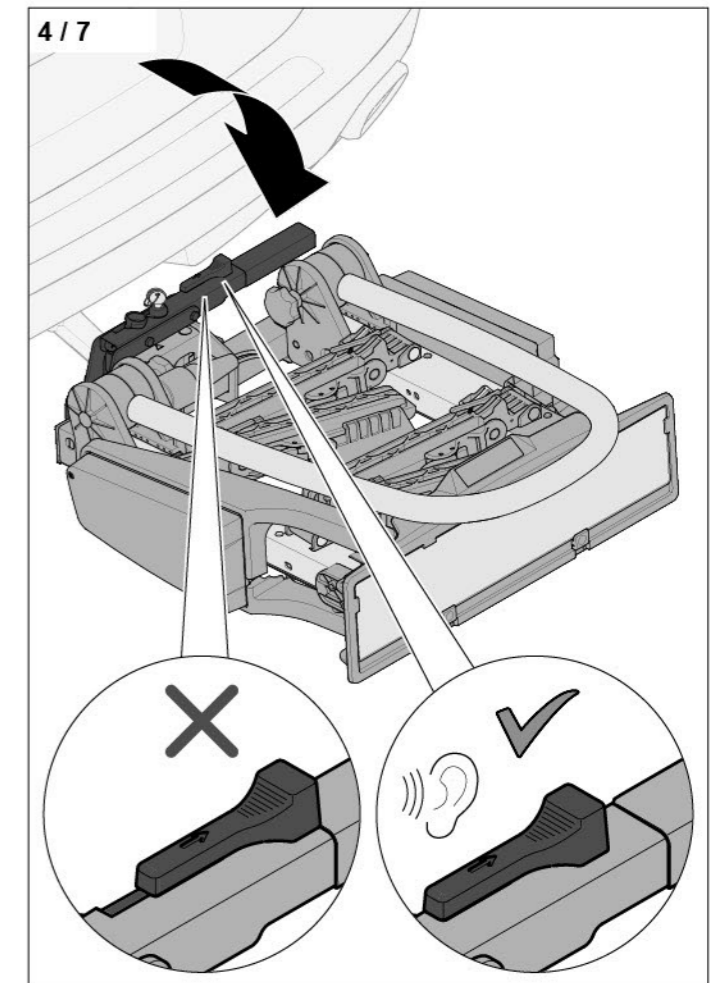

► Πιέστε το κλείστρο με δύναμη, που ισοδυναμεί με βάρος 35 kg - 45 kg, προς τα κάτω, μέχρι να ασφαλίσει.

Αν το κλείστρο δεν μπορεί να πιεστεί μέχρι τέρμα προς τα κάτω:

- Τραβήξτε το κλείστρο ξανά προς τα πάνω.
- Αφυψώστε τη βάση ποδηλάτων από πίσω και αυξήστε την κατακόρυφη ευθυγράμμιση.
→ Εικ. «4 / 6»
- Πιέστε το κλείστρο μέχρι τέρμα προς τα κάτω.

4 / 8

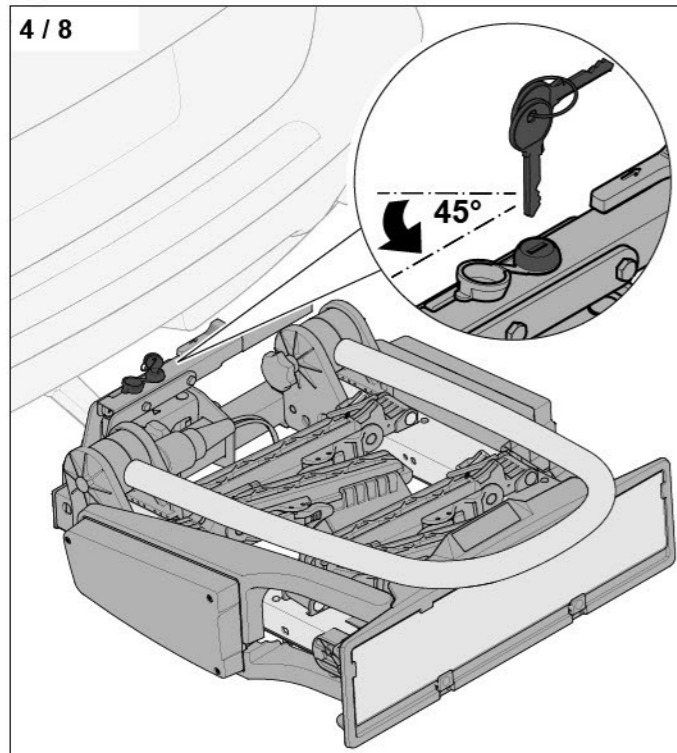

- ▶ Κλειδώστε την κλειδαριά του κλειστρου.
- ▶ Αφαιρέστε το κλειδί.

4 / 9

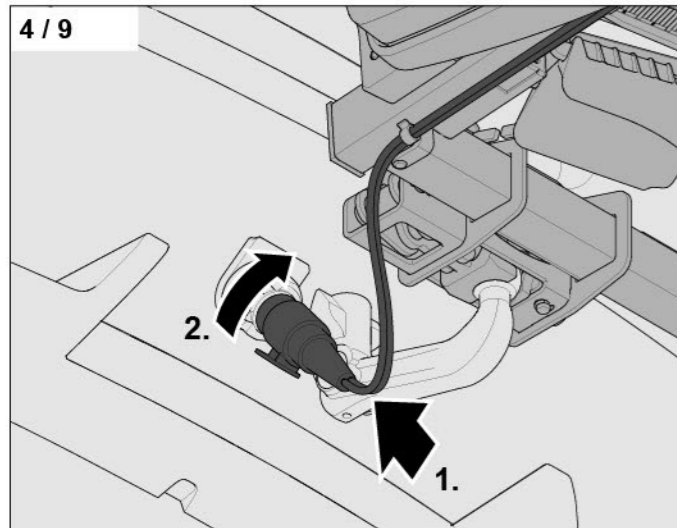

- ▶ Συνδέστε το βύσμα στην πρίζα του κοτσαδόρου (1).
- ▶ Γυρίστε το βύσμα στην πρίζα δεξιόστροφα, μέχρι να ασφαλίσει (2).

⚠ ΕΠΙΣΗΜΑΝΣΗ!

Κίνδυνος πρόκλησης ζημιών στο καλώδιο!
Το καλώδιο μπορεί να υποστεί ζημιά από τη θερμότητα των καυσαερίων ή λόγω τριβής πάνω στο οδόστρωμα. Σε αυτήν την περίπτωση δεν διασφαλίζεται πλέον η λειτουργία του φωτισμού.
▶ Φροντίστε για τη σωστή τοποθέτηση του καλωδίου.

4 / 10

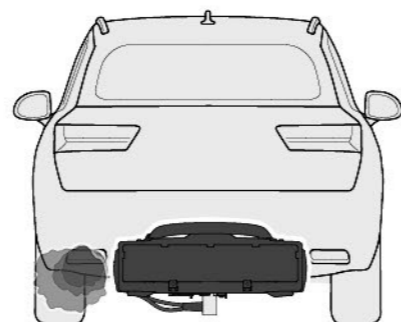
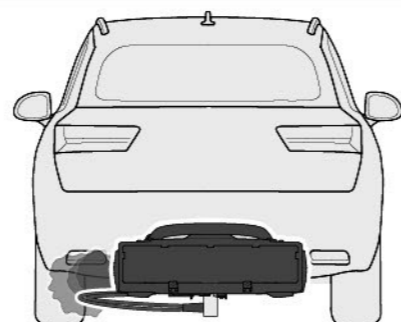

- ▶ Οδηγήστε το καλώδιο μακριά από την εξάτμιση.

4 / 11

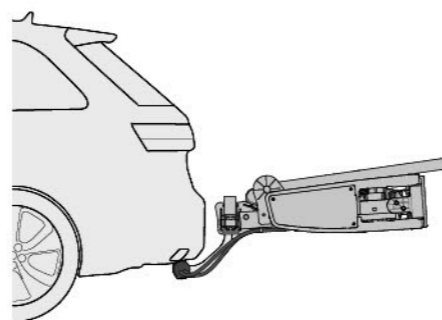
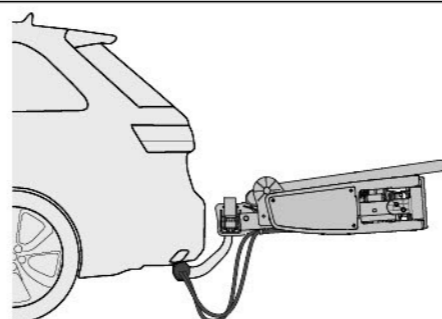

- ▶ Οδηγήστε το καλώδιο μακριά από το οδόστρωμα.

5. Ανοιγμα βάσης ποδηλάτων

5 / 1

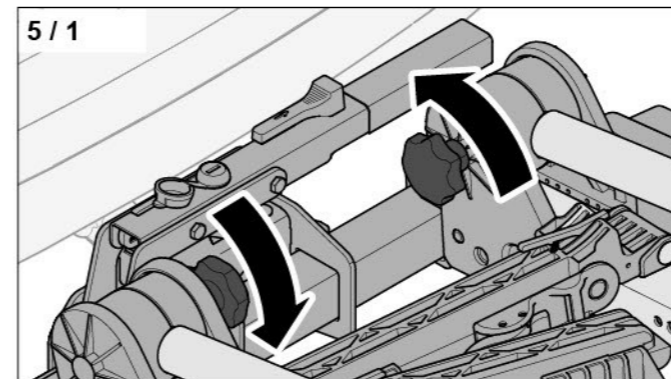

- ▶ Ξεβιδώστε τις δύο αστεροειδείς λαβές για τον βραχίονα.

5 / 2

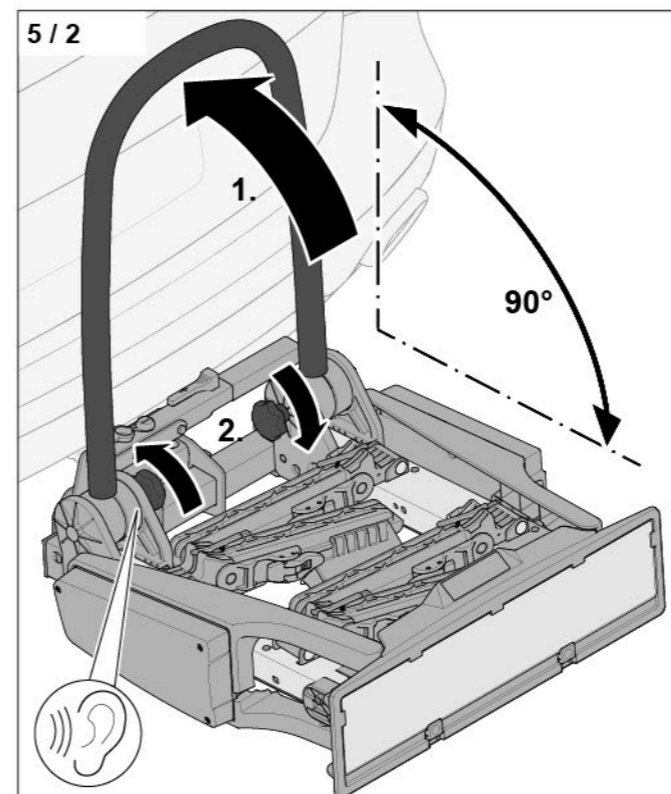

- ▶ Γυρίστε τον βραχίονα προς τα πάνω (1).
- ▶ Βιδώστε σφιχτά τις δύο αστεροειδείς λαβές για τον βραχίονα (2).

5 / 3

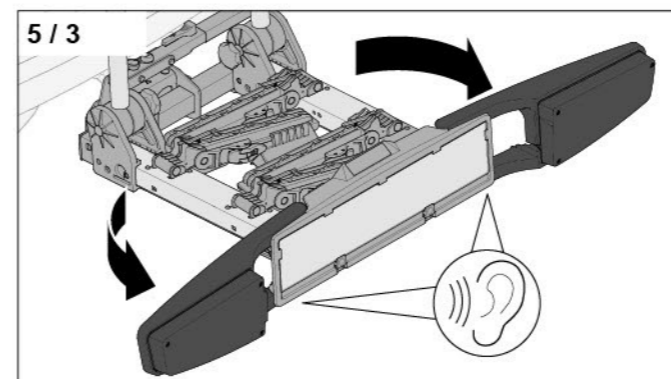

- ▶ Ξεδιπλώστε τους δύο βραχίονες φώτων, μέχρι να ασφαλίσουν.

5 / 4

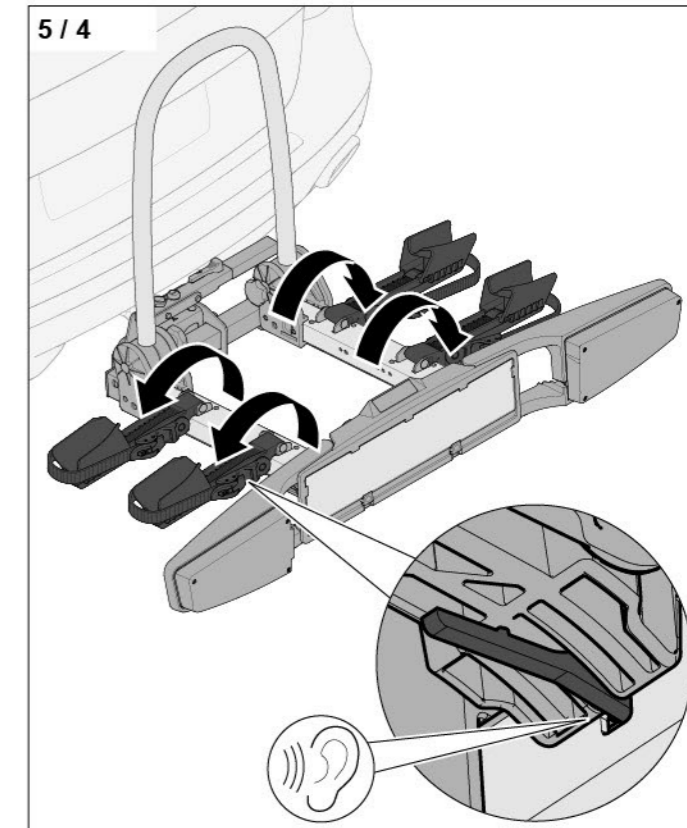

- ▶ Ξεδιπλώστε όλες τις υποδοχές τροχών, μέχρι να ασφαλίσουν.

5 / 5

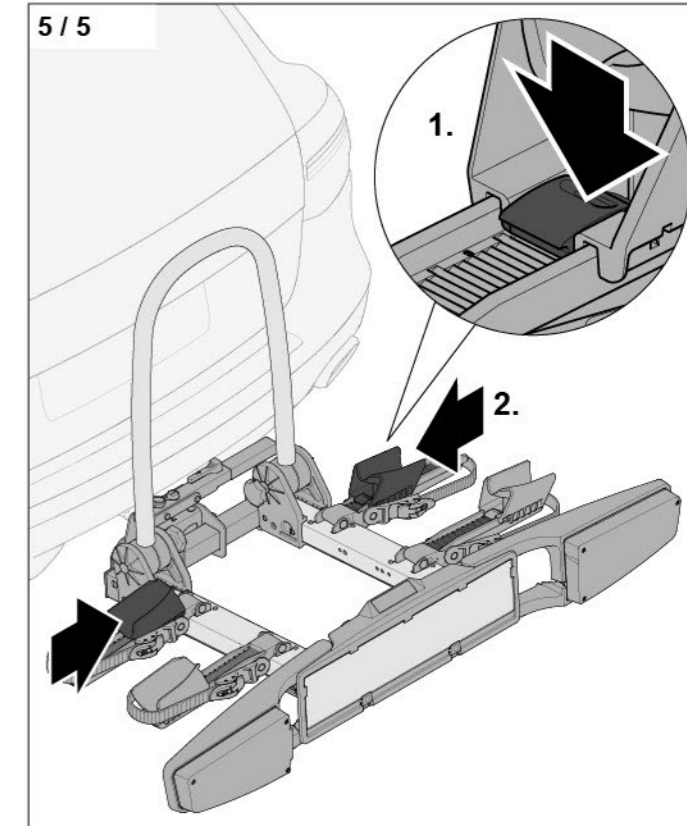

- ▶ Πιέστε πάνω στην ασφάλεια υποδοχής τροχών (1).
- ▶ Ωθήστε τις υποδοχές τροχών τέρμα προς τα μέσα (2).

6. Στερέωση ποδηλάτων

Τα ποδήλατα πρέπει να ενδείκνυνται για τη στερέωση πάνω στη βάση ποδηλάτων.
→ «2.1 Ενδειγμένη χρήση» στη σελίδα 4

Δεν επιτρέπεται να ξεπεραστεί το επιτρεπόμενο φορτίο στήριξης του κοτσαδόρου.

☐ Για το επιτρεπόμενο φορτίο στήριξης ανατρέξτε στις οδηγίες του οχήματός σας.

Το φορτίο στήριξης που ασκείται πάνω στον κοτσαδόρο υπολογίζεται ως εξής:
Βάση ποδηλάτων (17,2 kg) + ποδήλατο 1 + ποδήλατο 2

⚠ ΠΡΟΕΙΔΟΠΟΙΗΣΗ!

Κίνδυνος ατυχημάτων λόγω απώλειας εξαρτημάτων!
Ελεύθερα εξαρτήματα ή προσθήκες στα ποδήλατα μπορεί να λυθούν κατά την πορεία και να πέσουν.

▶ Απομακρύνετε όλα τα ελεύθερα εξαρτήματα και τις προσθήκες από τα ποδήλατα (π.χ. Παγούρια, ιμάντες σύσφιξης, τσάντες σχάρας, καλάθια, μπαταρίες, παιδικά καθίσματα, ...)

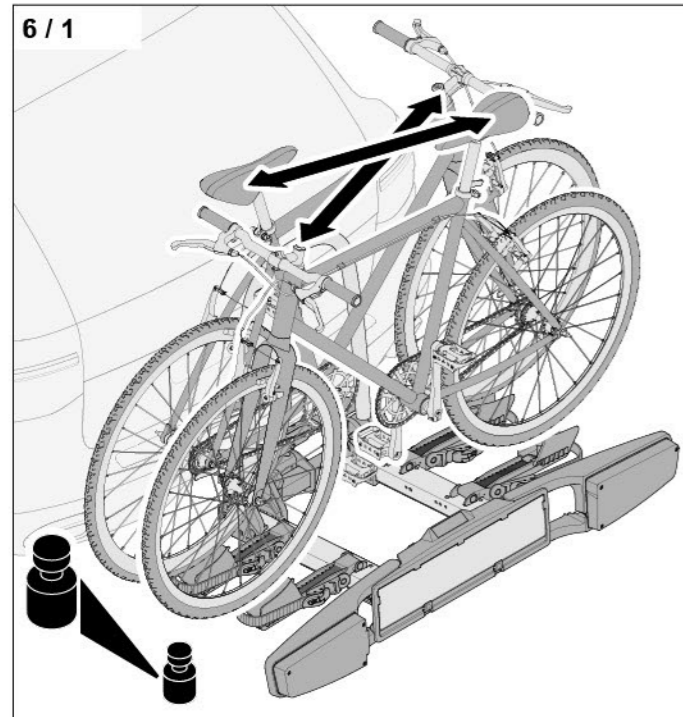

Σωστή διάταξη των ποδηλάτων:

- Σε δύο ποδήλατα αυτά πρέπει να τοποθετηθούν αντίθετα το ένα προς τα άλλο.
- Το ποδήλατο με το μεγαλύτερο βάρος πρέπει να τοποθετηθεί κοντά στο όχημα.
- Κατά τη μεταφορά ενός μόνο ποδηλάτου αυτό πρέπει να τοποθετηθεί κοντά στο όχημα.

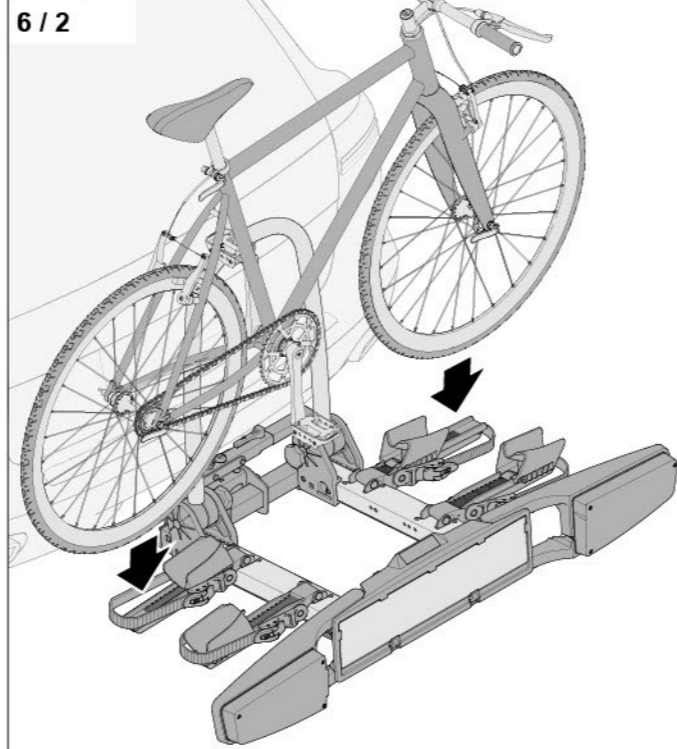

▶ Τοποθετήστε το ποδήλατο πάνω στις ράγες τροχών.

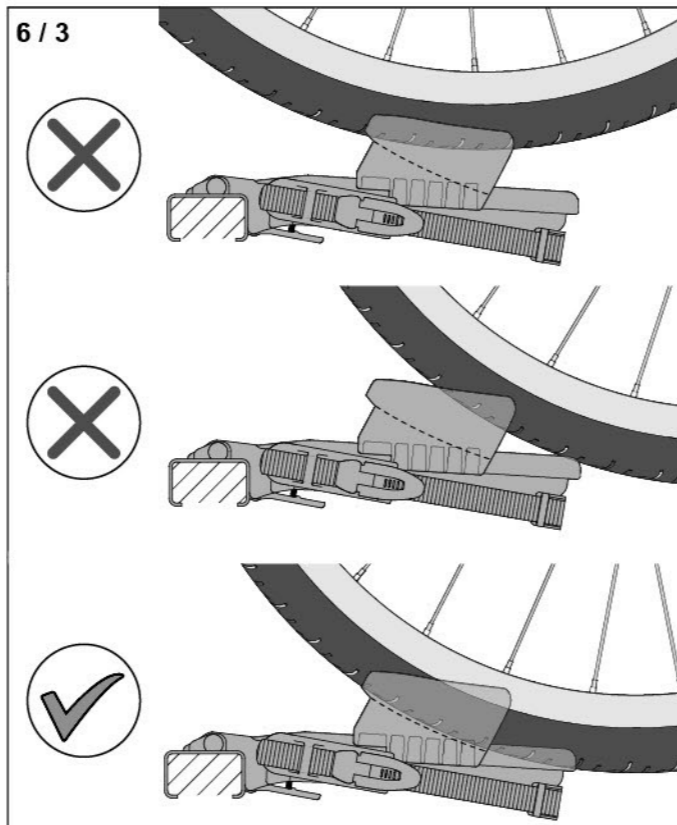

▶ Ωθήστε τις υποδοχές τροχών πάνω στο ποδήλατο.

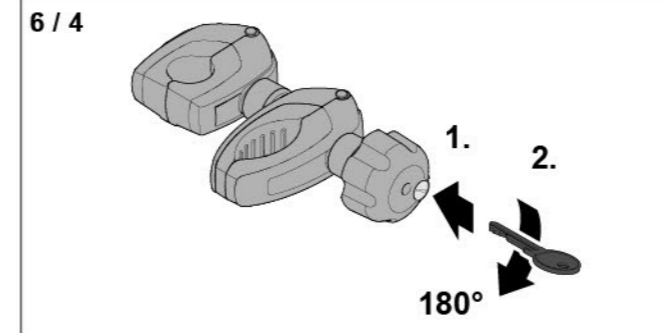

- ▶ Εισάγετε το κλειδί στην κλειδαριά αποστάτη (1).
- ▶ Ανοίξτε την κλειδαριά αποστάτη (2).

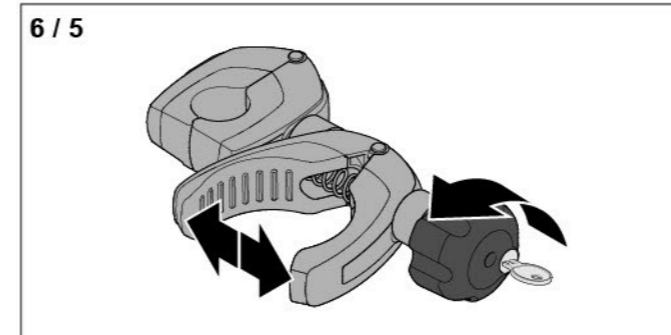

- ▶ Ανοίξτε τον σφιγκτήρα ποδηλάτου περιστρέφοντας το παξιμάδι πεταλούδα.

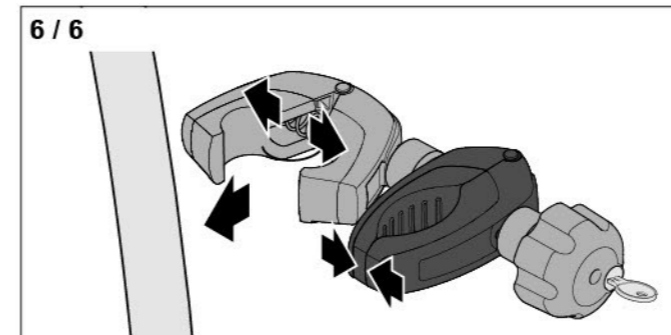

- ▶ Συμπιέστε τον σφιγκτήρα ποδηλάτου, για να ανοίξετε τον σφιγκτήρα βραχίονα.

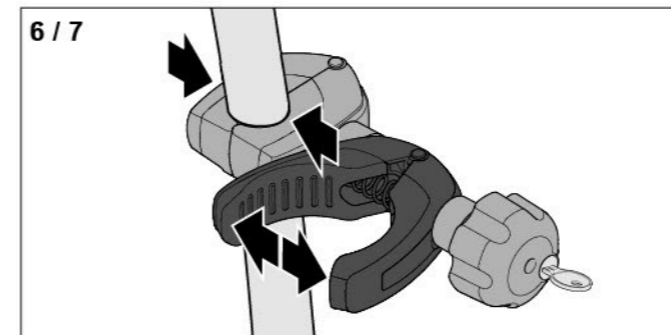

- ▶ Στερεώστε τον σφιγκτήρα βραχίονα στον βραχίονα ανοίγοντας τον σφιγκτήρα ποδηλάτου.

⚠ ΕΠΙΣΗΜΑΝΣΗ!

Κίνδυνος υλικών ζημιών στο ποδήλατο!

Ευαίσθητα εξαρτήματα (π.χ. ντίζες ταχυτήτων και φρένων, πλαίσιο από ανθρακονήματα) μπορεί να υποστούν ζημιά κατά τη στερέωση με τον αποστάτη.

- ▶ Βεβαιωθείτε ότι το πλαίσιο ποδηλάτου ενδείκνυται για τη στερέωση.
- ▶ Στερεώστε τον σφιγκτήρα ποδηλάτου αποκλειστικά στο πλαίσιο ποδηλάτου ή στον σωλήνα σέλας.

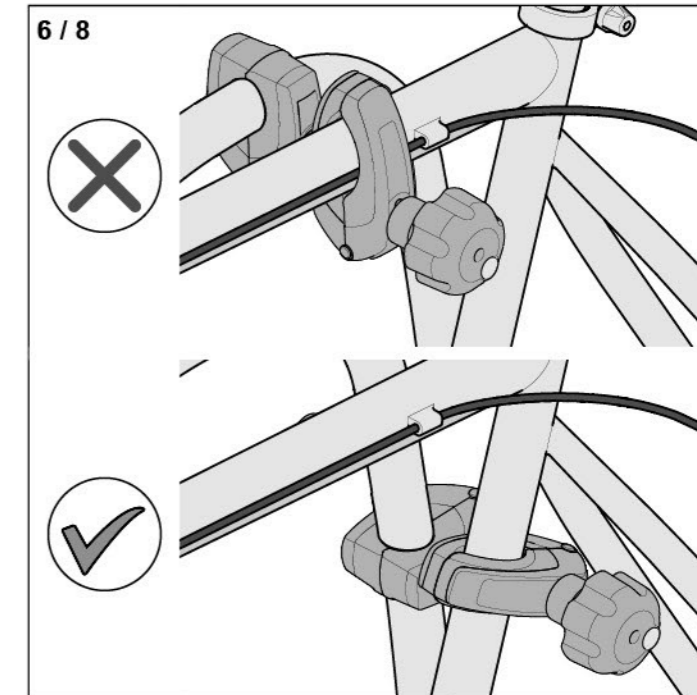

- ▶ Επιλέξτε τη θέση για μια ασφαλή στερέωση του ποδηλάτου.

ΠΡΟΕΙΔΟΠΟΙΗΣΗ!

Κίνδυνος ατυχημάτων από λανθασμένη στερέωση των ποδηλάτων!

Όταν ο αποστάτης δεν έχει τοποθετηθεί σωστά, μπορεί να προκληθεί ανατροπή ή πτώση του ποδηλάτου.

- ▶ Βεβαιωθείτε ότι ο σφιγκτήρας ποδηλάτου έχει ευθυγραμμιστεί σωστά προς τον βραχίονα.
- ▶ Βεβαιωθείτε ότι ο σφιγκτήρας ποδηλάτου έχει ευθυγραμμιστεί σωστά προς το πλαίσιο.
- ▶ Αντικαταστήστε άμεσα τους ελαττωματικούς σφιγκτήρες.

6 / 9

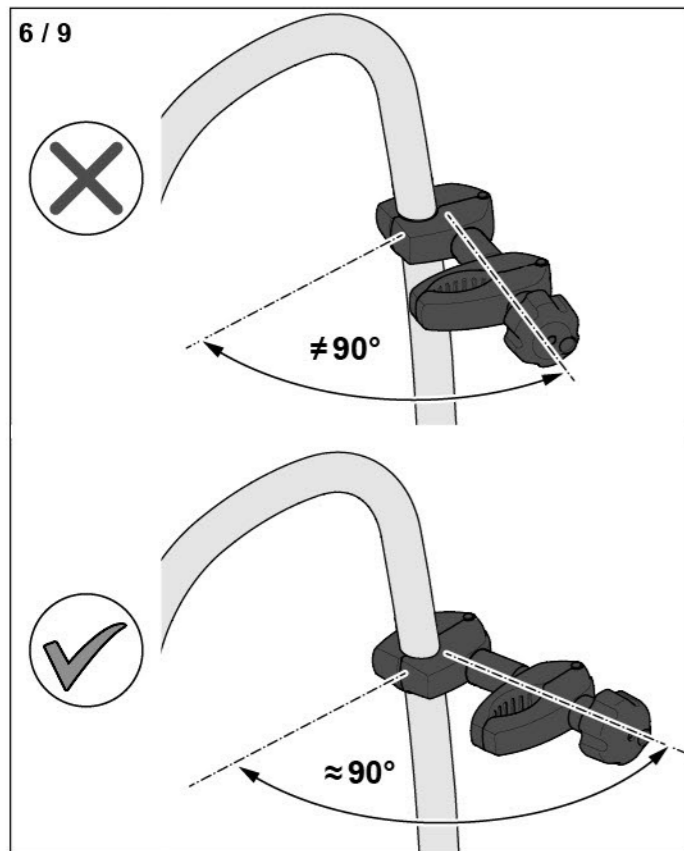

- ▶ Ευθυγραμμίστε τον αποστάτη προς τον βραχίονα.

6 / 10

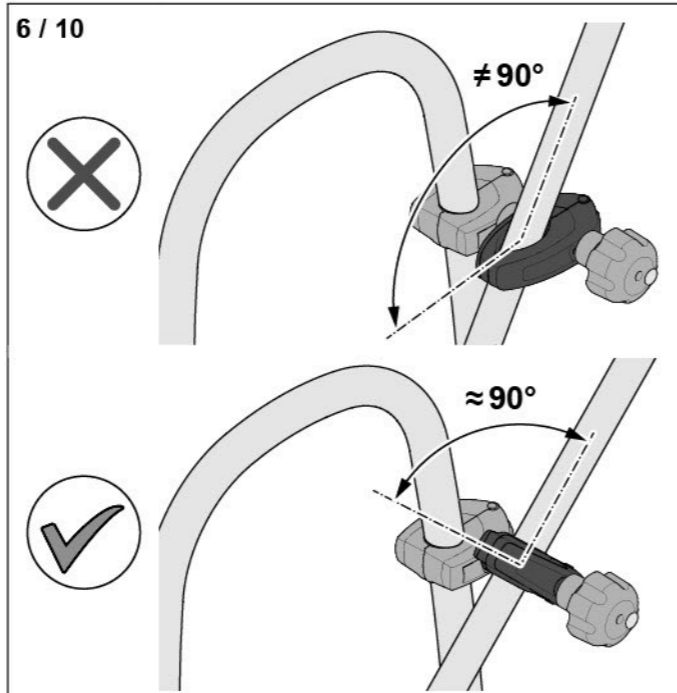

- ▶ Τοποθετήστε τον σφιγκτήρα ποδηλάτου γύρω από το πλαίσιο ποδηλάτου.
- ▶ Ευθυγραμμίστε τον σφιγκτήρα ποδηλάτου προς το πλαίσιο.

6 / 11

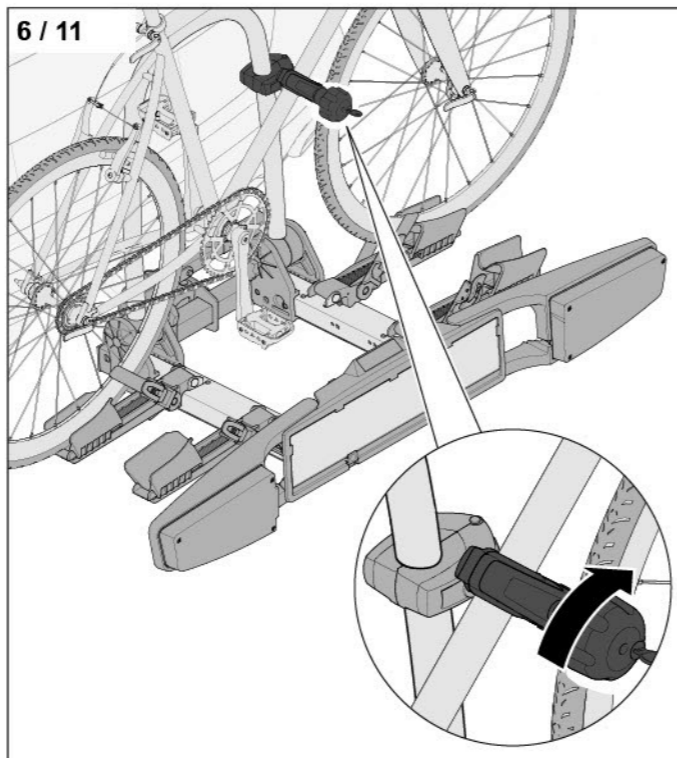

- ▶ Γυρίστε το παξιμάδι πεταλούδα, για να στερεώσετε το ποδήλατο με τον σφιγκτήρα ποδηλάτου.

6 / 12

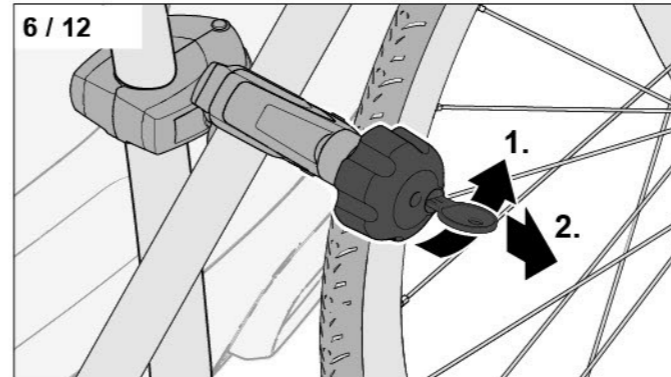

- ▶ Κλειδώστε την κλειδαριά αποστάτη (1).
- ▶ Αφαιρέστε το κλειδί (2).

6 / 13

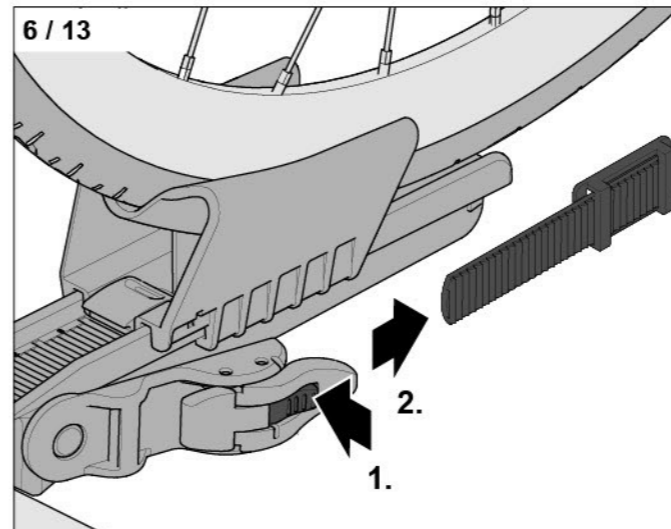

- ▶ Πιέστε πάνω στον μηχανισμό απασφάλισης οδοντωτού ιμάντα (1).
- ▶ Τραβήξτε τον οδοντωτό ιμάντα έξω από τον μηχανισμό ασφάλισης οδοντωτού ιμάντα (2).

6 / 14

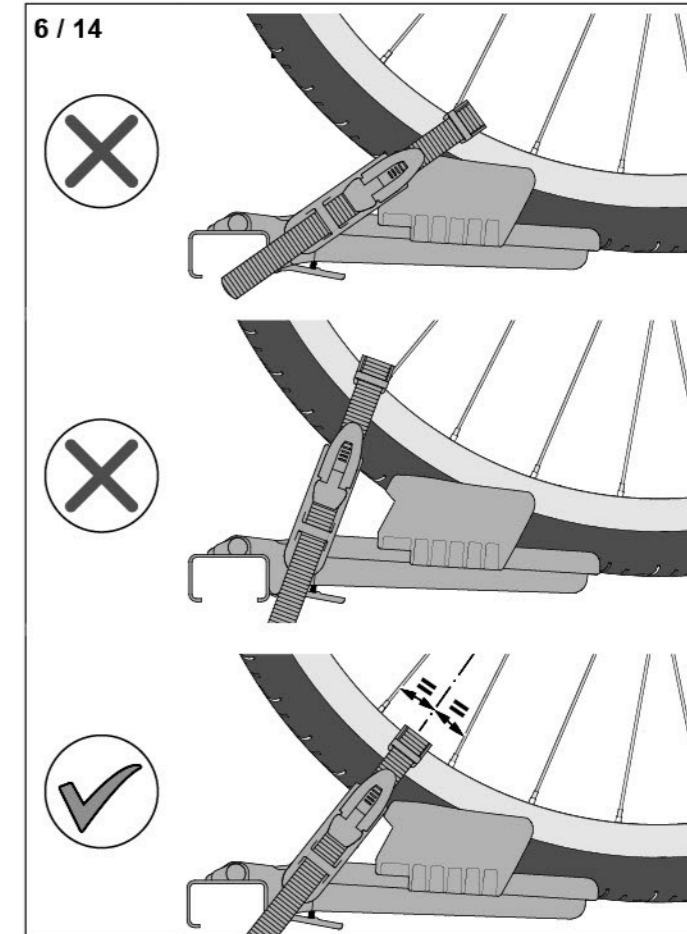

- ▶ Τοποθετήστε τον οδοντωτό ιμάντα στις δύο πλευρές πάνω από τη ζάντα.

6 / 15

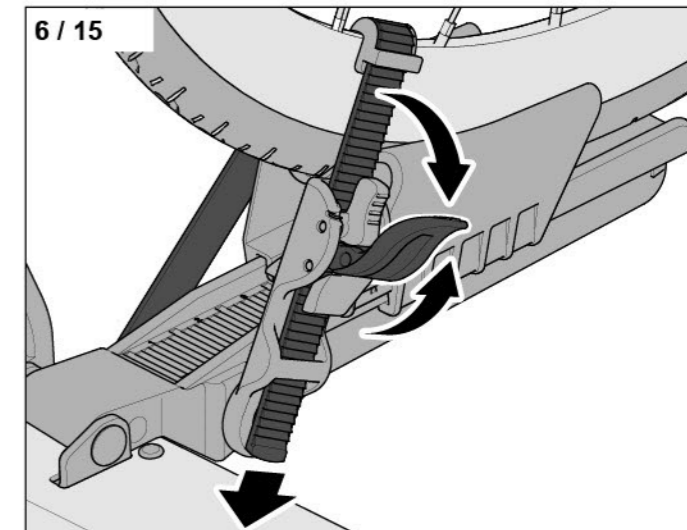

- ▶ Τοποθετήστε το προστατευτικό ζάντας πάνω στη ζάντα.
- ▶ Οδηγήστε τον οδοντωτό ιμάντα μέσα στον μηχανισμό ασφάλισης οδοντωτού ιμάντα.
- ▶ Τεντώστε τον οδοντωτό ιμάντα μετακινώντας τον μηχανισμό ασφάλισης οδοντωτού ιμάντα επανειλημμένα προς τα πάνω και προς τα κάτω.

Η στερέωση περισσότερων ποδηλάτων γίνεται με τον ίδιο τρόπο.

7. Τοποθέτηση πινακίδας κυκλοφορίας

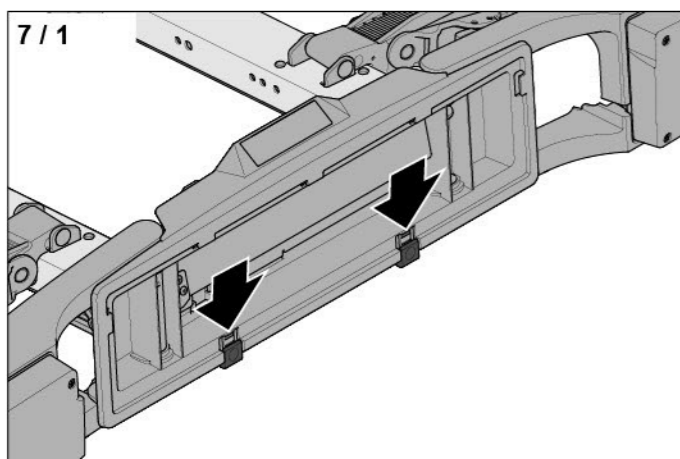

- Βεβαιωθείτε ότι οι σφιγκτήρες πινακίδας κυκλοφορίας έχουν μετακινηθεί προς τα κάτω.

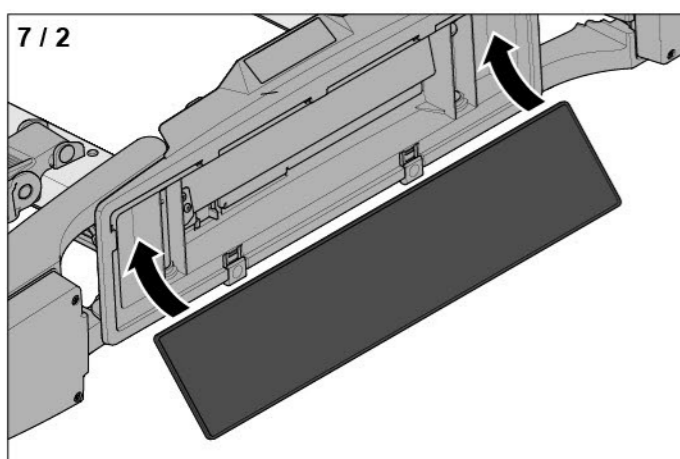

- Τοποθετήστε την πινακίδα κυκλοφορίας στη βάση πινακίδας κυκλοφορίας.

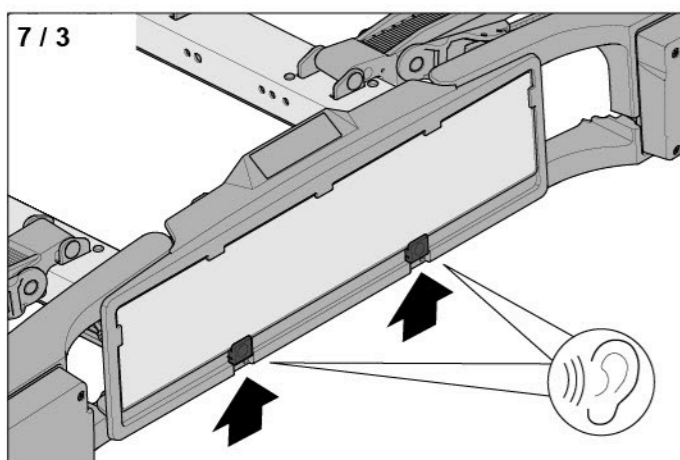

- Ωθήστε τους σφιγκτήρες πινακίδας κυκλοφορίας προς τα πάνω (ακούγονται δύο 2 ή 3 χαρακτηριστικοί ήχοι «κλικ»).
- Βεβαιωθείτε ότι η πινακίδα κυκλοφορίας έχει στερεωθεί.

8. Ανάκλιση βάσης ποδηλάτων

Ο χώρος αποσκευών του οχήματος είναι προσβάσιμος ακόμα και με στερεωμένα ποδήλατα. Η βάση ποδηλάτων διαθέτει λειτουργία ανάκλισης, η οποία επιτρέπει το άνοιγμα του καπό χώρου αποσκευών.

Κλίση βάσης ποδηλάτων προς τα κάτω

⚠ ΕΠΙΣΗΜΑΝΣΗ!

Κίνδυνος υλικών ζημιών στο ποδήλατο!

Φαρδιά τιμόνια ποδηλάτου μπορεί να αγγίξουν το οδόστρωμα κατά την κλίση προς τα κάτω.

- Η κλίση της βάσης ποδηλάτων προς τα κάτω πρέπει να γίνει αργά και προσεκτικά.

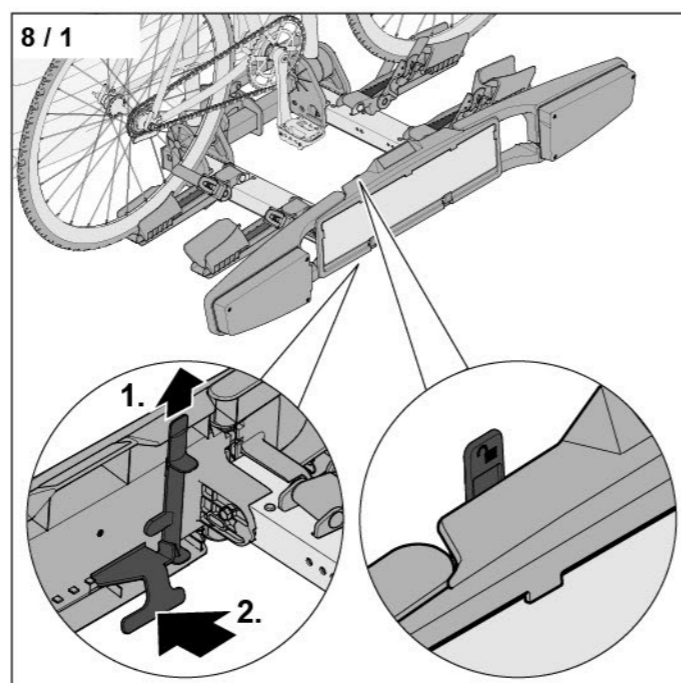

- Τραβήξτε την ασφάλεια ανάκλισης προς τα πάνω (1).
- Κρατήστε από κάτω τον μοχλό ανάκλισης.
- Τραβήξτε τον μοχλό ανάκλισης (2).

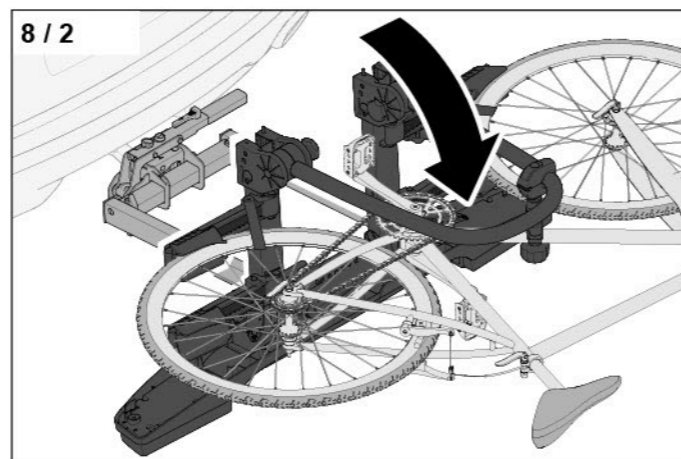

- Κλίνετε τη βάση ποδηλάτων μακριά από το όχημα.

Ο χώρος αποσκευών μπορεί να ανοίξει.

Ανόρθωση βάσης ποδηλάτων

⚠ ΕΠΙΣΗΜΑΝΣΗ!

Κίνδυνος υλικών ζημιών στο όχημα!

Με ανοιχτό καπό χώρου αποσκευών τα ποδήλατα μπορεί να χτυπήσουν κατά την ανόρθωση πάνω στο καπό χώρου αποσκευών.

- Πριν την ανόρθωση της βάσης ποδηλάτων κλείστε το καπό χώρου αποσκευών.

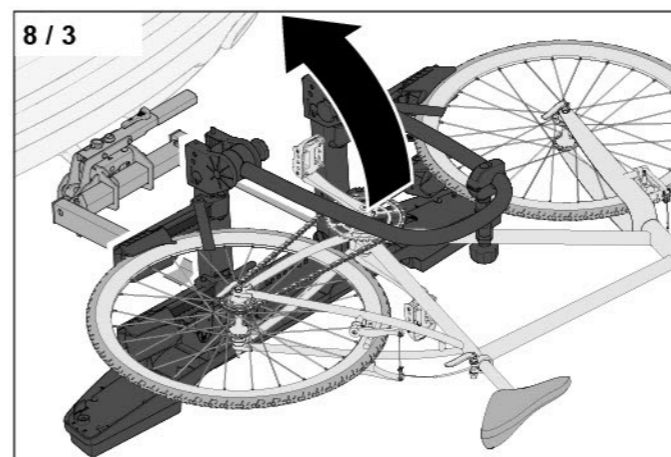

- Ανορθώστε τη βάση ποδηλάτων.

⚠ ΠΡΟΕΙΔΟΠΟΙΗΣΗ!

Κίνδυνος ατυχημάτων σε περίπτωση μη ασφαλισμένου μοχλού ανάκλισης!

Κατά την πορεία με μη ασφαλισμένο μοχλό ανάκλισης μπορεί να ενεργοποιηθεί η λειτουργία ανάκλισης κατά την πορεία.

- Μετά την ανόρθωση ελέγξτε, αν η βάση ποδηλάτων έχει ασφαλίσει.
- Ασφαλίστε τον μοχλό ανάκλισης με την ασφάλεια ανάκλισης.

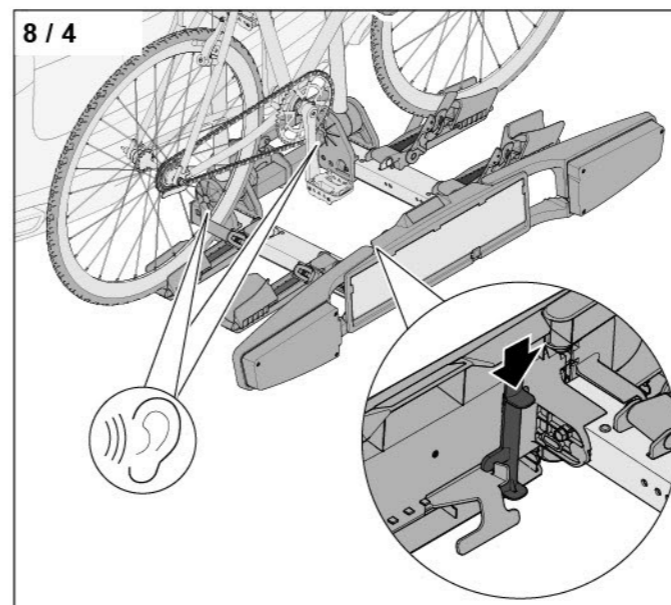

- Πιέστε την ασφάλεια ανάκλισης προς τα κάτω.

9. Αποσυναρμολόγηση

9.1 Αφαίρεση ποδηλάτων

- Ξεκλειδώστε την κλειδαριά του αποστάτη.
- Γυρίστε το παξιμάδι πεταλούδα αριστερόστροφα για να ανοίξετε τον σφιγκτήρα ποδηλάτου.
- Πιέστε τον μηχανισμό απασφάλισης οδοντωτού ιμάντα για να λύσετε τον οδοντωτό ιμάντα.
- Τραβήξτε τον οδοντωτό ιμάντα έξω από τον μηχανισμό ασφάλισης οδοντωτού ιμάντα.
- Αφαιρέστε τα ποδήλατα από τη βάση ποδηλάτων.
- Αφαιρέστε τους αποστάτες.

9.2 Αναδίπλωση βάσης ποδηλάτων

- Τοποθετήστε τους οδοντωτούς ιμάντες γύρω από τις υποδοχές τροχών.
- Οδηγήστε τους οδοντωτούς ιμάντες μέσα στον μηχανισμό ασφάλισης οδοντωτών ιμάντων.
- Πιέστε τον μηχανισμό ασφάλισης ραγών τροχών προς τα πάνω.
- Αναδιπλώστε τις ράγες τροχών.
- Αναδιπλώστε τους βραχίονες φώτων.
- Ξεβιδώστε τις αστεροειδείς λαβές για τον βραχίονα.
- Γυρίστε τον βραχίονα προς τα κάτω.
- Βιδώστε σφιχτά τις αστεροειδείς λαβές για τον βραχίονα.

9.3 Αφαίρεση βάσης ποδηλάτων

- Γυρίστε το βύσμα αριστερόστροφα μέσα στην πρίζα.
- Τραβήξτε το βύσμα έξω από την πρίζα.
- Εισάγετε το βύσμα στην υποδοχή βύσματος.
- Ξεκλειδώστε τον μηχανισμό ασφάλισης με κλειστό.
- Ξεκλειδώστε το κλείστρο.
- Τραβήξτε το κλείστρο προς τα πάνω.
- Αφαιρέστε τη βάση ποδηλάτων.
- Πιέστε το κλείστρο προς τα κάτω.
- Κλειδώστε τον μηχανισμό ασφάλισης με κλειστό.

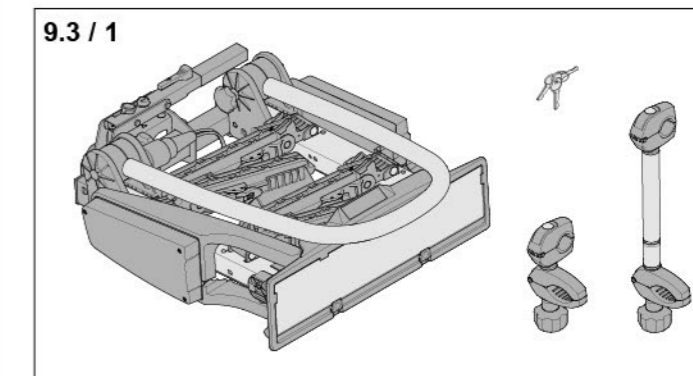

10. Συντήρηση και φροντίδα

10.1 Ρύθμιση δύναμης στερέωσης

Κατά την πρώτη χρήση πρέπει να ελεγχθεί η δύναμη στερέωσης. Σε παλαιότερους ή φθαρμένους κοτσαδόρους μπορεί να διαφέρει η απαιτούμενη δύναμη στερέωσης.

Η δύναμη στερέωσης είναι επαρκής, όταν το κλείστρο πιεστεί κατά τη σύσφιξη της βάσης ποδηλάτων στον κοτσαδόρο προς τα κάτω με δύναμη που ισοδυναμεί με βάρος 35 kg - 45 kg.

Η δύναμη στερέωσης μπορεί να αυξηθεί ή να μειωθεί με τη βοήθεια των βιδών ρύθμισης.

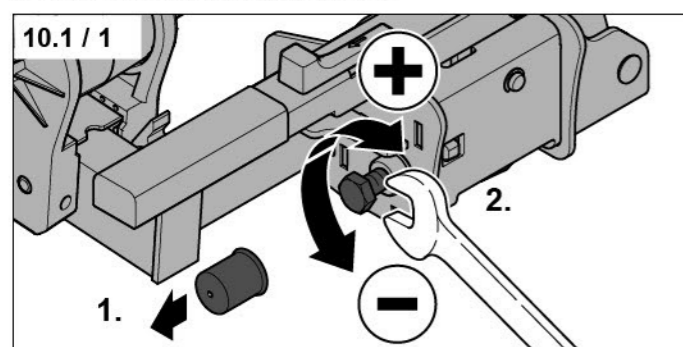

- ▶ Αφαιρέστε το προστατευτικό κάλυμμα (1).
- ▶ Ρυθμίστε την κατάλληλη δύναμη στερέωσης (2).
- ▶ Τοποθετήστε ξανά το προστατευτικό κάλυμμα.

Μετά τη ρύθμιση της δύναμης στερέωσης:

- ▶ Πιέστε το κλείστρο μέχρι τέρμα προς τα κάτω, μέχρι να ασφαλίσει.
→ Εικ. «4 / 7»
- ▶ Ελέγξτε τη σταθερή εφαρμογή της βάσης ποδηλάτων στη σφαιρική κεφαλή, π.χ. με πλευρική περιστροφή.

Αν η βάση ποδηλάτων μπορεί να μετακινηθεί με το χέρι, πρέπει να αυξηθεί η δύναμη στερέωσης. Αν χρειάζεται μπορεί να ελεγχθεί η δύναμη στερέωσης από ένα εξειδικευμένο συνεργείο.

10.2 Αλλαγή λαμπτήρων πυράκτωσης

- ▶ Για την αλλαγή των λαμπτήρων πυράκτωσης απευθυνθείτε σε έναν εξειδικευμένο έμπορο ή ένα εξειδικευμένο συνεργείο.

10.3 Φροντίδα βάσης ποδηλάτων

⚠ ΠΡΟΕΙΔΟΠΟΙΗΣΗ!

Κίνδυνος ατυχημάτων από λύσιμο ή μετακίνηση της βάσης ποδηλάτων!

Γρασαρισμένες επιφάνειες για την υποδοχή της σφαιρικής κεφαλής ή γρασαρισμένες βιδωτές συνδέσεις μπορεί να οδηγήσουν σε χαλάρωση της στερέωσης.

Η βάση ποδηλάτων ή τα ποδήλατα μπορεί να μετακινηθούν ή να πέσουν.

- ▶ Βεβαιωθείτε ότι οι επιφάνειες επαφής για τη σφαιρική κεφαλή είναι καθαρές και δεν παρουσιάζουν γράσο.
- ▶ Μην λιπαίνετε ή γρασάρετε τις βιδωτές συνδέσεις.

⚠ ΕΠΙΣΗΜΑΝΣΗ!

Κίνδυνος πρόκλησης ζημιών από ακατάλληλο καθαρισμό!

Συσκευές καθαρισμού υψηλής πίεσης, γυαλιστικά ή διαβρωτικά καθαριστικά μπορεί να προκαλέσουν ζημιά στη βάση ποδηλάτων.

- ▶ Καθαρίζετε τη βάση ποδηλάτων με νερό και σαμπουάν αυτοκινήτων

Η φροντίδα της βάσης ποδηλάτων πρέπει να γίνεται ως εξής:

- ▶ Καθαρίζετε τακτικά τη βάση ποδηλάτων.
- ▶ Απομακρύνετε αλάτι και ακαθαρσίες μετά από χειμερινή χρήση.
- ▶ Ψεκάστε τις κλειδαριές κάθε 100 κύκλους κλειδώματος, ωστόσο τουλάχιστον κάθε 2 μήνες, με λάδι χωρίς ρητίνη. Στη συνέχεια ανοιγκλείστε επανειλημμένα τις κλειδαριές.

11. Ανταλλακτικά

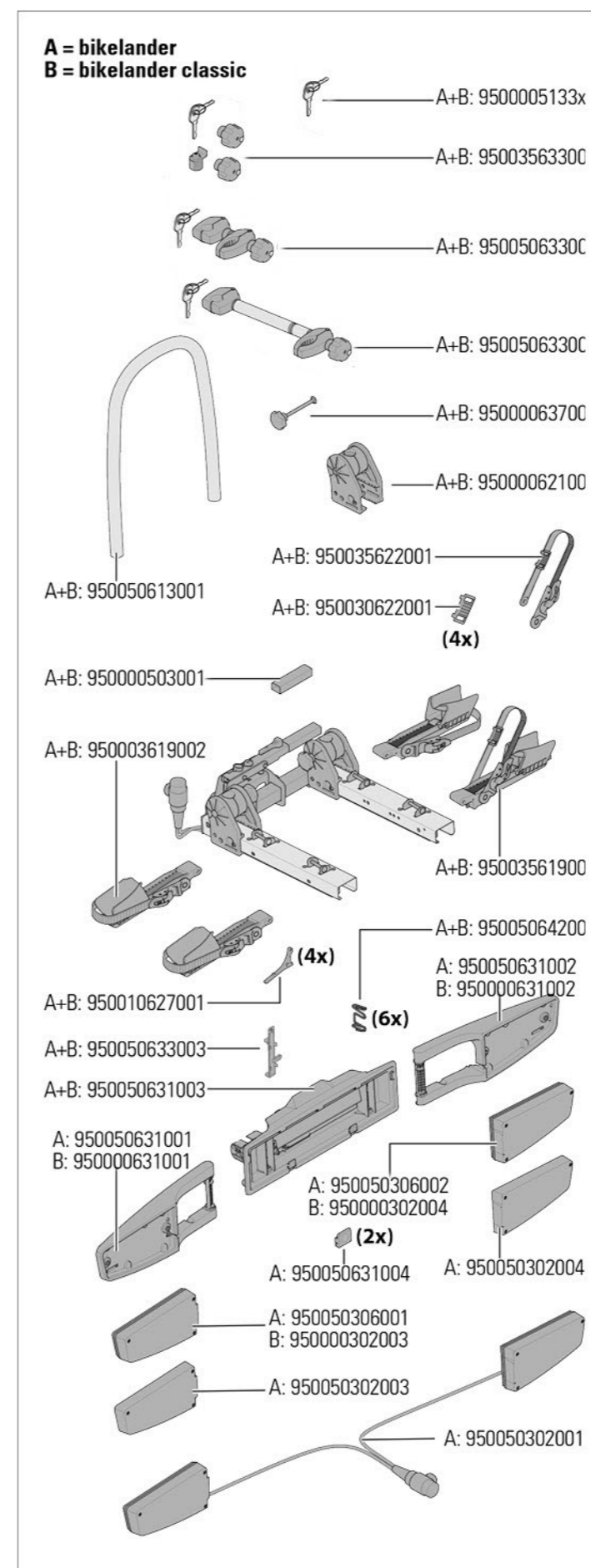

12. Εγγύηση προϊόντος

Αξιότιμε πελάτη,

αγοράζοντας αυτό το προϊόν της Westfalia επιλέξατε ένα προϊόν υψηλής ποιότητας.

Γι' αυτό το λόγο η εταιρία Westfalia Automotive GmbH σας δίνει για αυτό το προϊόν Westfalia μια εγγύηση πέντε (5) ετών σύμφωνα με τους όρους που αναγράφονται σε αυτήν τη δήλωση.

Αυτή η εγγύηση προϊόντος ισχύει με την προϋπόθεση, ότι

- είστε μόνιμος κάτοικος Ευρώπης,
- αυτό το προϊόν Westfalia κατασκευάστηκε από την εταιρία Westfalia Automotive GmbH και πουλήθηκε ως νέο προϊόν και
- μετά την αγορά εξετάσατε αυτό το προϊόν Westfalia για ελαττώματα και ότι ενημερώσατε τον έμπορο, από τον οποίο αγοράσατε αυτό το προϊόν Westfalia για τυχόν ατέλειες που εντοπίσατε.

Εφόσον πληρούνται οι προϋποθέσεις που αναγράφονται σε αυτή τη δήλωση για εγγύηση προϊόντος, έχετε το δικαίωμα, να θέσετε αξιώσεις ενάντια στην εταιρία Westfalia Automotive GmbH, εφόσον

- η κανονική χρήση αυτού του προϊόντος Westfalia δεν είναι δυνατή λόγω σφαλμάτων υλικού, κατασκευής ή επεξεργασίας που υπόκεινται στην ευθύνη της εταιρίας Westfalia Automotive GmbH και
- αποκλείονται οι περιορισμοί χρήσης εξαιτίας μη επαρκούς συντήρησης, εσφαλμένης ή μη προβλεπόμενης χρήσης του προϊόντος ή εξαιτίας επιρροών του περιβάλλοντος ή ασυνήθιστων τρόπων χρήσης και
- δίνετε στην εταιρία Westfalia Automotive GmbH τη δυνατότητα, να ελέγξει αυτό το προϊόν Westfalia επί τόπου.

Για την εκπλήρωση της εγγύησης προϊόντος μπορεί η εταιρία Westfalia Automotive GmbH κατά τη δική της επιλογή

- είτε να επισκευάσει τα ελαττωματικά προϊόντα Westfalia ή να τα αντικαταστήσει ή
- να σας δώσει ένα χρηματικό ποσό για την τρέχουσα τιμή του προϊόντος Westfalia (τρέχουσα τιμή είναι η αρχική τιμή, μείον 15 % για κάθε χρόνο μετά την αγορά).

Οι αξιώσεις για εγγύηση του προϊόντος παραγράφονται μέσα σε ένα χρόνο, αφότου αυτές οι αξιώσεις κοινοποιηθούν στην εταιρία Westfalia Automotive GmbH. Η διάρκεια της εγγύησης του προϊόντος των πέντε (5) χρόνων είναι οριστική και αρχίζει με την αγορά αυτού του προϊόντος Westfalia και δεν παρατείνεται μετά από τυχόν παροχή εγγύησης.

Από αυτήν την εγγύηση του προϊόντος δεν προκύπτουν άλλες αξιώσεις. Εφόσον η εταιρία Westfalia Automotive GmbH δεν ευθύνεται για τραυματισμούς αλλά ούτε και παραμέλησε τις υποχρεώσεις της στα πλαίσια αυτής της εγγύησης είτε εκ προθέσεως είτε εξ αμελίας, δε μπορούν να τεθούν αξιώσεις καταβολής αποζημίωσης ενάντια στην εταιρία Westfalia Automotive GmbH.

Αυτή εγγύηση δεν αφορά τις αξιώσεις σας προς το κατάστημα, από το οποίο αγοράσατε αυτό το προϊόν Westfalia, και συγκεκριμένα τις αξιώσεις εξαιτίας ελαττωματικών υλικών.



Westfalia-Automotive GmbH
Am Sandberg 45
33378 Rheda-Wiedenbrück

www.westfalia-automotive.com
www.bikelander.de
www.bikelander.eu

