



IT Istruzioni per l'uso
Portabiciclette bikelander & bikelander classic

bikelander 350 050 600 001
bikelander classic 350 053 600 001

Indice

1.	Informazioni sul documento	3
1.1	Validità.	3
1.2	Indicazioni di sicurezza	3
1.3	Spiegazione dei simboli	3
2.	Informazioni di sicurezza	4
2.1	Uso conforme alla destinazione	4
2.2	Indicazioni di sicurezza per l'uso del portabici- ciclette	4
3.	Informazioni Prodotto	6
3.1	Compreso nella fornitura	6
3.2	Accessori	6
3.3	Descrizione del prodotto	7
4.	Applicazione del portabici- ciclette	8
5.	Apertura del portabici- ciclette	11
6.	Fissaggio delle biciclette	12
7.	Montaggio della targa	16
8.	Ribaltamento del portabici- ciclette	16
9.	Smontaggio	17
9.1	Rimozione delle biciclette	17
9.2	Chiusura del portabici- ciclette	17
9.3	Rimozione del portabici- ciclette	17
10.	Manutenzione e cura	18
10.1	Regolazione della forza di bloccaggio	18
10.2	Sottofunzione delle lampadine	18
10.3	Cura del portabici- ciclette	18
11.	Parti di ricambio	19
12.	Garanzia sul prodotto	19

1. Informazioni sul documento

1.1 Validità

Istruzioni per l'uso del:
Portabiciclette bikelander (350 050 600 001) e
bikelander classic (350 053 600 001)

- Istruzioni originali
- Parte del prodotto
- Protetto da copyright
- Riproduzione, ristampa e distribuzione solo dietro autorizzazione
- Con riserva di modifica

1.2 Indicazioni di sicurezza

AVVERTENZA!

I suggerimenti contrassegnati con AVVERTENZA si riferiscono a una situazione di pericolo che può condurre alla morte o a gravi ferite.

CAUTELA!

I suggerimenti contrassegnati con CAUTELA si riferiscono ad una situazione di pericolo che può causare lesioni lievi o moderate..

ATTENZIONE!

I suggerimenti contrassegnati con ATTENZIONE si riferiscono a una situazione che può condurre a danni alle cose o all'ambiente.

1.3 Spiegazione dei simboli



Errata (ad es. posizione)



Corretta



Segnale acustico (ad es. rumore di uno scatto)

► Richiesta d'intervento

- Punto elenco

→ Riferimento ad altri punti del presente documento

- Riferimento ad altri documenti che devono essere osservati

2. Informazioni di sicurezza

AVVERTENZA!

Rischio di lesioni per il mancato rispetto delle istruzioni per l'uso!

Le presenti istruzioni per l'uso contengono informazioni importanti per garantire un uso sicuro del portabici. Di seguito viene richiamata espressamente l'attenzione sui possibili pericoli. In caso di inosservanza possono verificarsi lesioni fisiche e incidenti.

- ▶ Leggere con cura le istruzioni per l'uso!
- ▶ Seguire le indicazioni sulla sicurezza riportate nelle istruzioni per l'uso.
- ▶ Conservare le istruzioni per l'uso con cura.

Nei seguenti casi l'uso del portabici è proibito:

- in caso di danneggiamento del portabici;
- in caso di aggiunte o modifiche non autorizzate.
- Per i bambini o le persone che non sono in grado di stimare i pericoli nell'uso del portabici.

Nei seguenti casi, il produttore non si assume alcuna responsabilità, né rilascia alcuna garanzia per eventuali danni:

- per inosservanza delle presenti istruzioni per l'uso.
- per uso non conforme alla destinazione;
- per utilizzo improprio;
- per uso di parti di ricambio non autorizzate dal produttore;
- per riparazione del portabici eseguita da persone non qualificate.

2.1 Uso conforme alla destinazione

Il portabici viene utilizzato per il trasporto di biciclette. Il portabici è adatto solo per il fissaggio su ganci di traino.

Quando si usano gli accessori, c'è la possibilità di ampliare le possibilità di impiego.

Le biciclette devono avere le seguenti caratteristiche:

- peso ≤ 30 kg
- interasse delle ruote ≤ 1350 mm
- larghezza delle ruote ≤ 70 mm
- geometria del telaio con telaio standard
- diametro dei tubi del telaio ≤ 80 mm

Il gancio di carico deve avere le seguenti caratteristiche:

- Materiale almeno S355 (St52-3) o GJS 520
- Marchio di controllo secondo 94/20/CE o ECE-R55
- Presa di connessione 12 V

Il portabici è adatto per l'uso su strade asfaltate.

Un uso fuoristrada (offroad) non è consentito.

L'uso del portabici è consentito solo in caso di corretto fissaggio e in perfette condizioni.

L'uso conforme alla destinazione comprende anche il rispetto delle indicazioni sulla targhetta e la lettura e il rispetto delle presenti istruzioni per l'uso.

Ogni altro impiego è considerato non conforme alla sua destinazione.

2.2 Indicazioni di sicurezza per l'uso del portabici

Nel traffico stradale, il conducente del veicolo è responsabile della sicurezza del veicolo e del suo carico.

Le leggi specifiche del paese per messa in sicurezza dei carichi hanno la priorità e devono essere sempre osservate (ad es. obbligo di etichettatura con un pannello di segnalazione).

I seguenti valori devono essere rispettati per il fissaggio delle biciclette:

- massima capacità portante del portabici di 60 kg.
- Carico massimo di punta sul gancio di traino.
- Carico assiale ammesso del veicolo.
- Peso totale massimo del veicolo.

□ Per le informazioni sul carico di punta, carico assiale e peso totale, consultare il manuale del vostro veicolo e/o la targhetta del gancio di traino.

Prima di circolare

Quando si utilizza il portabiciclette controllare i seguenti punti:

- corretta applicazione del portabiciclette al veicolo.
- corretto fissaggio delle biciclette.
- Nessuna copertura delle biciclette con rivestimenti protettivi.
- Dispiegare tutti i componenti sul portabiciclette.
- Blocco di tutte le serrature.
- Applicazione di una targa che deve corrispondere al numero di targa del veicolo.
- Funzione di illuminazione sul portabiciclette (luci posteriori, luce di arresto, indicatori di direzione, fendinebbia posteriore*, luce targa).
- Copertura dei riflettori sulle biciclette durante la marcia di notte.
- Visuale libera dalla parte posteriore sull'illuminazione e sulla targa del portabiciclette.
- Visuale libera del conducente in tutte le direzioni.
- Se il carico lateralmente sporge di oltre 400 mm dalla staffa luci, il carico dovrà essere contrassegnato come segue:
 - nella parte anteriore da una luce bianca.
 - nella parte posteriore con una luce rossa.
 - Massimo 1500 mm al di sopra della corsia di marcia.
- Se viene utilizzato il fendinebbia posteriore sul portabiciclette, il fendinebbia posteriore sul veicolo deve essere spento.
- Se una terza luce freno che si trova sul veicolo viene oscurata dalle biciclette, si vorrà applicare una terza luce di arresto di ricambio.
- Per ridurre il carico eccessivo sulla coda del veicolo, si dovrà posizionare il carico pesante possibilmente più in avanti.
- Durante la marcia senza bicicletta, i distanziatori del portabiciclette devono essere smontati.

Raccomandazione se non vengono trasportate biciclette: staccare il portabiciclette dal gancio di traino e trasportarlo ad esempio nel bagagliaio. In questo modo il consumo di carburante viene ridotto, si facilita il parcheggio e il portabiciclette viene protetto.

* In caso di malfunzionamento o notifiche di errore nei veicoli con un solo faro antinebbia, rimuovere la lampadina del secondo faro antinebbia del portabici sul lato passeggero.

Durante la marcia

Quando si utilizza il portabiciclette controllare i seguenti punti durante la marcia:

- Guardando nello specchietto retrovisore la situazione di carico deve essere monitorata regolarmente.
 - In caso di spostamento del carico, procedere a velocità ridotta fino alla successiva area di sosta e controllare i fissaggi del portabiciclette.
 - La velocità di 130 km/h non deve essere superata.
 - Grazie alla superficie laterale maggiorata deve essere prevista una maggiore sensibilità al vento laterale.
 - Modificando la distribuzione del carico si deve prevedere un cambiamento nel comportamento di frenata.
 - Non è consentito circolare fuoristrada (off-road).
 - Non è consentito circolare nell'autolavaggio.
 - La corretta sede del portabiciclette e il fissaggio delle biciclette devono essere verificate a 10 km dall'inizio del viaggio.
 - Per viaggi più lunghi la sede corretta del portabiciclette e il fissaggio delle biciclette devono essere controllati ogni 500 km. Lo stesso vale per le condizioni stradali irregolari.
 - Con l'assegnazione della presa al gancio di traino i sistemi di assistenza (ad es. dispositivo ausiliario di parcheggio, assistenza al parcheggio, cofano del bagagliaio) possono essere disattivati automaticamente.
- Informazioni sui sistemi di assistenza, consultare il manuale del vostro veicolo.

3. Informazioni Prodotto

3.1 Compreso nella fornitura

3.1 / 1

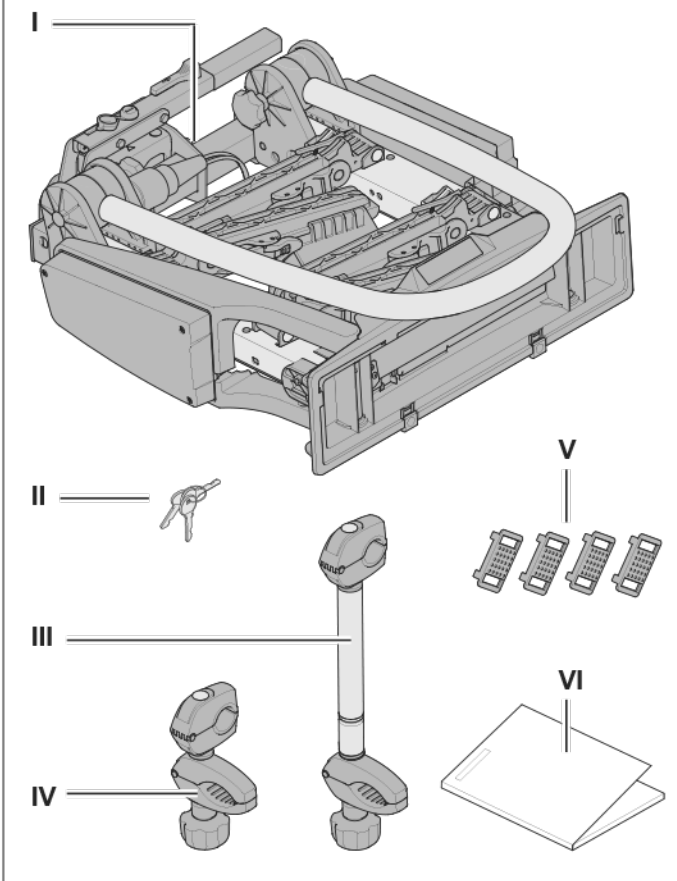

I a	Portabiciclette bikelander
I b	Portabiciclette bikelander classic
II	Chiave
III	Distanziatore lungo
IV	Distanziatore corto
V	Protezione del cerchione
VI	Istruzioni per l'uso

► Verificare che la fornitura sia integra.

3.2 Accessori



Astuccio portatile
350 002 600 001

	Piattaforma di trasporto 350 004 600 001
	Canalina di estensione per una terza bicicletta 350 055 600 001
	Rampa per il carico delle biciclette 350 020 600 001
	Borsa per il trasporto 350 013 600 001
	Supporto a muro 350 006 600 001
	Luce di arresto accessoria 350 000 305 173
	Protezione dal calore 350 005 600 001

3.3 Descrizione del prodotto

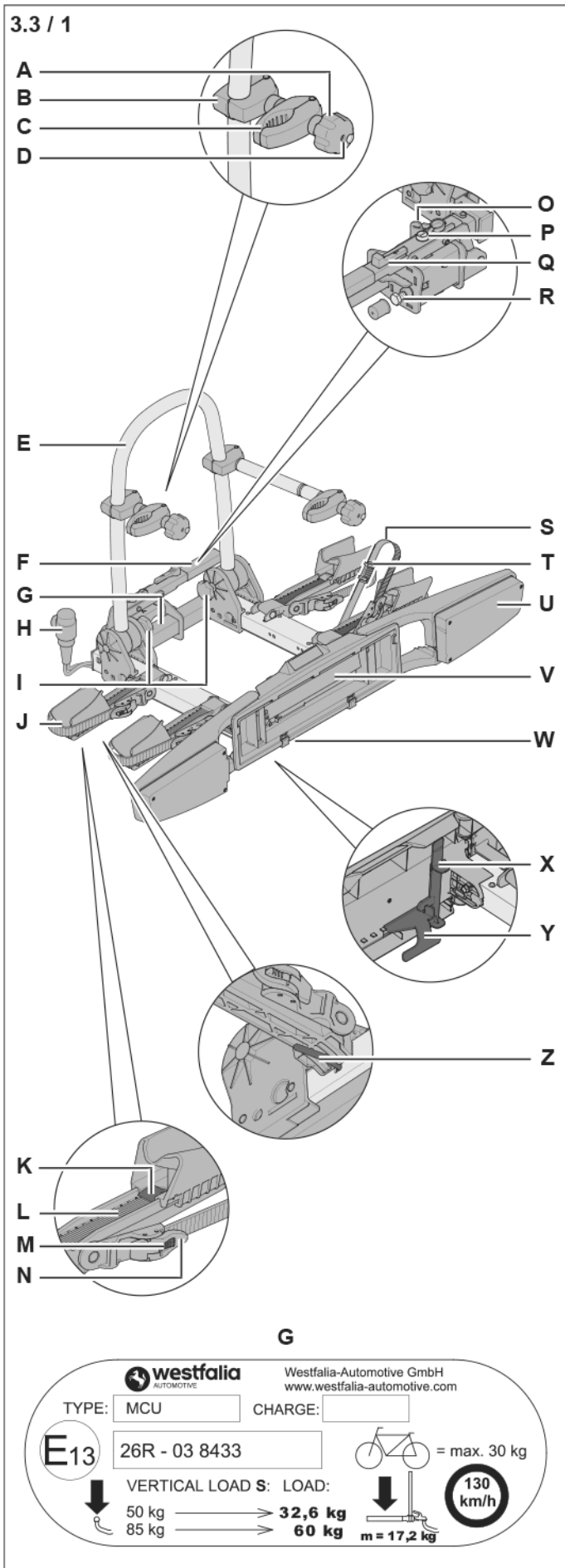

A	Dado con traversino per distanziatori
B	Morsetto per staffa
C	Morsetto della bicicletta
D	Serratura del distanziatore
E	Staffa
F	Leva di tensionamento
G	Targhetta identificativa
H	Spina
I	Manopola a stella per staffa
J	Sede della ruota
K	Blocco delle sedi delle ruote
L	Guida ruota
M	Sblocco della cinghia dentata
N	Blocco della cinghia dentata
O	Sede della spina
P	Serratura leva di tensionamento
Q	Blocco della leva di tensionamento
C	Vite di regolazione
S	Cinghia dentata
T	Protezione del cerchione
U	Staffa dei fanali
V	Portatarga
W	Morsetto della targa
X	Dispositivo antiribaltamento
Y	Leva di ribaltamento
Z	Blocco della guida ruota

4. Applicazione del portabiciclette

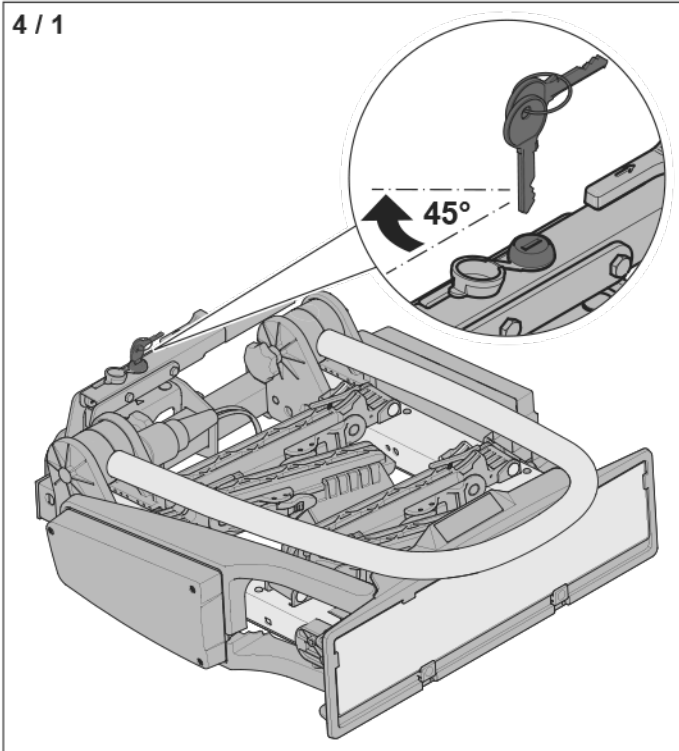

► Aprire la serratura della leva di tensionamento.

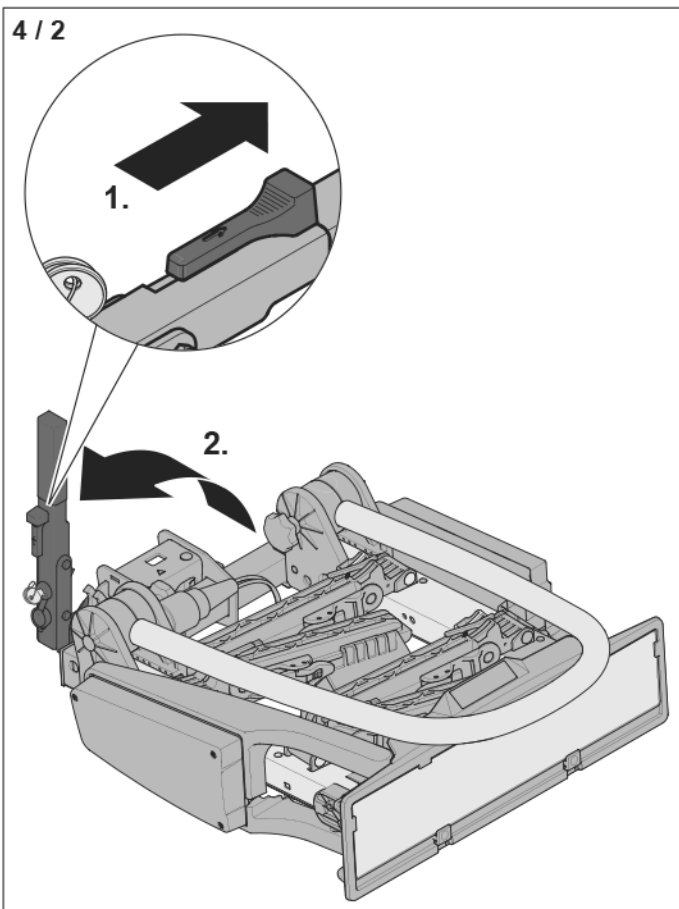

► Sbloccare la leva di tensionamento (1).
► Estrarre la leva di tensionamento verso l'alto.

Il gancio di traino deve essere adatto per il fissaggio del portabiciclette.

→ „2.1 Uso conforme alla destinazione“ a pagina 22

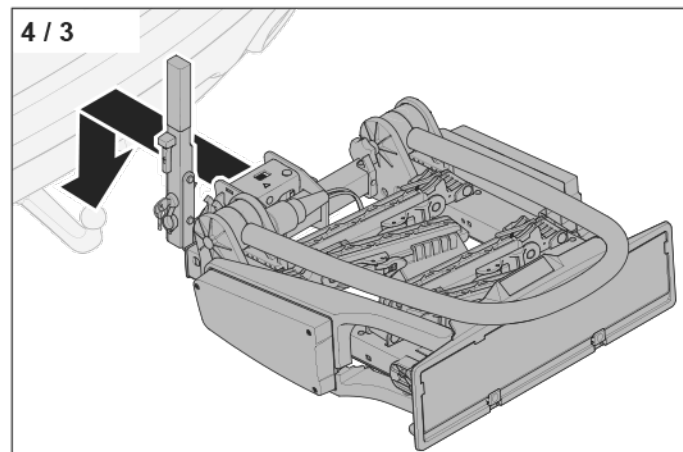

► Posizionare il portabiciclette sul ganci di traino del veicolo.

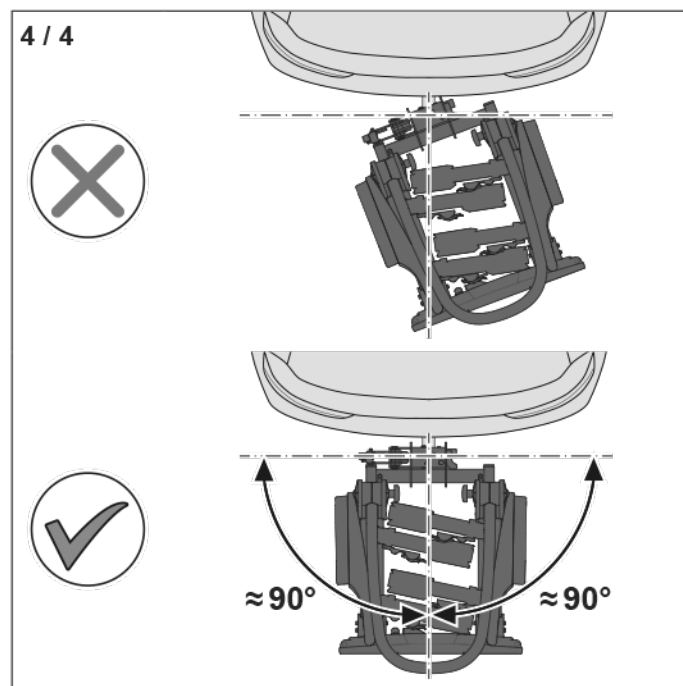

► Orientare lateralmente il portabiciclette.

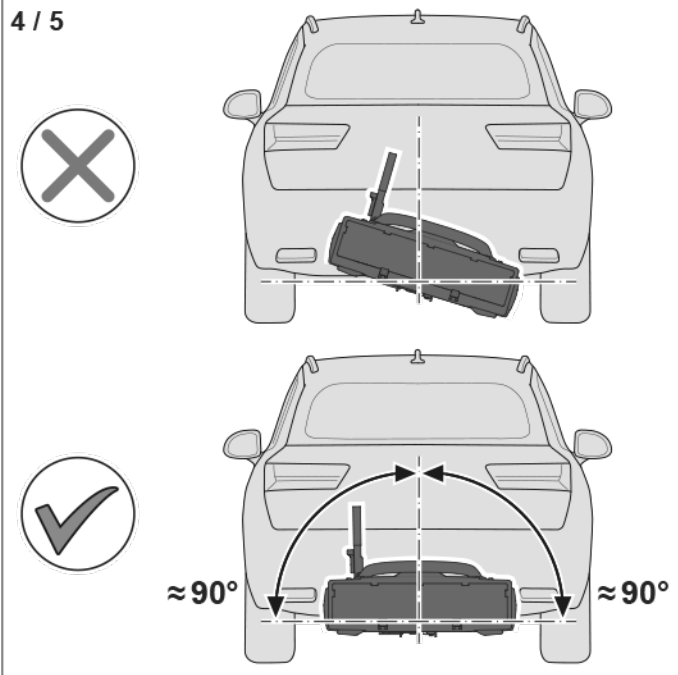

► Orientare orizzontalmente il portabiciclette.

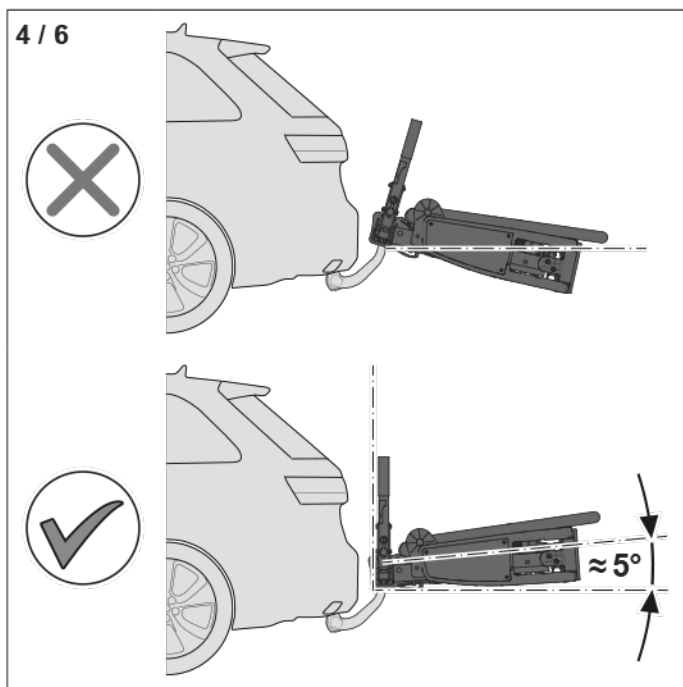

► Orientare verticalmente il portabiciclette.

Il portabiciclette viene fissato saldamente al gancio di traino. La forza di bloccaggio del portabiciclette è impostata in fabbrica in modo che la leva di tensionamento con una forza corrispondente ad un peso di 35 - 45 kg, deve essere premuta spinta verso il basso.

La prima volta che si utilizza occorre verificare la forza di bloccaggio. Per ganci di traino più vecchi o usurati, la forza di bloccaggio richiesto può variare.

→ „10.1 Regolazione della forza di bloccaggio“ a pagina 36

⚠ AVVERTENZA!

Rischio di incidenti a causa dell'errato serraggio del portabiciclette!

Una forza di bloccaggio insufficiente può causare la torsione del portabiciclette sui gancio di traino durante la marcia.

- Assicurarsi che la testa a sfera e le sue superfici di contatto siano pulite e prive di grasso.
- Spingere la leva di tensionamento con la forza necessaria fino all'arresto verso il basso.
- Assicurarsi che il segno rosso sul blocco della leva di serraggio non sia più visibile.

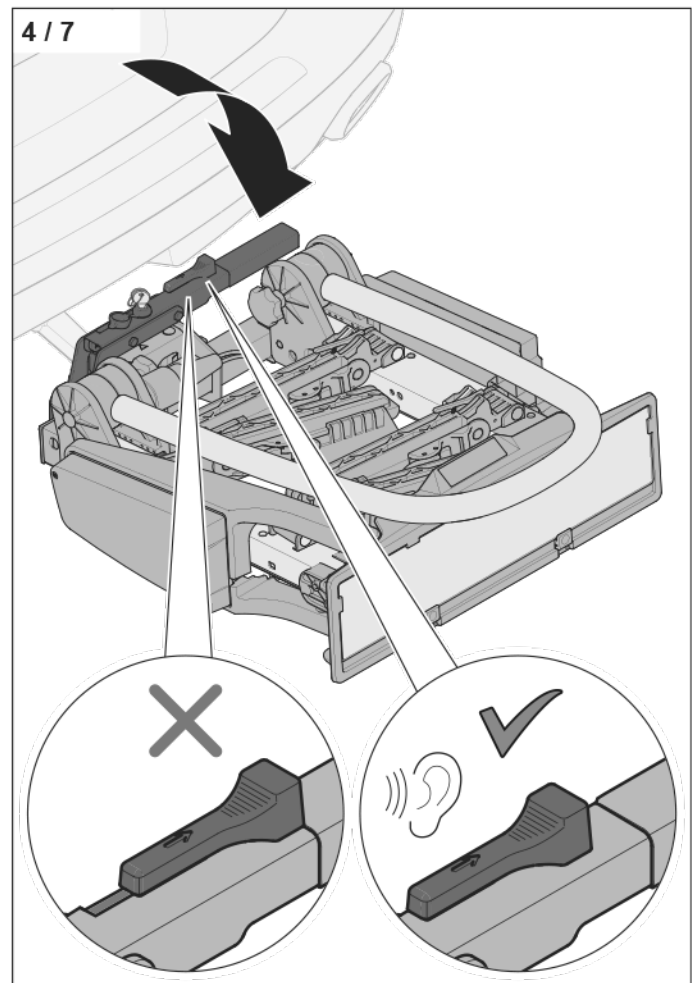

- Spingere la leva di tensionamento con una forza corrispondente ad un peso di 35 - 45 kg verso il basso fino al blocco in posizione.

Se la leva di tensionamento non si può spingere verso il basso fino all'arresto:

- tirare di nuovo la leva di tensionamento verso l'alto.
- Sollevare il portabiciclette nella parte posteriore e aumentare l'orientamento verticale.
→ Fig. „4 / 6“
- Spingere la leva di tensionamento verso il basso fino all'arresto.

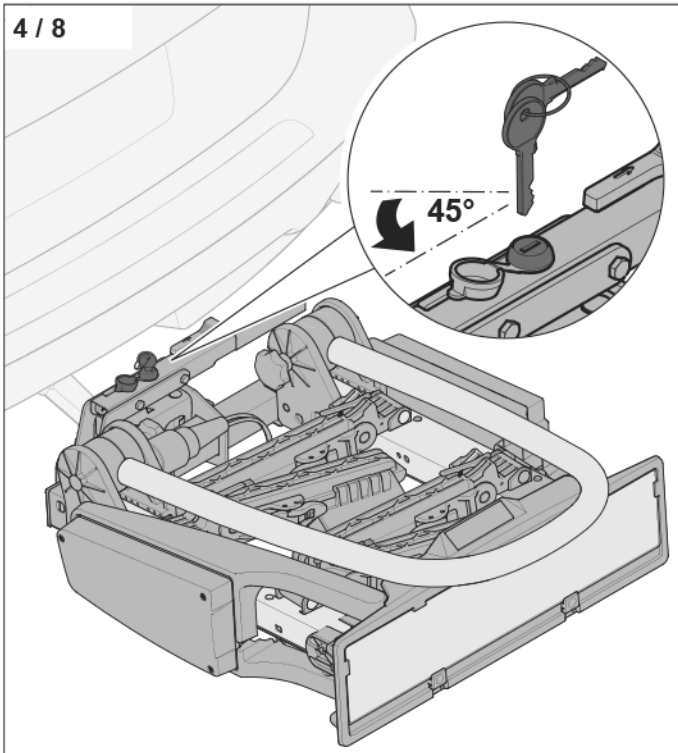

- ▶ Chiudere il lucchetto della leva di tensionamento.
- ▶ Estrarre la chiave.

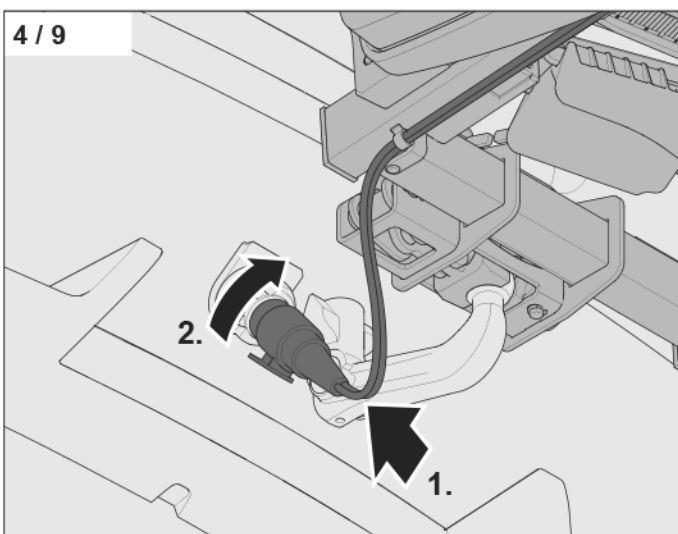

- ▶ Inserire la spina nella presa del gancio di traino (1).
- ▶ Ruotare la spina nella presa in senso orario, fino al blocco in posizione (2).

⚠ ATTENZIONE!

Rischio di danni al cavo!

Il cavo può essere danneggiato dal calore dei gas di scarico o dallo slittamento su strada. Quindi la funzione dell'illuminazione non viene più garantita.

- ▶ Prestare attenzione alla corretta posa del cavo.

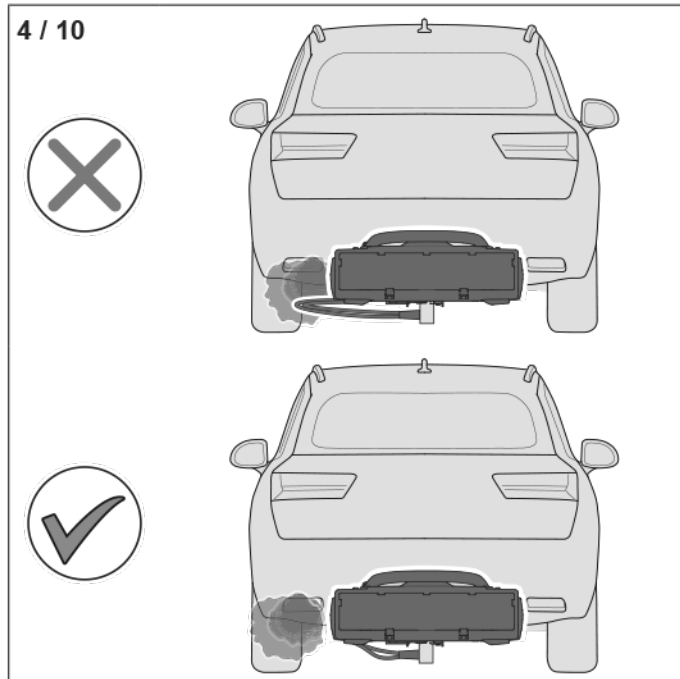

- ▶ Tenere il cavo lontano dal tubo di scappamento.

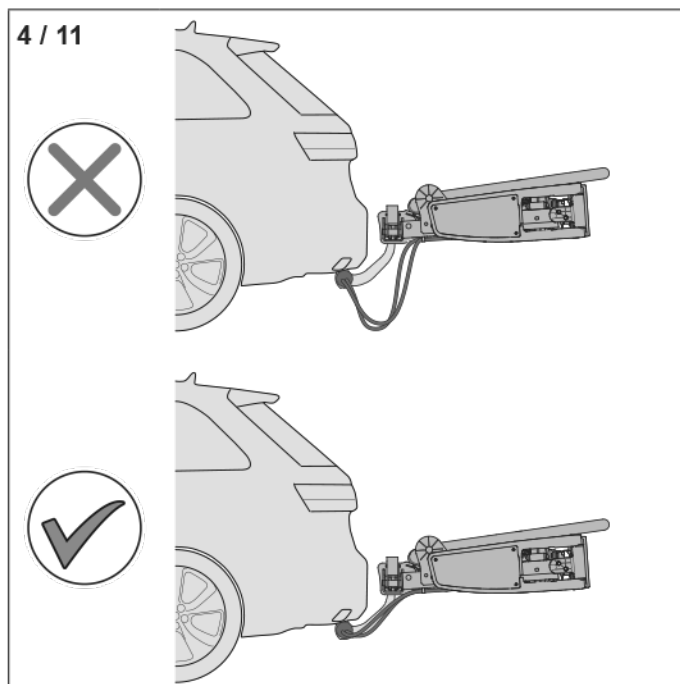

- ▶ Tenere il cavo lontano dalla strada.

5. Apertura del portabiciclette

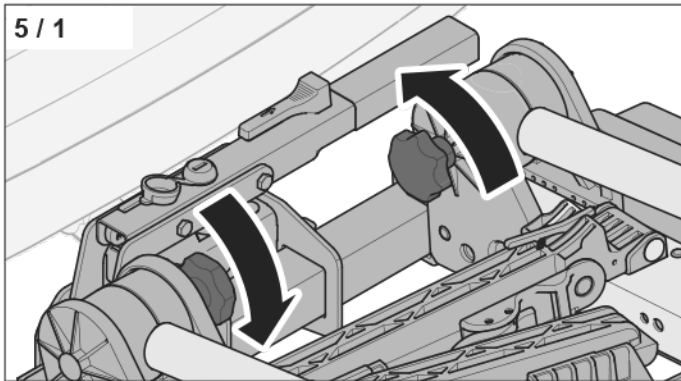

► Allentare entrambi le manopole a stella per la staffa.

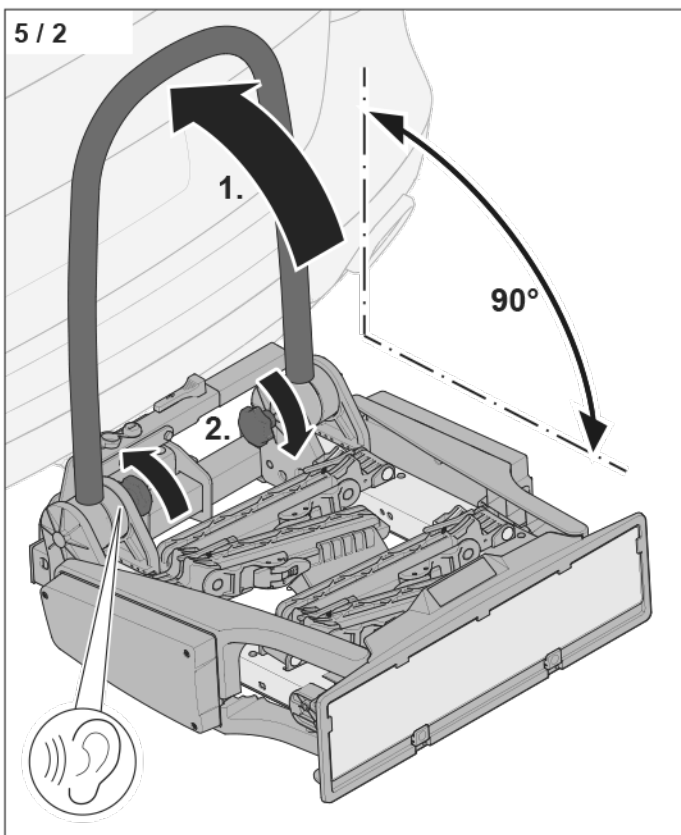

- Girare la staffa verso l'alto (1).
- Girare saldamente entrambe le manopole a stella per la staffa (2).

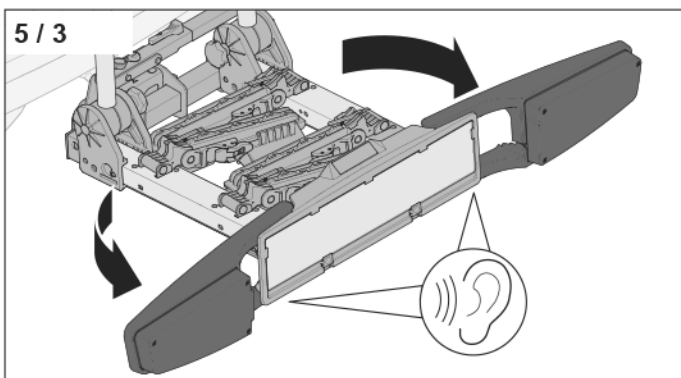

► Estrarre entrambe le staffe dei fanali fino al blocco in posizione.

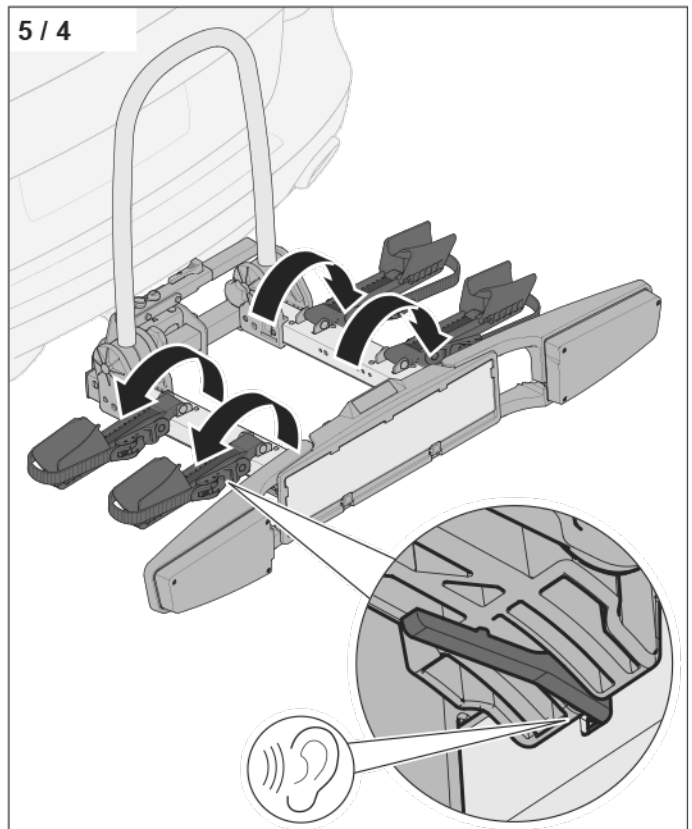

► Aprire tutte le sedi delle ruote fino al blocco in posizione.

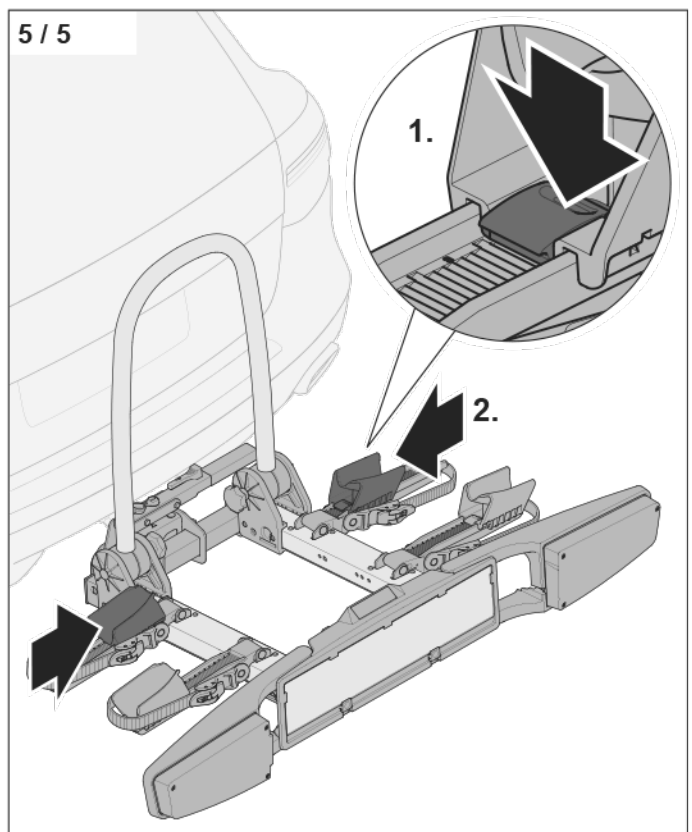

- Premere il blocco delle sedi delle ruote (1)
- Spingere le sedi delle ruote completamente verso l'interno (2).

6. Fissaggio delle biciclette

Le biciclette devono essere adatte per il fissaggio sul portabiciclette.

→ „2.1 Uso conforme alla destinazione“ a pagina 22

Il carico di punta ammissibile sul gancio di traino non deve mai essere superato.

□ Il carico di punta ammissibile è consultabile nel manuale del vostro veicolo.

Il carico di punta esercitato sul gancio di traino viene calcolato come segue:

portabiciclette (17,2 kg) + bicicletta 1 + bicicletta 2

⚠ AVVERTENZA!

Rischio di incidenti dovuti alla perdita di parti!

Parti allentate o componenti aggiuntivi alle biciclette possono staccarsi durante la marcia e cadere.

- ▶ Rimuovere tutte le parti allentate e componenti aggiuntivi dalle biciclette (ad es. bottiglie, cinghie di serraggio, borse da sella, cestini, batterie, seggiolini per bambini, ...)

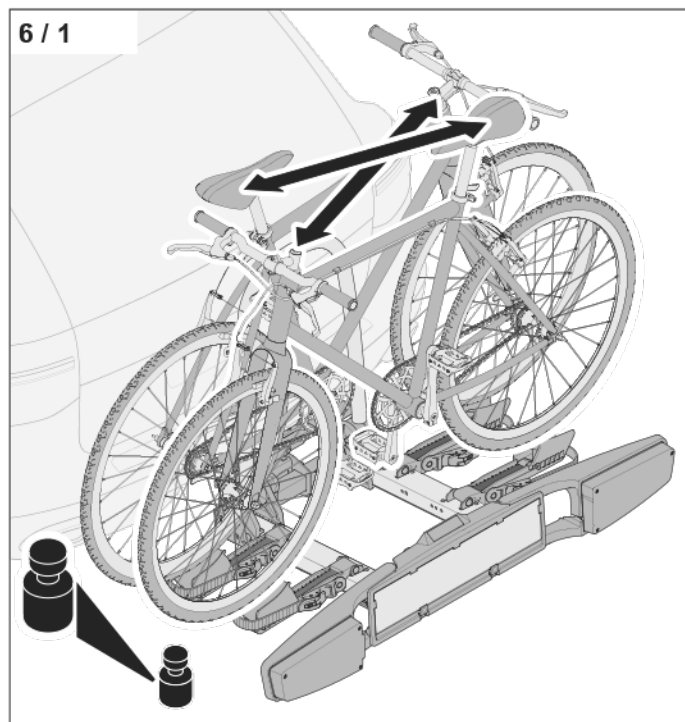

Disposizione corretta delle biciclette:

- In caso di due biciclette, devono essere montate in direzioni opposte.
- La bicicletta con il peso maggiore deve essere montata vicino al veicolo.
- Per trasportare una sola bicicletta, è necessario montarla vicino al veicolo.

6 / 2

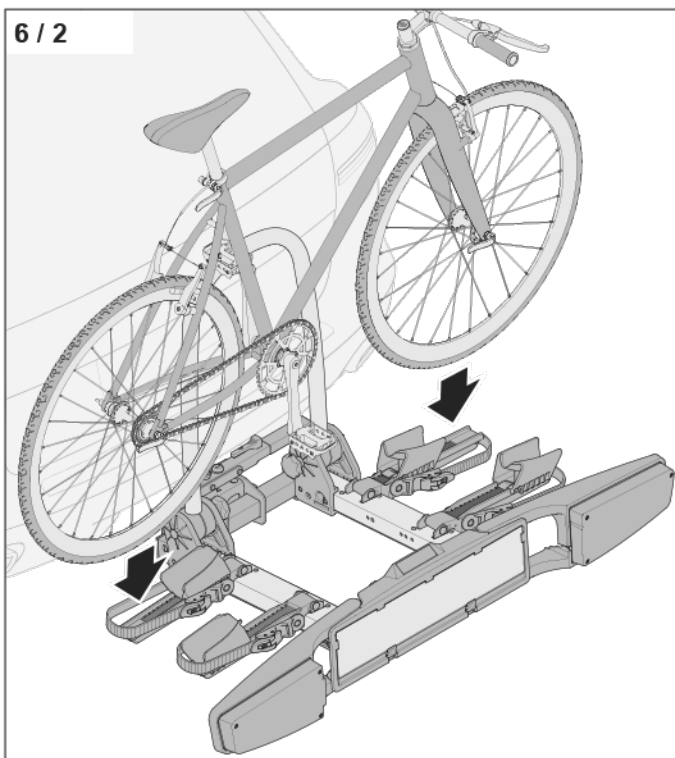

- ▶ Posizionare la bicicletta sulle guide ruota.

6 / 3

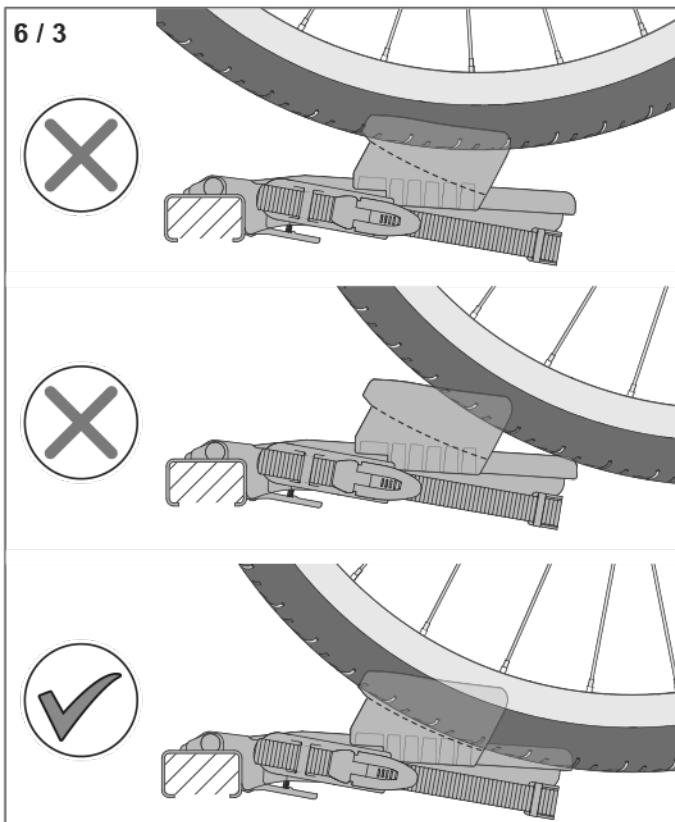

- ▶ Inserire le sedi delle ruote nella bicicletta.

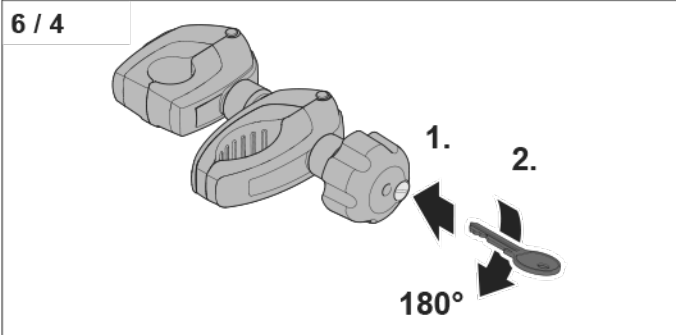

- ▶ Inserire la chiave nella serratura del distanziatore (1).
- ▶ Aprire la serratura del distanziatore (2).

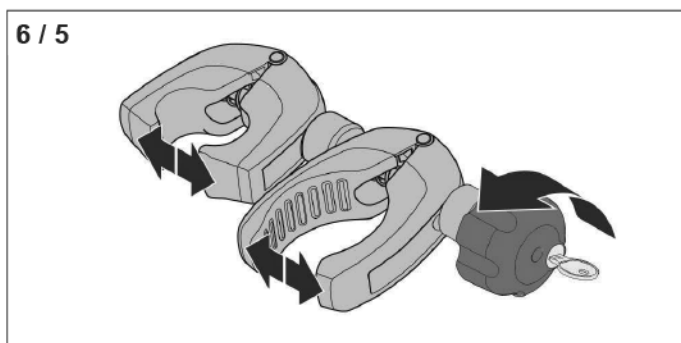

- ▶ Aprire il morsetto girando il dado ad alette.

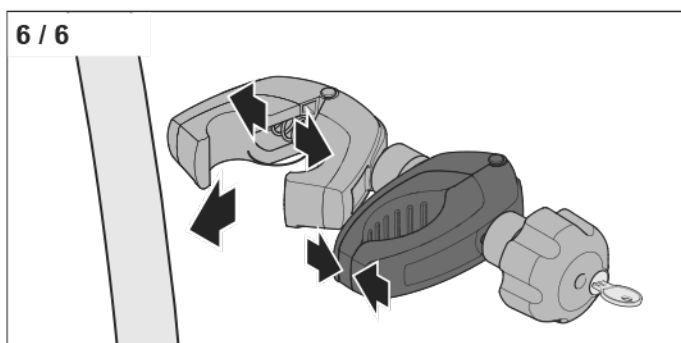

- ▶ Comprimere il morsetto della bicicletta per aprire il morsetto a U.

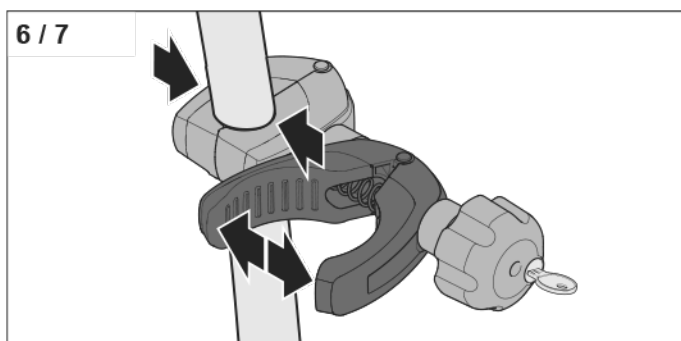

- ▶ Fissare il morsetto sulla staffa aprendo o staccando e divaricando il morsetto della bicicletta.

⚠ ATTENZIONE!

Rischio di danni alla bicicletta!

I componenti delicati (ad es. cavi del cambio e dei freni, telaio in carbonio) possono danneggiarsi per l'inceppamento del distanziatore.

- ▶ Assicurarsi che il telaio della bicicletta sia adatto al fissaggio.
- ▶ Fissare il morsetto della bicicletta esclusivamente al telaio della bicicletta o sul piantone.

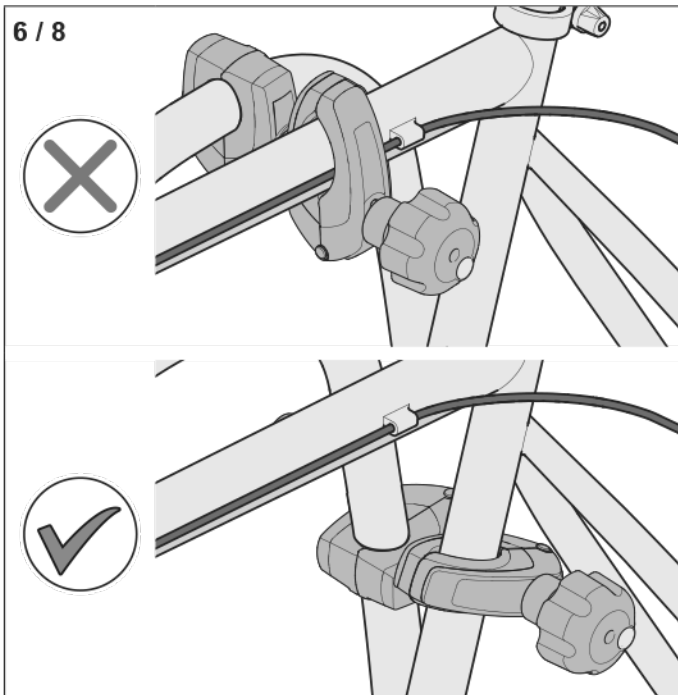

- ▶ Selezionare la posizione per un sicuro fissaggio della bicicletta.

⚠ AVVERTENZA!**Rischio di incidenti a causa dell'errato fissaggio del portabiciclette!**

Se il distanziatore non è applicato correttamente, la bicicletta potrebbe capovolgersi o cadere.

- ▶ Sincerarsi che il morsetto della bicicletta sia allineato appositamente alla staffa.
- ▶ Sincerarsi che il morsetto della bicicletta sia allineato al telaio.
- ▶ Sostituire subito i morsetti difettosi.

6 / 9

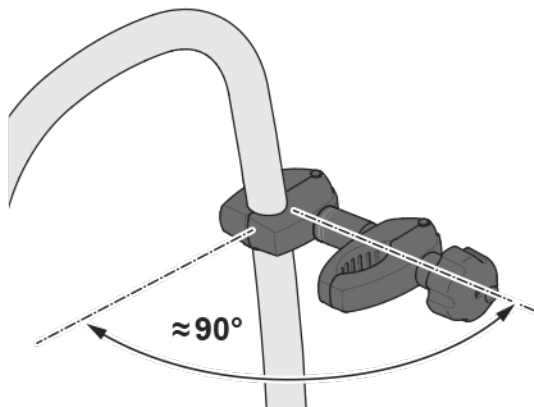
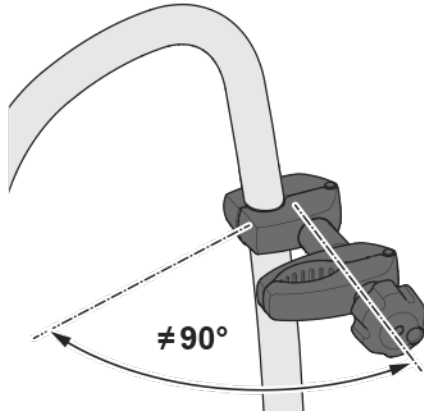

- ▶ Allineare il distanziatore alla staffa.

6 / 10

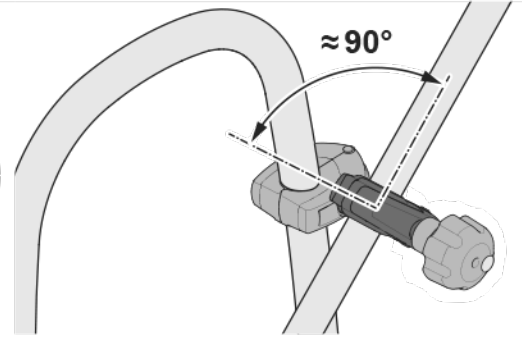
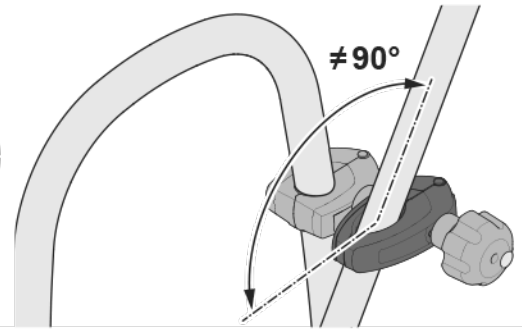

- ▶ Posizionare il morsetto della bicicletta attorno al telaio della bicicletta.
- ▶ Allineare il morsetto della bicicletta al telaio.

6 / 11

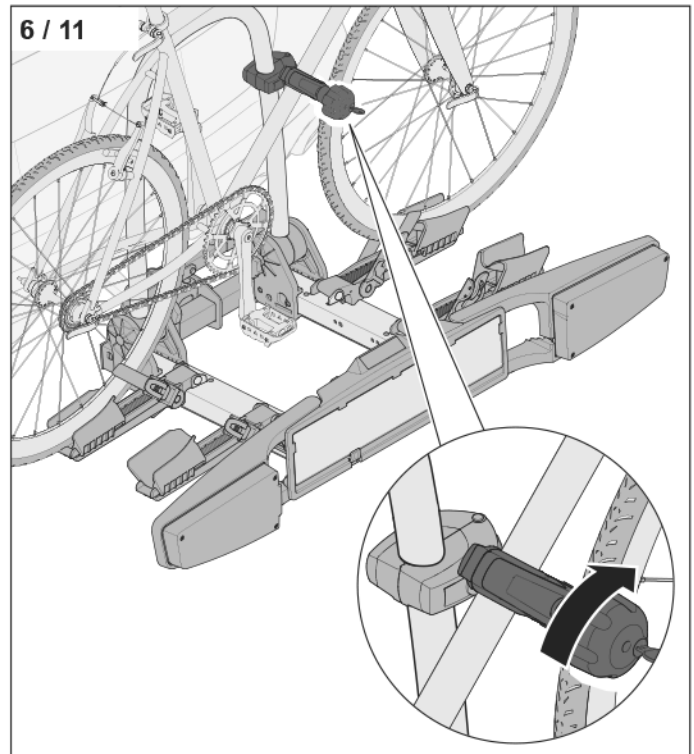

- ▶ Girare il dado con traversino per fissare la bicicletta con il relativo morsetto.

6 / 12

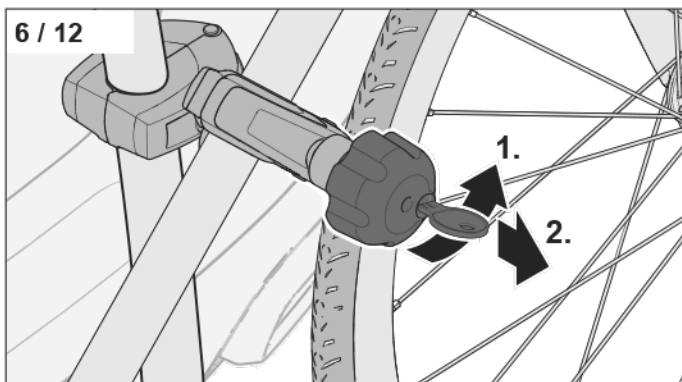

- ▶ Chiudere la serratura del distanziatore (1).
- ▶ Estrarre la chiave (2).

6 / 13

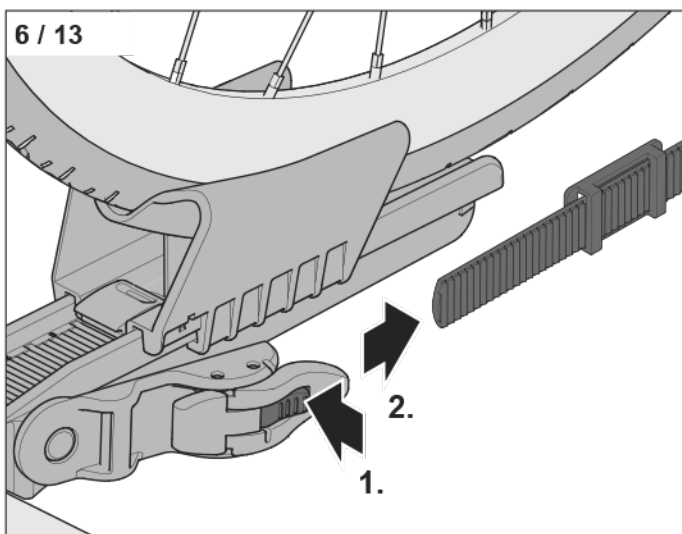

- ▶ Premere lo sblocco della cinghia dentata (1)
- ▶ Estrarre la cinghia dentata dal blocco della cinghia dentata (2).

⚠ ATTENZIONE!

Rischio di danni materiali alla bicicletta o al portabiciclette!

Con una piccola distanza dei cerchi Della Bicicletta dallo scarico (specialmente sui SUV), sono possibili danni da surriscaldamento al portabiciclette o alla bicicletta.

- ▶ Beware of carbon rims.
- ▶ Se necessario, utilizzare la protezione termica 350 005 600 001.

6 / 14

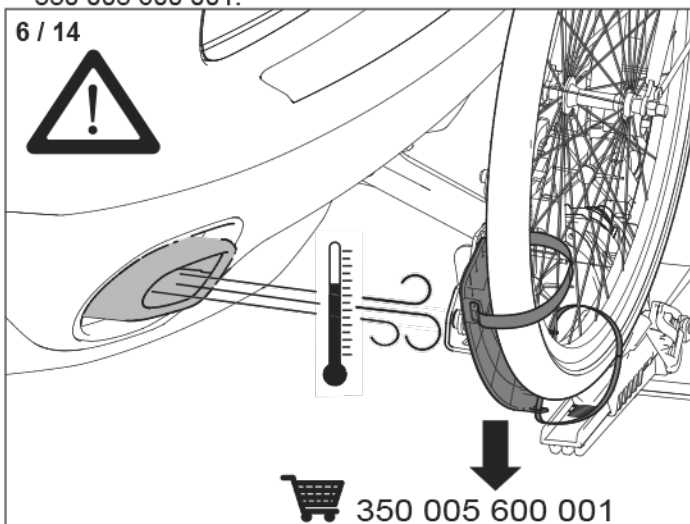

6 / 15

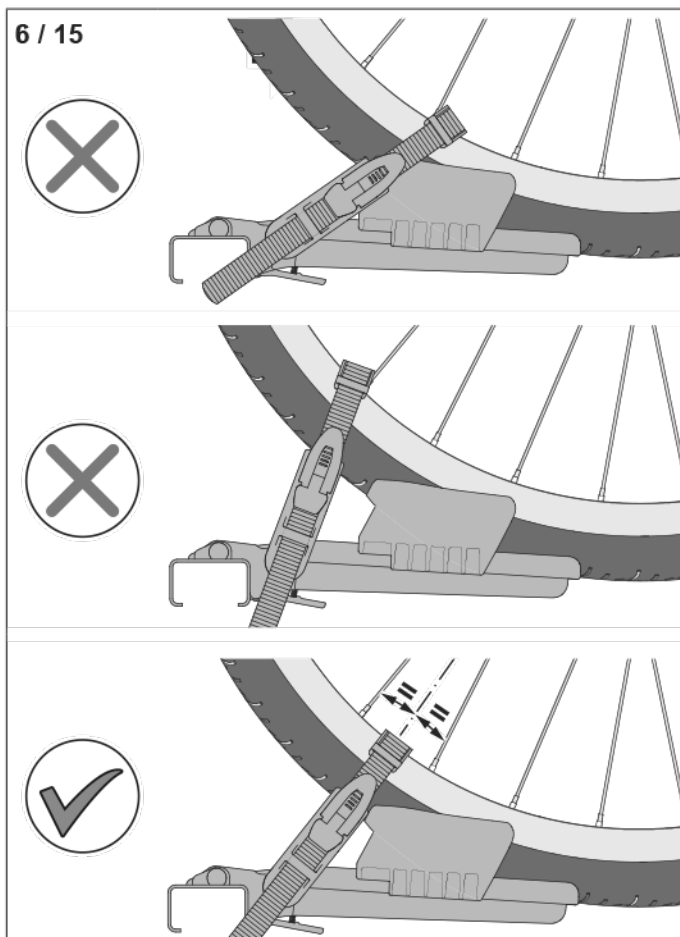

- ▶ Applicare la cinghia dentata su entrambi i lati sul cerchione.

6 / 16

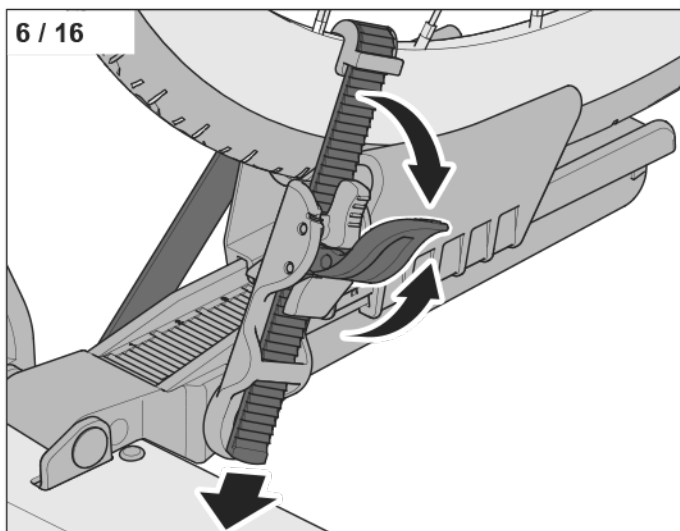

- ▶ Posizionare la protezione sul cerchione.
- ▶ Introdurre la cinghia dentata nel blocco della cinghia dentata.
- ▶ Tendere la cinghia dentata con ripetuti movimenti verso l'alto e verso il basso del blocco della cinghia dentata

Il fissaggio di altre biciclette si esegue con la stessa procedura.

7. Montaggio della targa

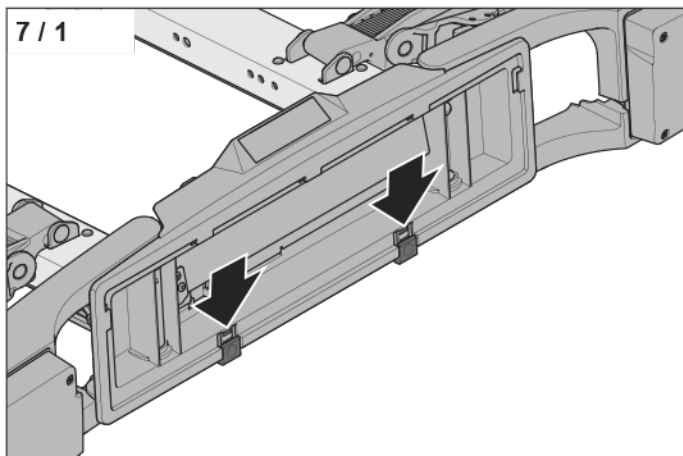

- ▶ Assicurarsi che i morsetti della targa siano inseriti dal basso.

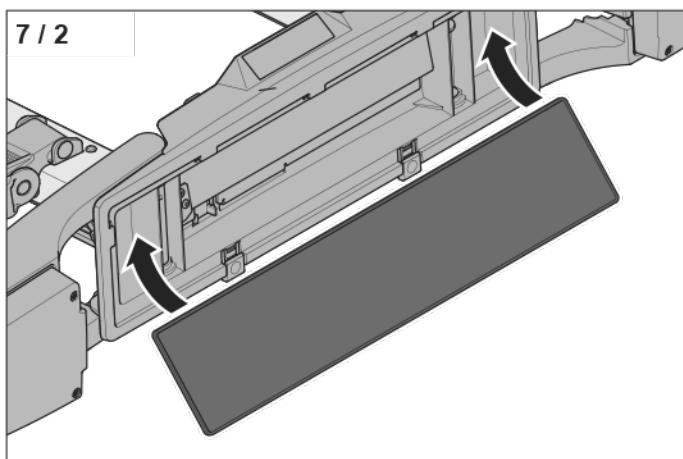

- ▶ Introdurre la targa nel portatarga.

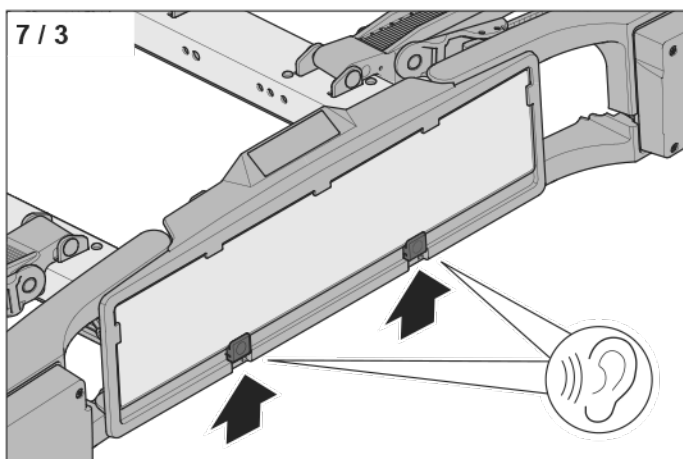

- ▶ Infilare i morsetti della targa dall'alto (conferma tramite 2 o 3 scatti).
- ▶ Assicurarsi che la targa sia stata fissata.

8. Ribaltamento del portabiciclette

L'accesso al bagagliaio del veicolo è possibile anche con biciclette fisse. Il portabiciclette ha una funzione di ribaltamento che permette l'apertura del cofano del bagagliaio.

Inclinazione del portabiciclette

⚠ ATTENZIONE!

Rischio di danni alla bicicletta!

I manubri larghi delle biciclette possono toccare il suolo in fase di inclinazione.

- ▶ Inclinare il portabiciclette lentamente e con attenzione.

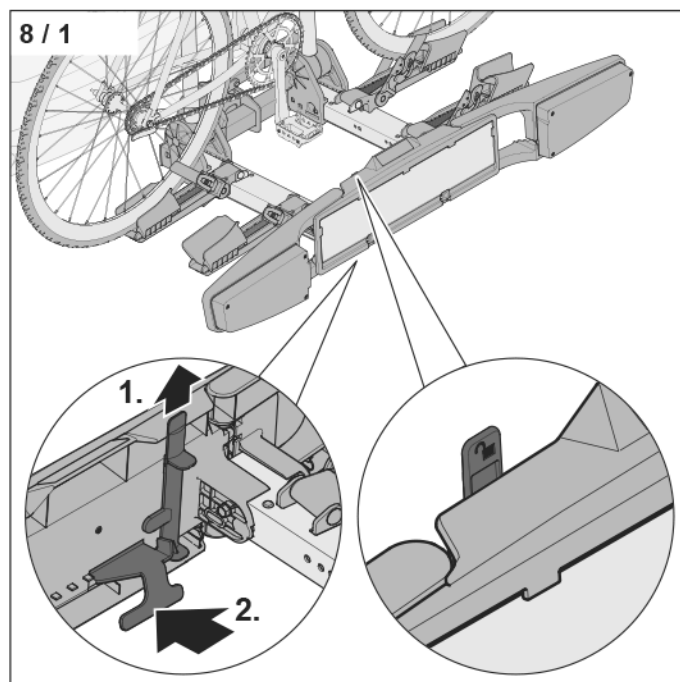

- ▶ Tirare la sicura antiribaltamento dall'alto.
- ▶ Accedere alla leva di ribaltamento.
- ▶ Tirare la leva di ribaltamento (2).

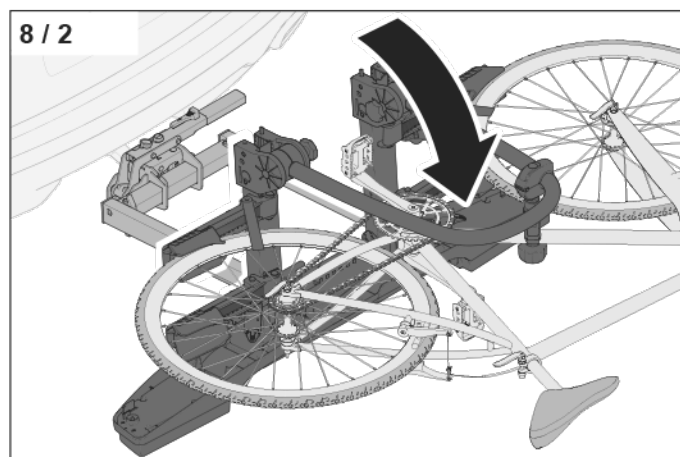

- ▶ Ribaltare il portabiciclette lontano dalla bicicletta .

Il bagagliaio può essere aperto.

Raddrizzamento del portabiciclette

⚠ ATTENZIONE!

Rischio di danni al veicolo!

Con il cofano del bagagliaio aperto, in fase di raddrizzamento le biciclette possono sbattere contro il cofano del bagagliaio.

- ▶ Prima di raddrizzare il portabiciclette chiudere il cofano del bagagliaio.

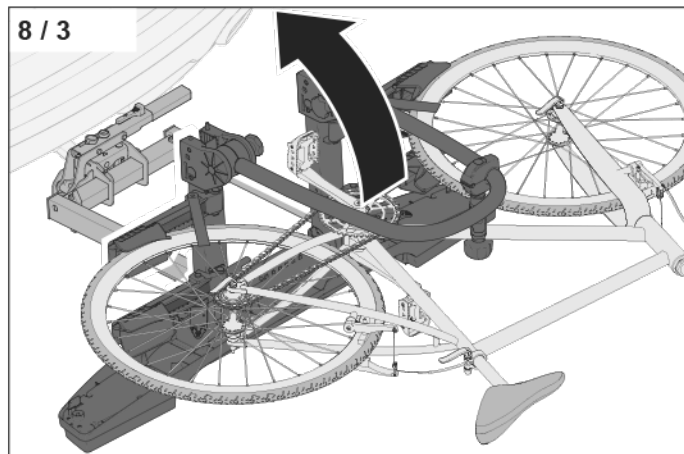

- ▶ Raddrizzare il portabiciclette.

⚠ AVVERTENZA!

Rischio di incidenti dovuti alla leva di ribaltamento non messa in sicurezza!

Durante la marcia con una leva di ribaltamento non messa in sicurezza, la funzione di ribaltamento potrebbe scattare durante il viaggio.

- ▶ Controllare dopo averlo raddrizzato che il portabiciclette sia saldamente bloccato.
- ▶ Mettere in sicurezza la leva di ribaltamento con la sicura antiribaltamento.

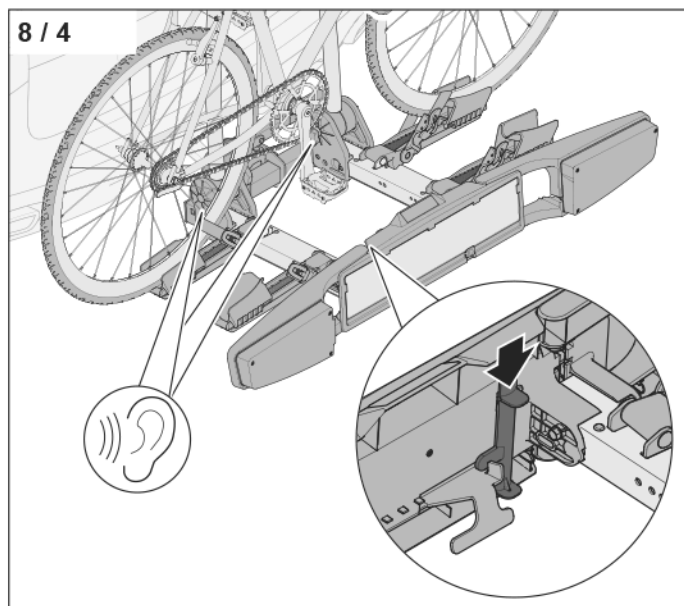

- ▶ Spingere la sicura antiribaltamento verso il basso.

9. Smontaggio

9.1 Rimozione delle biciclette

- ▶ Aprire la serratura del distanziatore.
- ▶ Girare il dado con traversino in senso antiorario per aprire il morsetto della bicicletta.
- ▶ Premere lo sblocco della cinghia dentata per allentare la cinghia dentata.
- ▶ Estrarre la cinghia dentata dal blocco della cinghia dentata.
- ▶ Staccare le biciclette dal portabiciclette.
- ▶ Rimuovere i distanziatori.

9.2 Chiusura del portabiciclette

- ▶ Avvolgere la cinghia dentata attorno alle sedi delle ruote.
- ▶ Introdurre la cinghia dentata nel blocco della cinghia dentata.
- ▶ Spingere verso l'alto il blocco della guida ruota.
- ▶ Aprire le guide della ruota.
- ▶ Aprire le staffe dei fanali.
- ▶ Staccare le manopole a stella per la staffa.
- ▶ Girare la staffa verso il basso.
- ▶ Girare saldamente le manopole a stella per la staffa.

9.3 Rimozione del portabiciclette

- ▶ Girare la spina nella presa in senso antiorario.
- ▶ Staccare la spina dalla presa.
- ▶ Introdurre la spina nella sede della spina.
- ▶ Aprire il blocco della leva di bloccaggio.
- ▶ Sbloccare la leva di tensionamento.
- ▶ Tirare la leva di tensionamento dall'alto.
- ▶ Togliere il portabiciclette.
- ▶ Adesso spingere la leva di tensionamento verso il basso.
- ▶ Chiudere il blocco della leva di tensionamento.

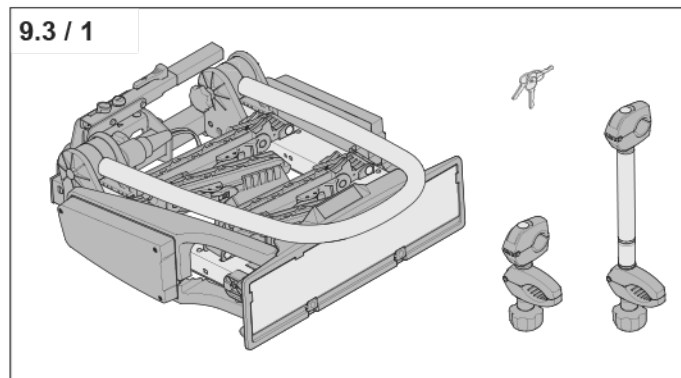

10. Manutenzione e cura

10.1 Regolazione della forza di bloccaggio

La prima volta che si utilizza occorre verificare la forza di bloccaggio. Per ganci di traino più vecchi o usurati, la forza di bloccaggio richiesto può variare.

La forza di bloccaggio è sufficiente quando la leva di tensionamento al momento di bloccare il portabiciclette sul gancio di traino può essere spinto verso il basso con una forza corrispondente ad un peso di 35 - 45 kg.

La forza di bloccaggio può essere aumentata o diminuita con la vite di regolazione.

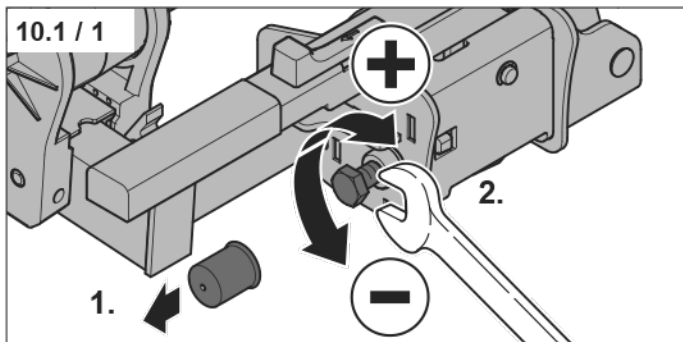

- ▶ Togliere il cappuccio (1)
- ▶ Regolare di conseguenza la forza di bloccaggio (2).
- ▶ Rimettere il cappuccio.

Dopo la regolazione della forza di bloccaggio:

- ▶ spingere la leva di tensionamento fino all'arresto verso il basso fino al blocco in posizione.
→ Fig. „4 / 7“
- ▶ Verificare: la sede fissa del portabiciclette sulla testa a sfera, ad esempio ruotandolo lateralmente.

Se il portabiciclette si può spostare manualmente, bisogna aumentare la forza di bloccaggio.

Se necessario, la regolazione della forza di bloccaggio può essere controllata da un'officina specializzata.

10.2 Sottofunzione delle lampadine

- ▶ Per la sostituzione delle lampadine, rivolgersi ad un rivenditore specializzato oppure ad un'officina.

10.3 Cura del portabiciclette

AVVERTENZA!

Rischio di incidenti dovuto al distacco o allo scivolamento del portabiciclette!

I fissaggio si può staccare a causa delle superfici di contatto ingrassate per alloggiare la testa a sfera oppure pervia dei raccordi a vite lubrificati. Il portabiciclette o le biciclette possono scivolare o cadere.

- ▶ Assicurarsi che le superfici di contatto per la testa a sfera siano pulite e senza grasso.
- ▶ Non lubrificare né ingrassare praticamente i raccordi a vite.

ATTENZIONE!

Pericolo di danneggiamento a causa di una pulizia non eseguita a regola d'arte!

Idropulitrici, abrasivi o detergenti aggressivi possono danneggiare il portabiciclette.

- ▶ Pulire il portabiciclette con acqua e shampoo per auto.

Il portabiciclette deve essere curato come segue:

- ▶ pulire regolarmente il portabiciclette.
- ▶ rimuovere il sale e lo sporco dopo la stagione invernale.
- ▶ cospargere dell'olio privo di resina su tutte le serrature ogni 100 cicli di chiusura, ma almeno ogni 2 mesi. Infine azionare ripetutamente le serrature.

11. Parti di ricambio

A = bikelander

B = bikelander classic

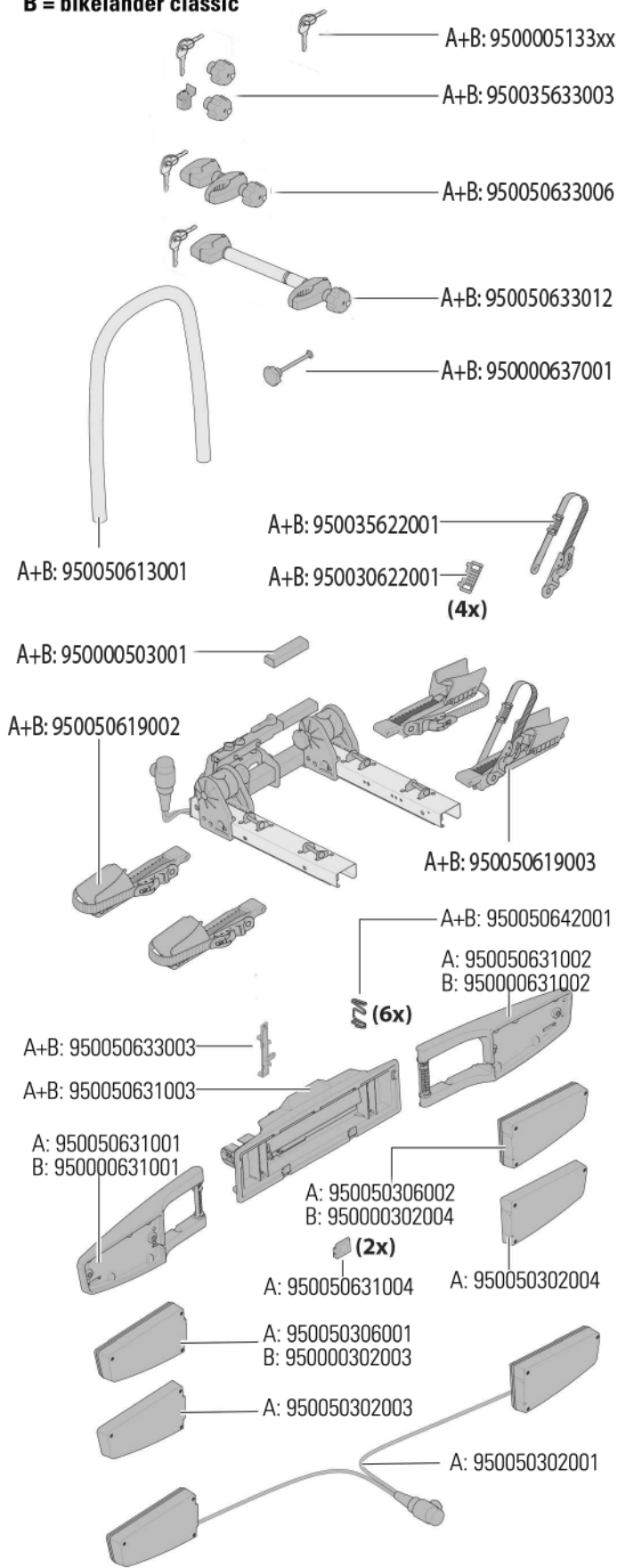

12. Garanzia sul prodotto

Spettabile Cliente,

acquistando un prodotto Westfalia ha scelto un prodotto dagli elevati standard qualitativi.

Westfalia Automotive GmbH riconosce una garanzia sul prodotto di cinque (5) anni per il presente prodotto Westfalia, qualora siano soddisfatte le condizioni specificate nella presente dichiarazione.

La presente garanzia sul prodotto è valida solo alle seguenti condizioni:

- Domicilio in Europa (luogo di residenza)
- Questo prodotto Westfalia è stato prodotto dalla Westfalia Automotive GmbH e acquistato come prodotto nuovo
- Successivamente all'acquisto, l'acquirente ha ispezionato questo prodotto Westfalia ed ha segnalato gli eventuali difetti riscontrati al venditore presso il quale ha effettuato l'acquisto.

Qualora siano soddisfatte le condizioni elencate in questa dichiarazione di garanzia sul prodotto, l'acquirente ha facoltà di esercitare i propri diritti nei confronti di Westfalia Automotive GmbH se:

- Il normale uso di questo prodotto Westfalia è significativamente pregiudicato da difetti di lavorazione, di materiale o di costruzione imputabili alla Westfalia Automotive GmbH
- Non sono riscontrabili limitazioni dell'utilizzo dovute ad insufficiente manutenzione, uso improprio o non conforme alla destinazione, oppure particolare azione degli agenti atmosferici o condizioni di impiego eccezionali
- Westfalia Automotive GmbH ha la possibilità di ispezionare direttamente il prodotto Westfalia in oggetto.

Per la soddisfazione dei diritti dell'acquirente esercitati sulla base di questa garanzia sul prodotto, Westfalia Automotive GmbH può a propria discrezione:

- Riparare i prodotti Westfalia difettosi o consegnarne un ricambio
- Rimborzare in denaro il valore corrente del prodotto Westfalia (per valore corrente si intende il prezzo di acquisto originale, scontato del 15% per ogni anno iniziato dal momento dell'acquisto).

I diritti derivanti da questa garanzia sul prodotto cadono in prescrizione al termine di un anno dopo la presentazione della richiesta di intervento in garanzia presso la Westfalia Automotive GmbH. La durata della garanzia di prodotto per cinque (5) anni è il termine conclusivo, che inizia a decorrere dalla data di acquisto del prodotto Westfalia e non viene prolungata per effetto di altri interventi effettuati in garanzia.

Questa garanzia di prodotto non dà titolo a diritti che esulino da quelli indicati. Sempre che Westfalia Automotive GmbH non abbia leso in modo colpevole l'incolumità e la salute delle persone, né altri obblighi particolari derivanti da questa garanzia sul prodotto per dolo o negligenza grave, resta fermo che non possono essere fatti valere diritti al risarcimento danni nei confronti della Westfalia Automotive GmbH.

La presente garanzia sul prodotto non limita i diritti dell'acquirente nei confronti del venditore presso il quale è stato acquistato il prodotto Westfalia stesso, ossia i diritti inerenti i difetti materiali.