

Auto Code Vehicle Flowcharts

Table of Contents

Audi	...Page 3
Citroen	...Page 4
Ford Type 1	...Pages 5 & 6
Ford Type 2	
<i>(Galaxy 2015, Mondeo 2015, Ranger 2016, S-Max 2015)</i>	...Pages 7 & 8
Jaguar	...Pages 9 & 10
Land Rover Type 1	...Page 11
Land Rover Type 2	...Page 12 & 13
Mercedes CGW	...Page 14
Mercedes EZS	...Page 15
Mercedes EZS 2	...Page 16
Peugeot	...Page 17
Seat	...Page 18
Skoda	...Page 19
Vauxhall/Opel IPC	...Page 20
Vauxhall/Opel REC	...Page 21
Vauxhall/Opel TCM	...Page 22
Volkswagen	...Page 23

Audi

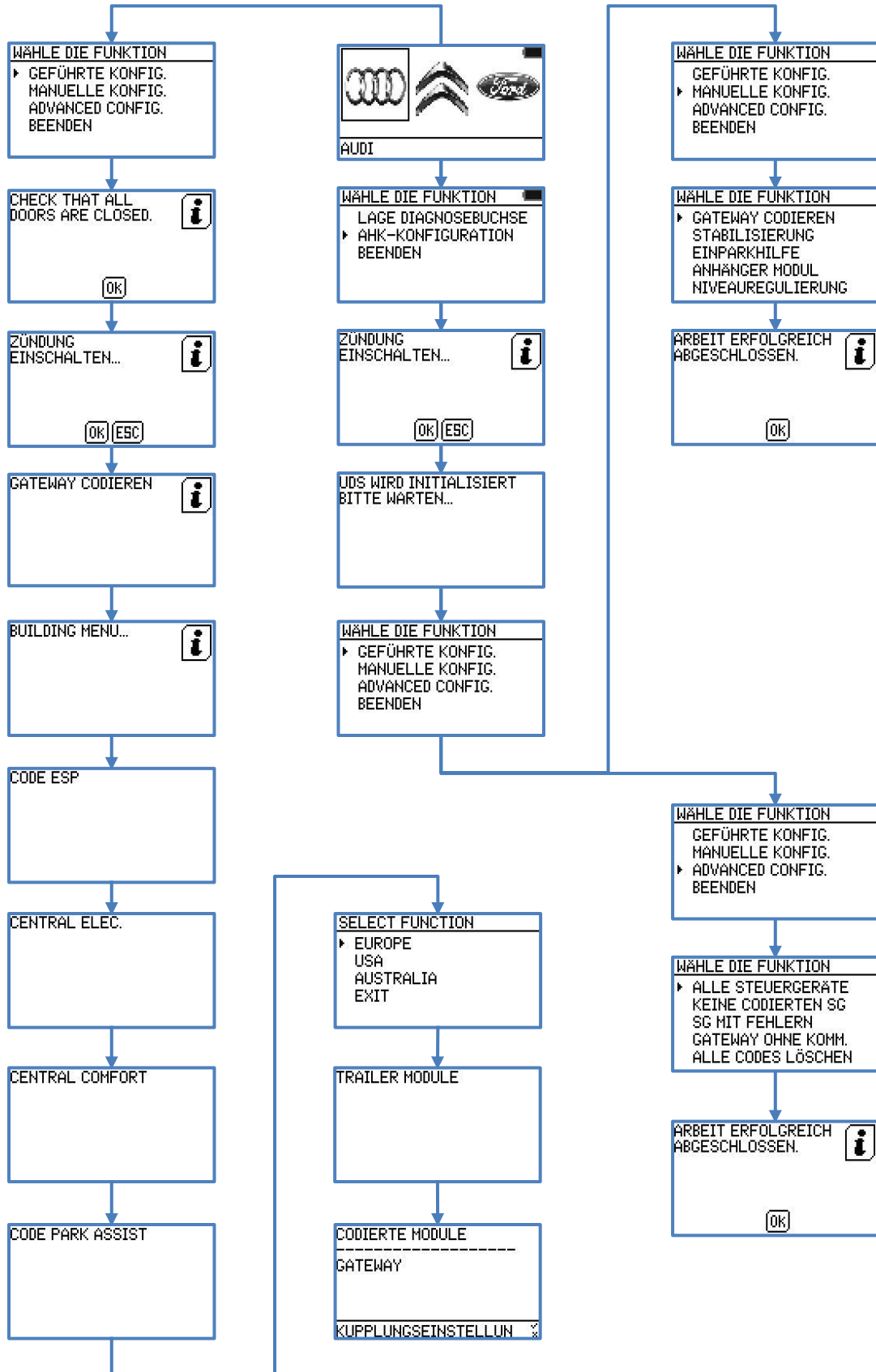

Citroen

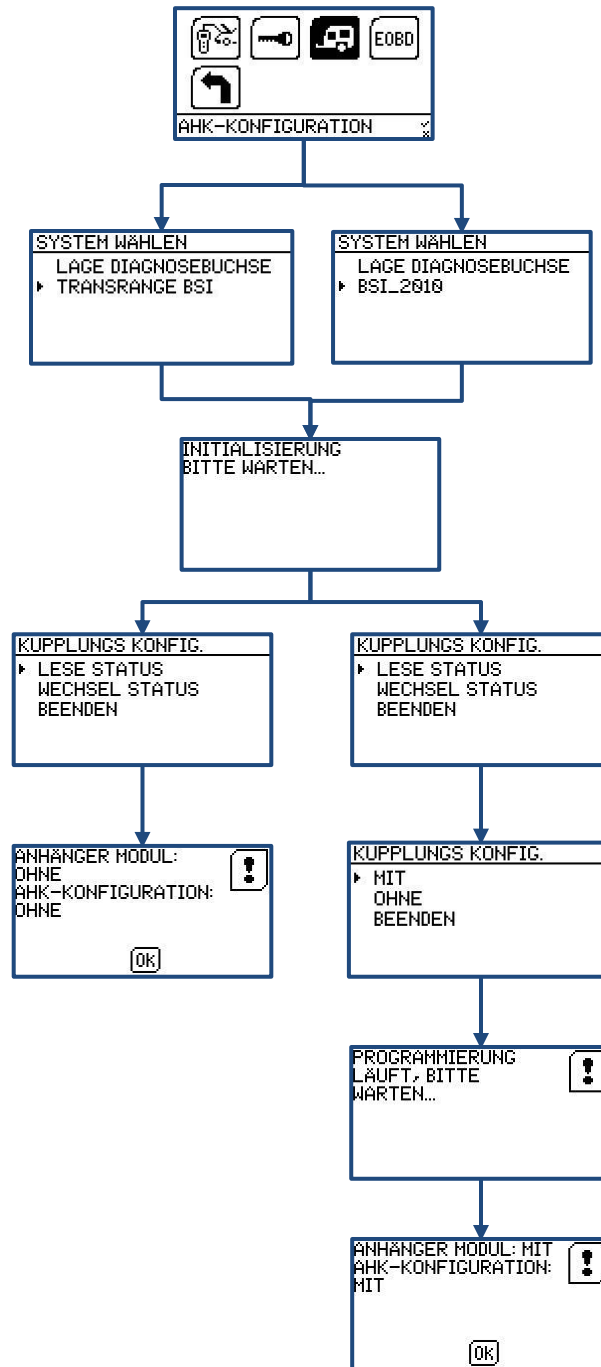

Ford

Note: Also applies to
Land Rover Freelander

Switch Ignition On

6C1T, 6G9T, 7G9T,
8C1T, AB39, AG9T,
AV6N, BG9T, BK2T,
BV6N, CC1T, DB39,
DV6T, F1FT, F1DT

BATTERIETEILENUMMER
7G9T-14A073-00
CODIERUNG:
00FF8000
VIN:
WF [REDACTED] 73
IDENTIFIZIERUNG

ES IST STRENGESTENS
EMPFOHLEN, DIE
AUTOBATTERIE AN EIN
LADEGERÄT
ANZUSCHLIESSEN, BEVOR
DIE AKTION DURCHFÜHRT
BATTERIE-SUPPORT

ES IST STRENGESTENS EMPFOHLEN, DIE AUTOBATTERIE AN EIN LADEGERÄT ANZUSCHLIESSEN, BEVOR DIE AKTION DURCHFÜHRT

ES IST STRENGESTENS EMPFOHLEN, DIE AUTOBATTERIE AN EIN LADEGERÄT ANZUSCHLIESSEN, BEVOR DIE AKTION DURCHFÜHRT

CODIERUNG SCHREIBEN

WÄHLE DIE FUNKTION

- CODIERUNG SCHREIBEN
- SICH.DATEN SCHREIBEN
- BEENDEN

BITTE GEBEN SIE DIE
FAHRZEUG-IDENTIFIZI
ERUNGNUMMER (VIN)
EIN.

OK

ABCDEFGHIJ KLMN P RST
UVWXYZ
0 123456789

WF [REDACTED] B

ABCDEFGHIJ KLMN P RST
UVWXYZ
0 123456789

MODULE WERDEN
GESTOPPT...

SOFTWAREROUTINE
WIRD AN DAS
FAHRZEUG
ÜBERTRAGEN...

SOFTWAREROUTINE
WIRD AUSGEFÜHRT...

FAHRZEUGKONFIGURA
TION WIRD
AUSGELESEN...

VIN:
[REDACTED]
NEBELLEUCHTENTYP:
UNUSED/UNCONFIGURED
STEUERGERÄTETYP:
OHNE
FAHRZEUGDATEN

Download another copy
of the configuration from
the vehicle

KUPPLUNGS KONFIG.

- NEBELLEUCHTENTYP:
- STEUERGERÄTETYP:
- KUPPLUNGSTYP:
- BEENDEN

Ford Continued

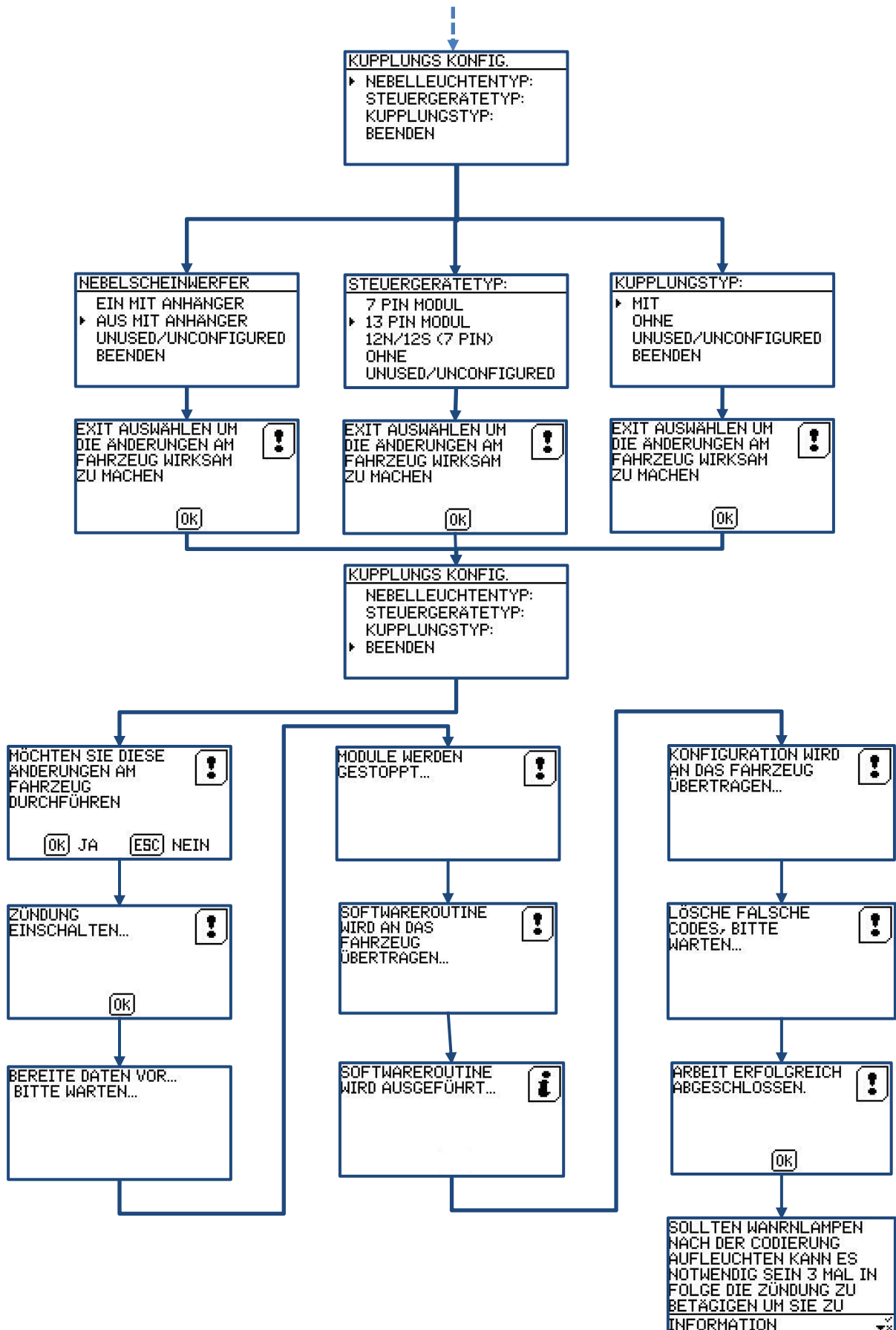

Ford Type 2

SYSTEM WÄHLEN
 LAGE DIAGNOSEBUCHSE
 ▶ TOWBAR CONFIG PID

FAHRZEUGMODELL:
 MONDEO 2015 
 IST DAS KORREKT?
 JA NEIN

CODIERUNG:
 ▶ GEFÜHRTE KONFIG.
 MANUELLE KONFIG.
 BEENDEN

AHK-KONFIGURATION
 ▶ ALLE STEUERGERÄTE
 ANTILOCK BRAKING
 ACCESSORY INTERFACE
 HAUPTSTEUERGERÄT
 FRONT CONTRL/DISPLAY

PLEASE WAIT...
 LOCATING ECU 6 OF 9
 CURRENT ECU:
 PARK ASSISSTENT MODUL
 [Progress Bar]

The next screen will display a list of all possible ECUs and which are fitted to the vehicle

ANTILOCK BRAKING
 NICHT VORHANDEN
 ACCESSORY INTERFACE
 VORHANDEN
 HAUPTSTEUERGERÄT
 VORHANDEN
 ALLE STEUERGERÄTE

FRONT CONTRL/DISPLAY
 NICHT VORHANDEN
 KOMBINSTRUMENT
 NICHT VORHANDEN
 PARK ASSISSTENT MODUL
 NICHT VORHANDEN
 ALLE STEUERGERÄTE

OBJECT DETECT (LEFT)
 NICHT VORHANDEN
 OBJECT DETECT (RIGHT)
 NICHT VORHANDEN
 ANHÄNGER MODUL
 NICHT VORHANDEN
 ALLE STEUERGERÄTE

Note: Most after-market trailer modules do not need to be configured and do not support diagnostics, therefore they will be listed as 'NOT PRESENT'.

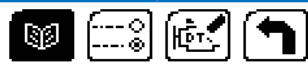
 VIEW CODING

PLEASE WAIT...
 READING ECU 1 OF 2 
 CURRENT ECU:
 ACCESSORY INTERFACE
 [Progress Bar]

ACCESSORY INTERFACE
 OHNE
 HAUPTSTEUERGERÄT
 OHNE
 AHK-KONFIGURATION

 MODIFY CODING

MODIFY CODING
 ▶ TOWBAR TYPE:
 TRAILER MODULE
 SAVE
 EXIT

Ford Type 2 Continued

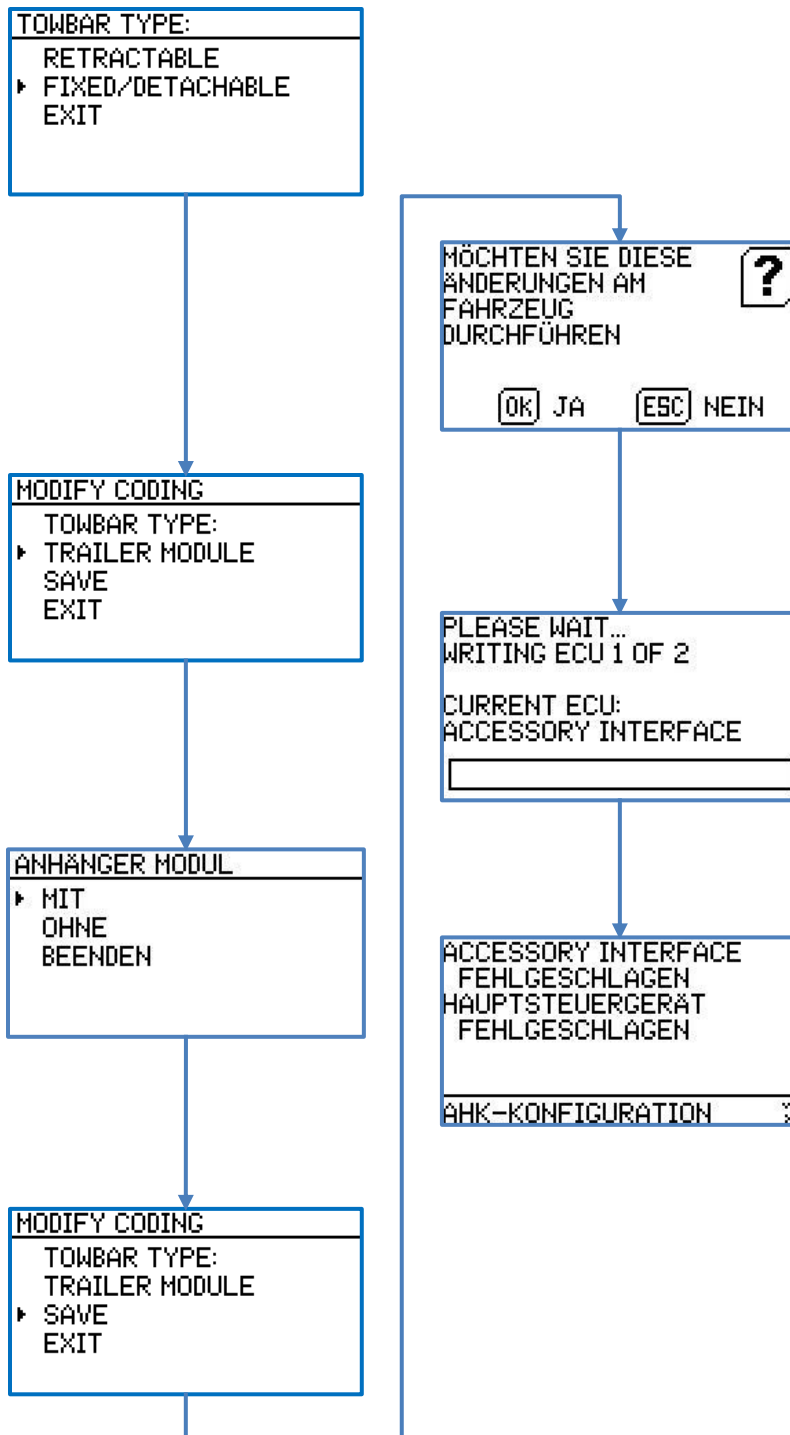

Jaguar

Switch Ignition On

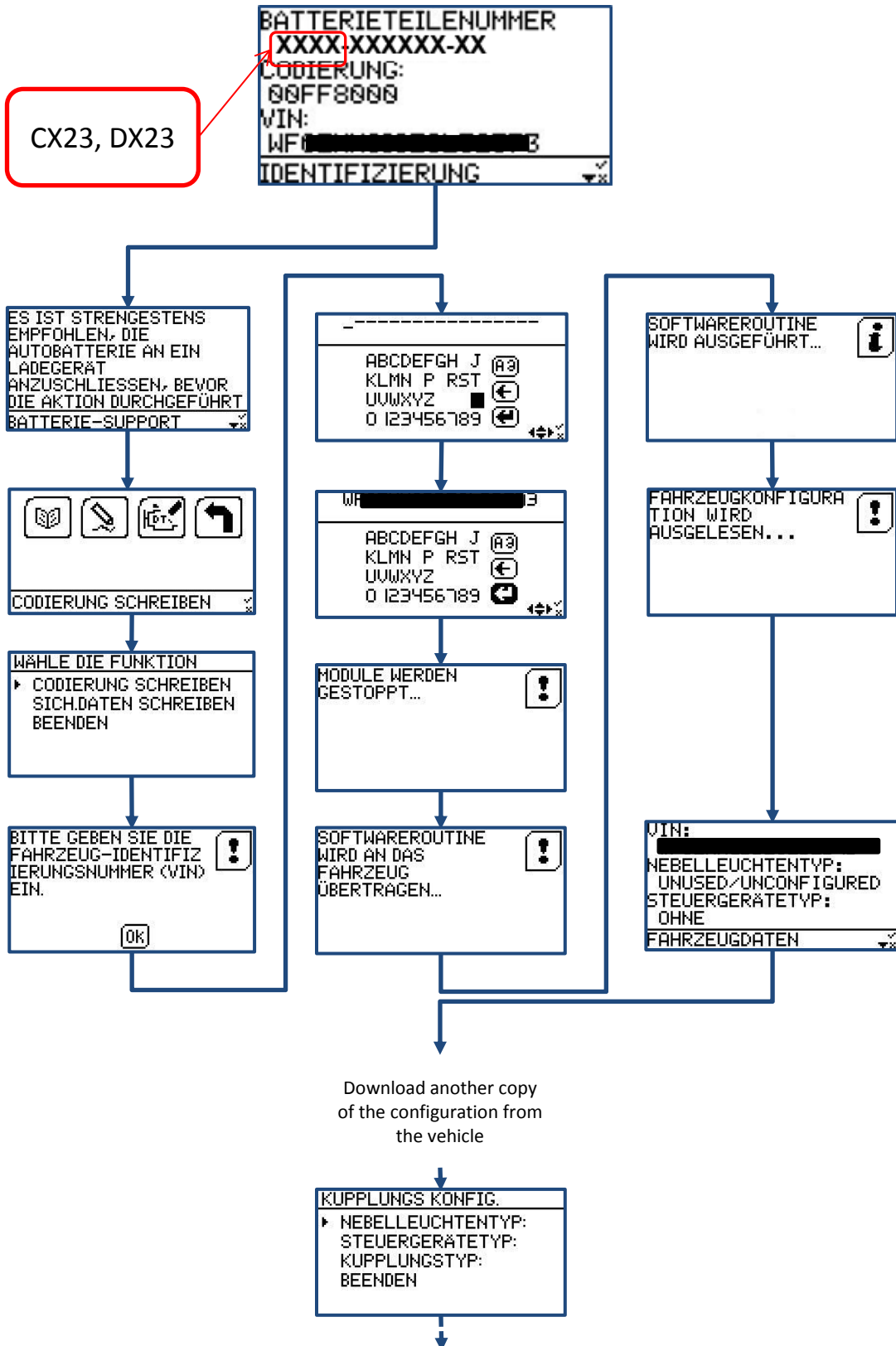

Jaguar Continued

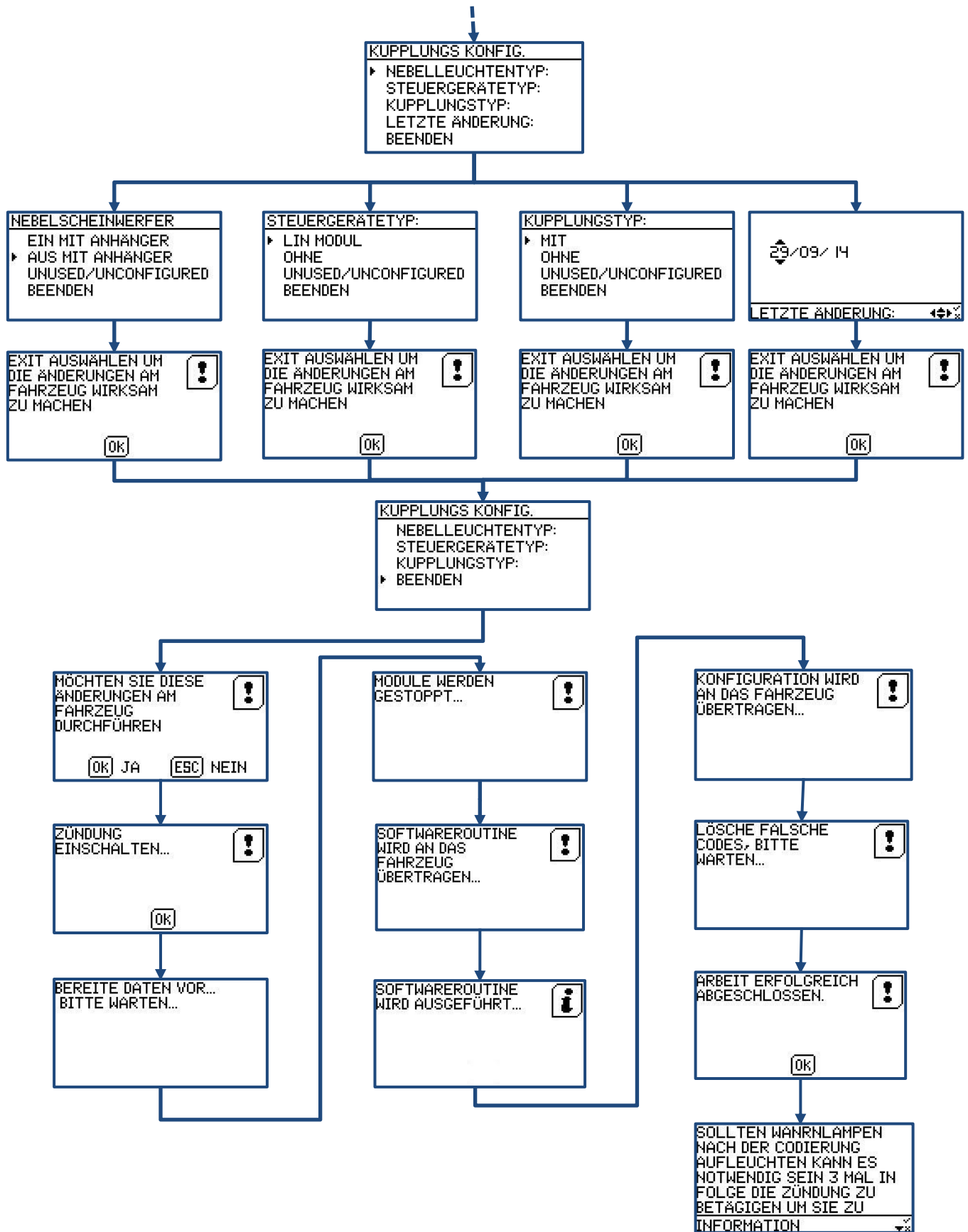

Land Rover

BATTERIETEILENUMMER
XXXX-XXXXXX-XX
CODIERUNG:
00FF8000
VIN:
[REDACTED]
IDENTIFIZIERUNG

6G9T, 7G9T, AG9T,
BG9T

[Icons: Book, Pencil, Eraser, Arrow]
CODIERUNG SCHREIBEN

ES IST STRENGESTENS EMPFOHLEN, DIE AUTOBATTERIE AN EIN LADEGERÄT ANZUSCHLIESSEN, BEVOR DIE AKTION DURCHFÜHRT BATTERIE-SUPPORT

WÄHLE DIE FUNKTION
▶ CODIERUNG SCHREIBEN
SICH.DATEN SCHREIBEN
BEENDEN

BITTE GEBEN SIE DIE FAHRZEUG-IDENTIFIZIERUNG(SNUMMER (VIN) EIN.

ABCDEFGHIJ KLMN P RST
UVWXYZ 0 123456789

WFOEXXGBBE8L32513
ABCDEFGHIJ KLMN P RST
UVWXYZ 0 123456789

BEREITE DATEN VOR...
BITTE WARTEN...

VIN:
[REDACTED]
NEBELLEUCHTENTYP:
UNUSED/UNCONFIGURED
STEUERGERÄTETYP:
OHNE
FAHRZEUGDATEN

KUPPLUNGS KONFIG.
▶ KUPPLUNGSTYP:
STEUERGERÄTETYP:
BEENDEN

STEUERGERÄTETYP:
7 PIN MODUL
▶ 13 PIN MODUL
12N/12S (7 PIN)
OHNE
UNUSED/UNCONFIGURED

BEREITE DATEN VOR...
BITTE WARTEN...

EXIT AUSWÄHLEN UM DIE ÄNDERUNGEN AM FAHRZEUG WIRKSAM ZU MACHEN

KUPPLUNGS KONFIG.
KUPPLUNGSTYP:
▶ STEUERGERÄTETYP:
BEENDEN

KUPPLUNGS KONFIG.
▶ MIT
OHNE
BEENDEN

EXIT AUSWÄHLEN UM DIE ÄNDERUNGEN AM FAHRZEUG WIRKSAM ZU MACHEN

BEREITE DATEN VOR...
BITTE WARTEN...

KUPPLUNGS KONFIG.
KUPPLUNGSTYP:
STEUERGERÄTETYP:
▶ BEENDEN

MÖCHTEN SIE DIESE ÄNDERUNGEN AM FAHRZEUG DURCHFÜHREN
OK JA ESC NEIN

BEREITE DATEN VOR...
BITTE WARTEN...

ARBEIT ERFOLGREICH ABGESCHLOSSEN.

Landrover Type 2

Switch Ignition On

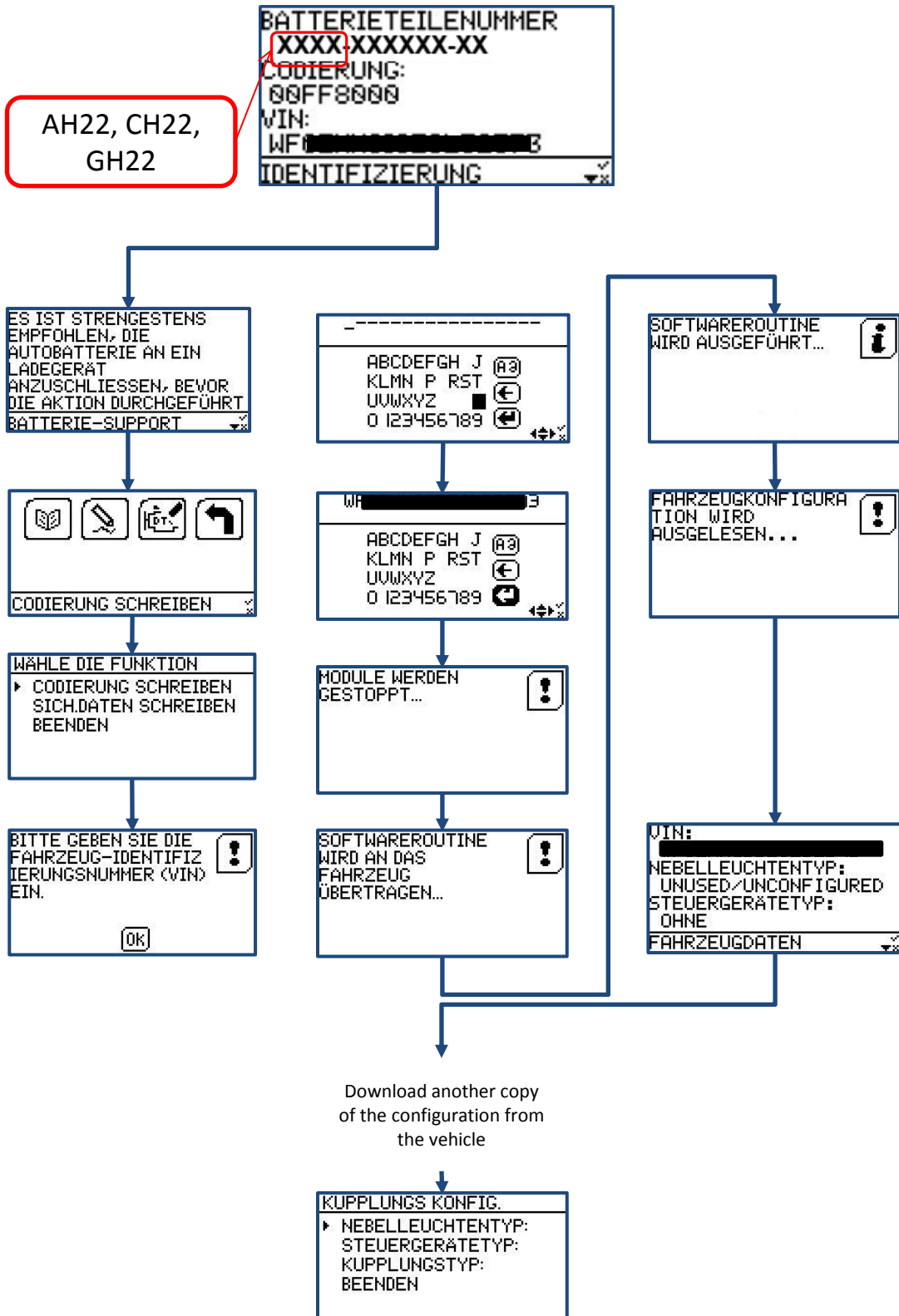

Landrover Continued

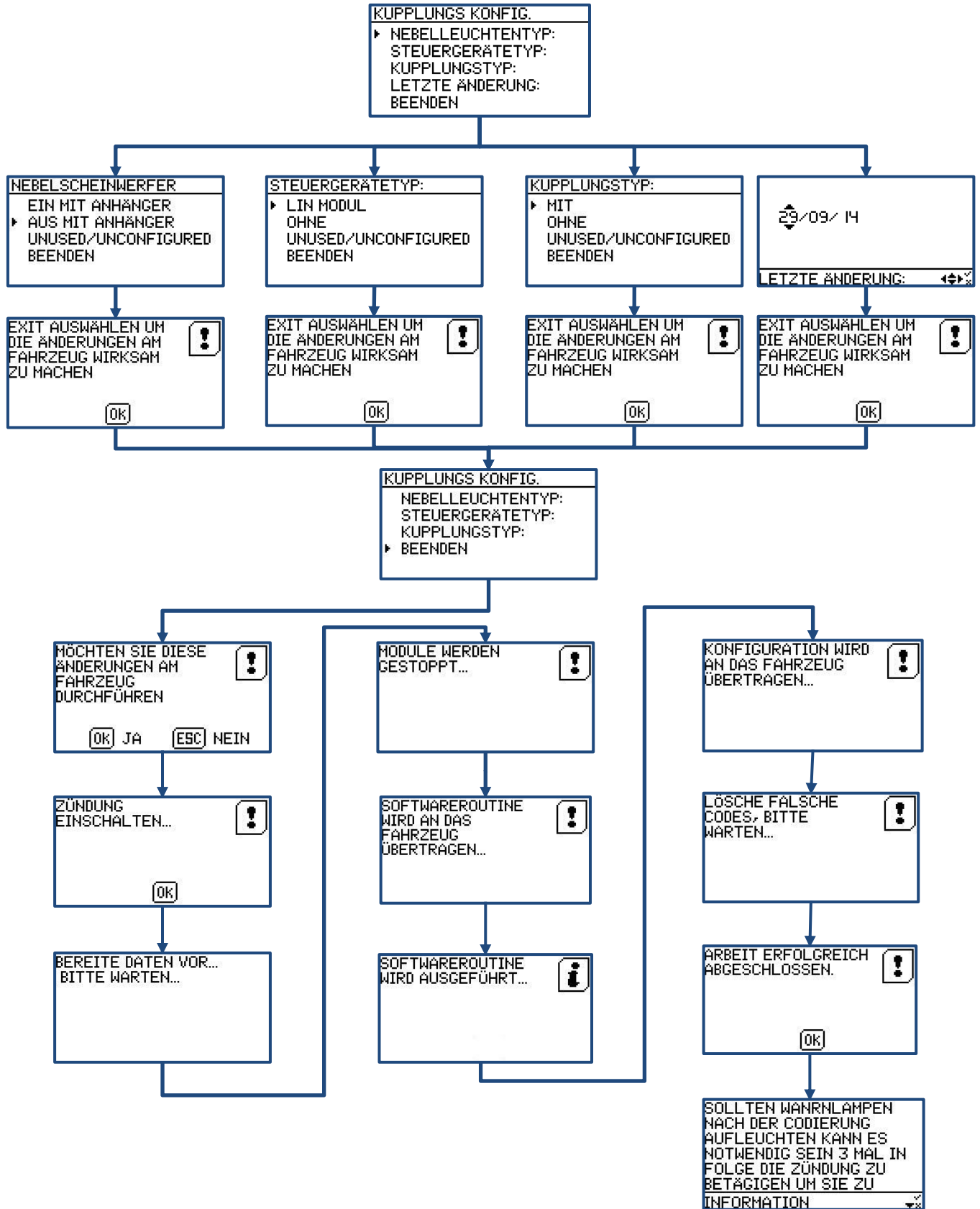

Mercedes - CGW

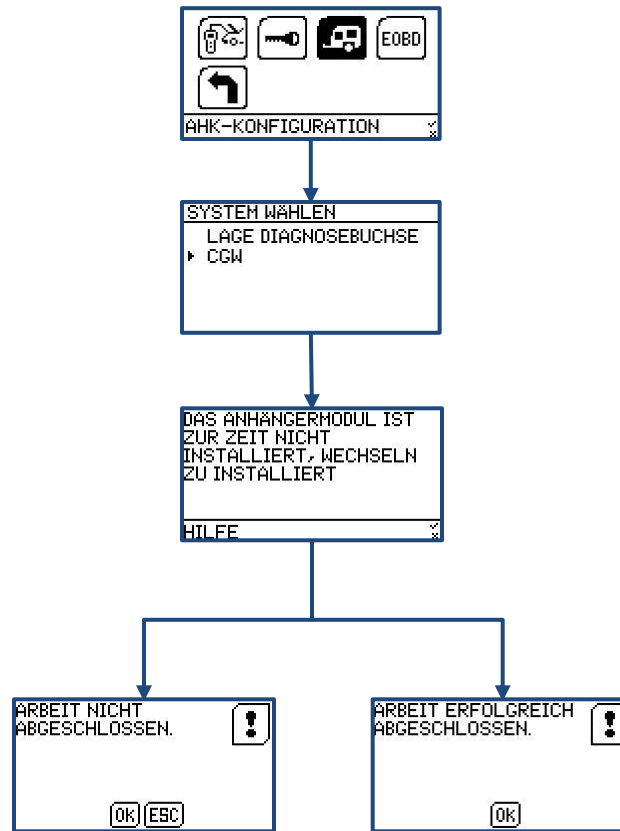

Mercedes - EZS

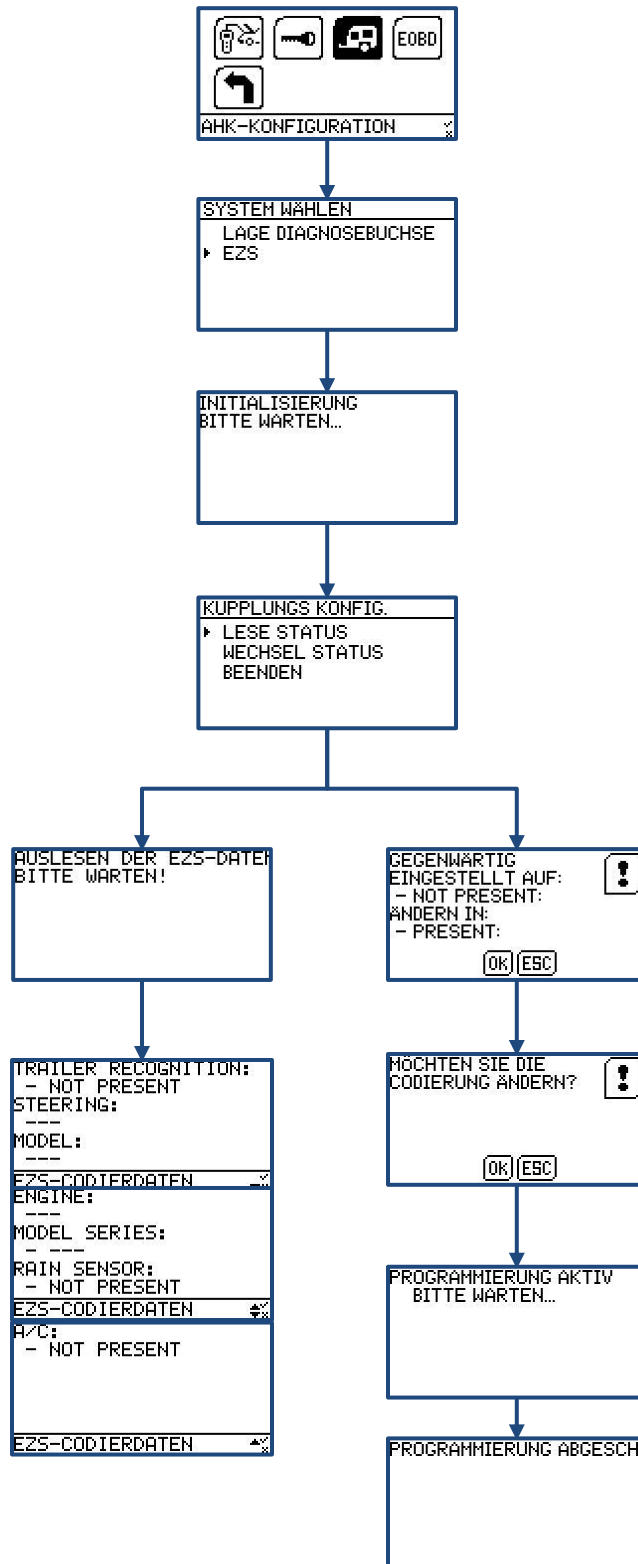

Mercedes – EZS 2

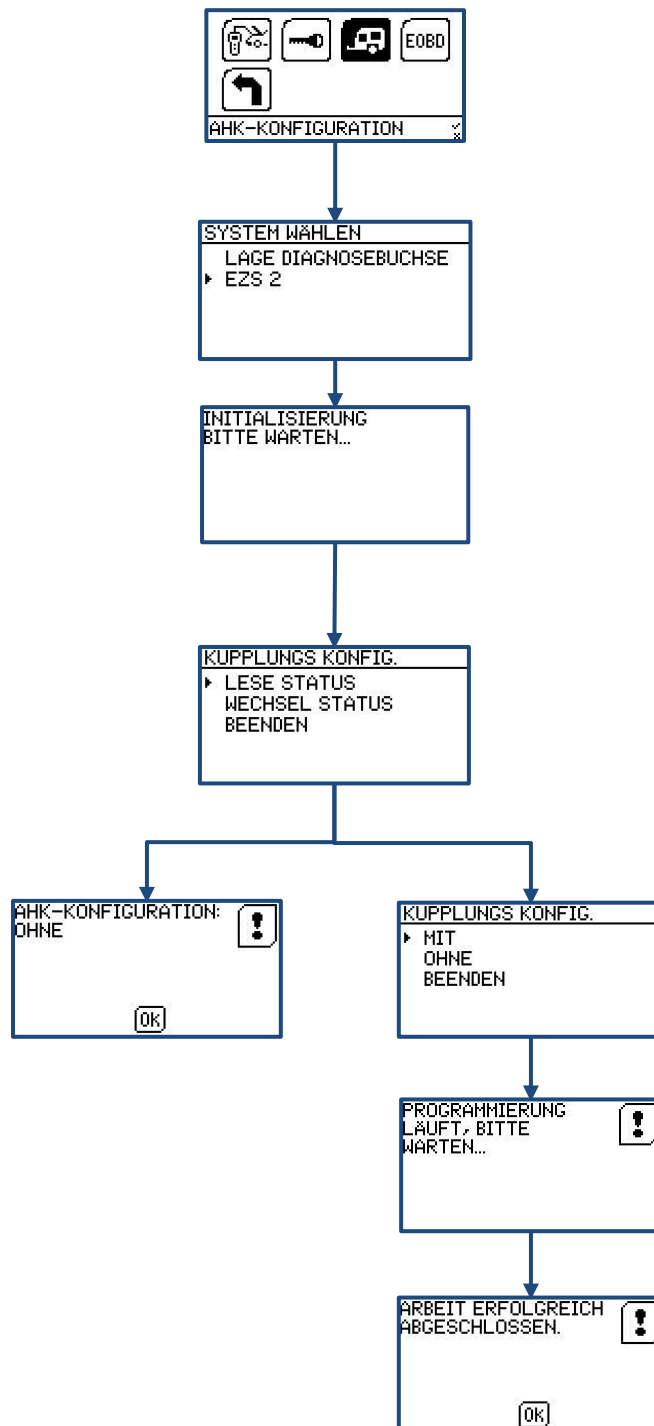

Peugeot

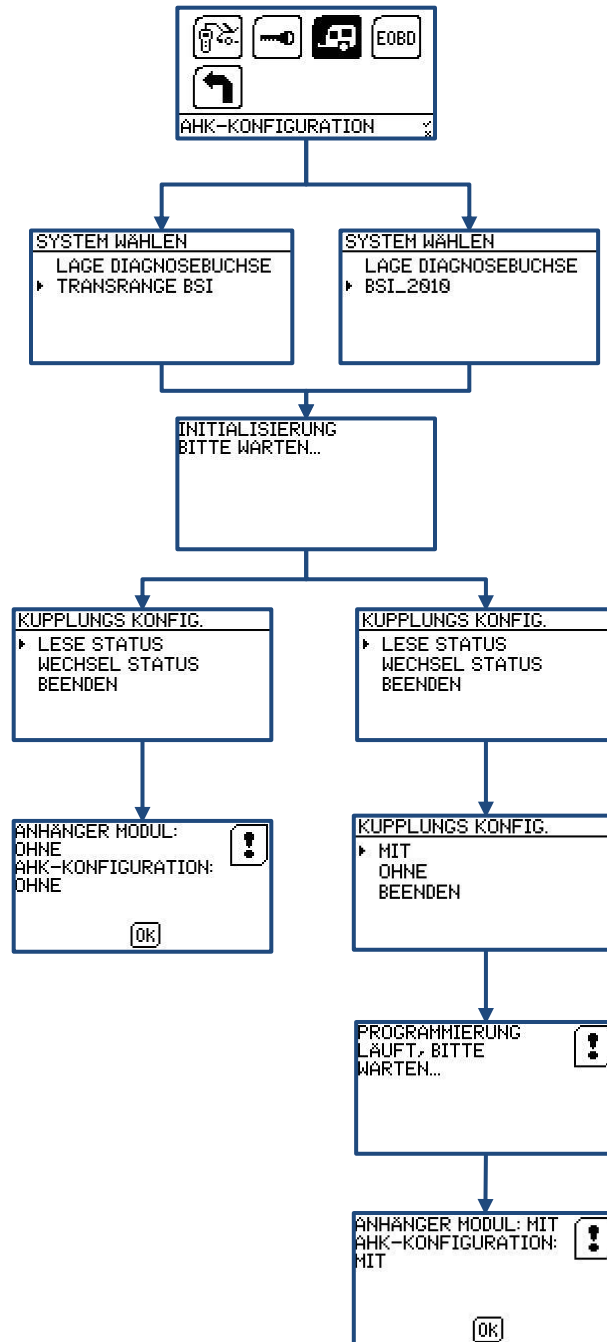

Seat

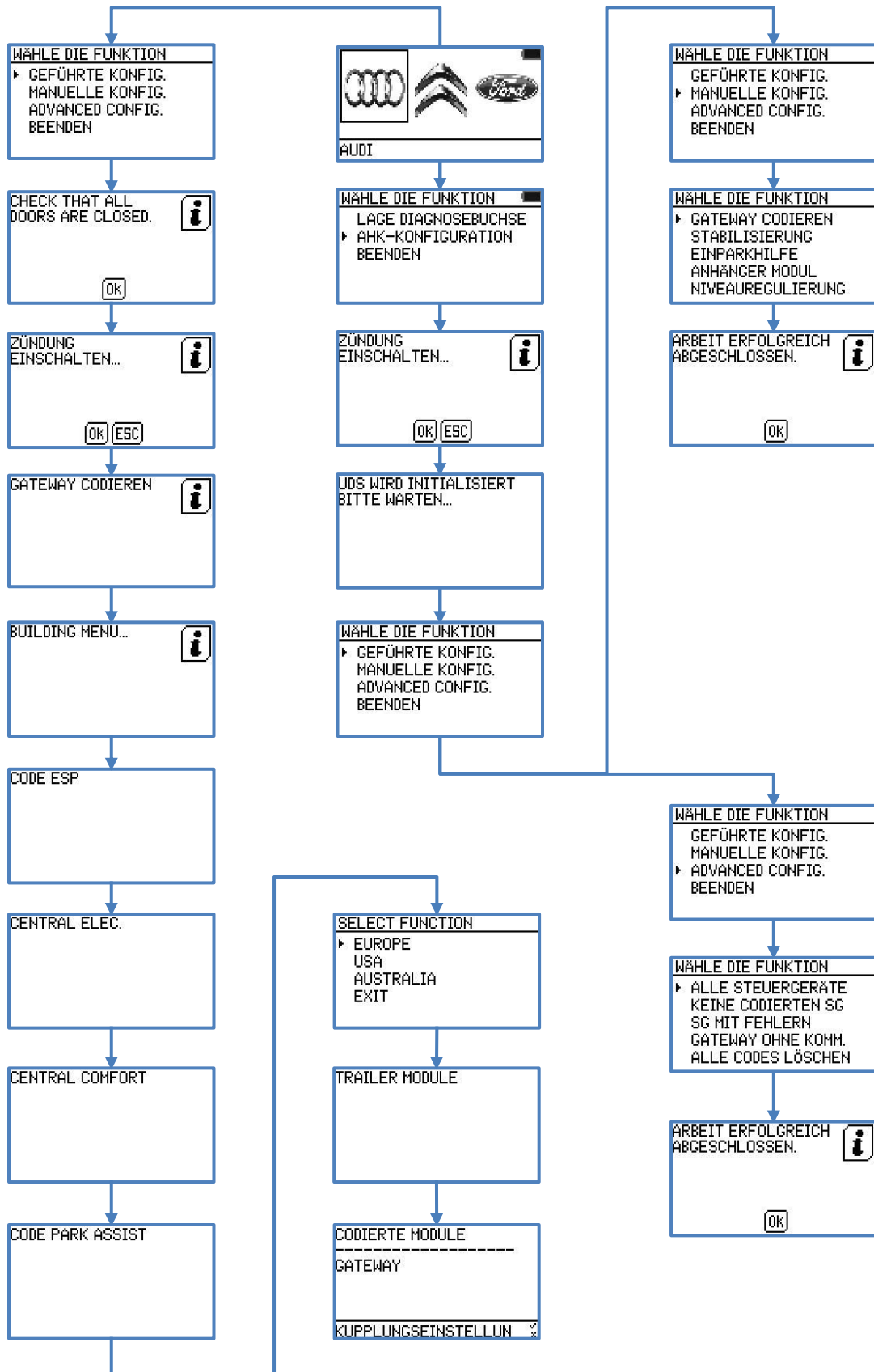

Skoda

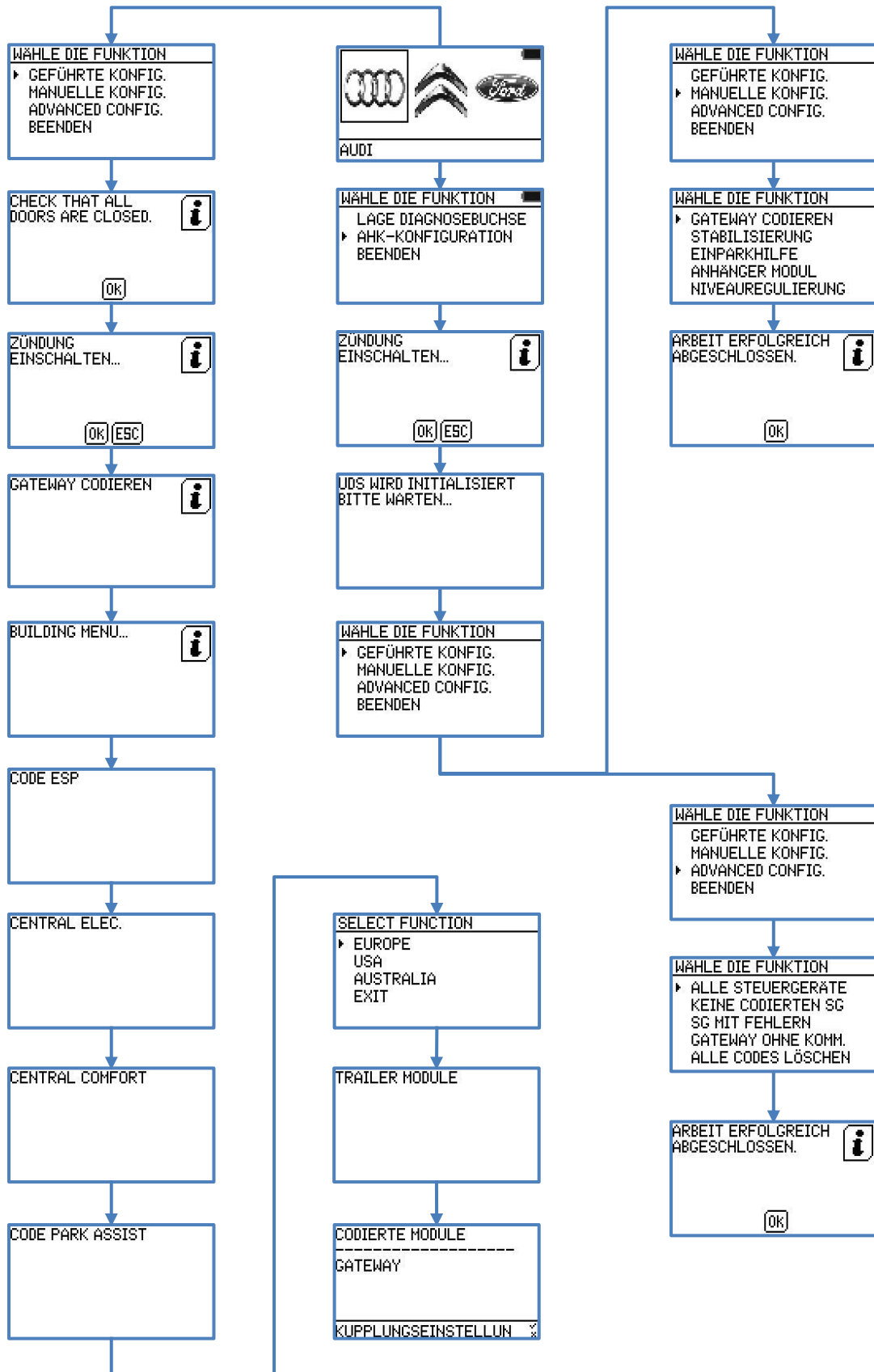

Vauxhall / Opel - IPC

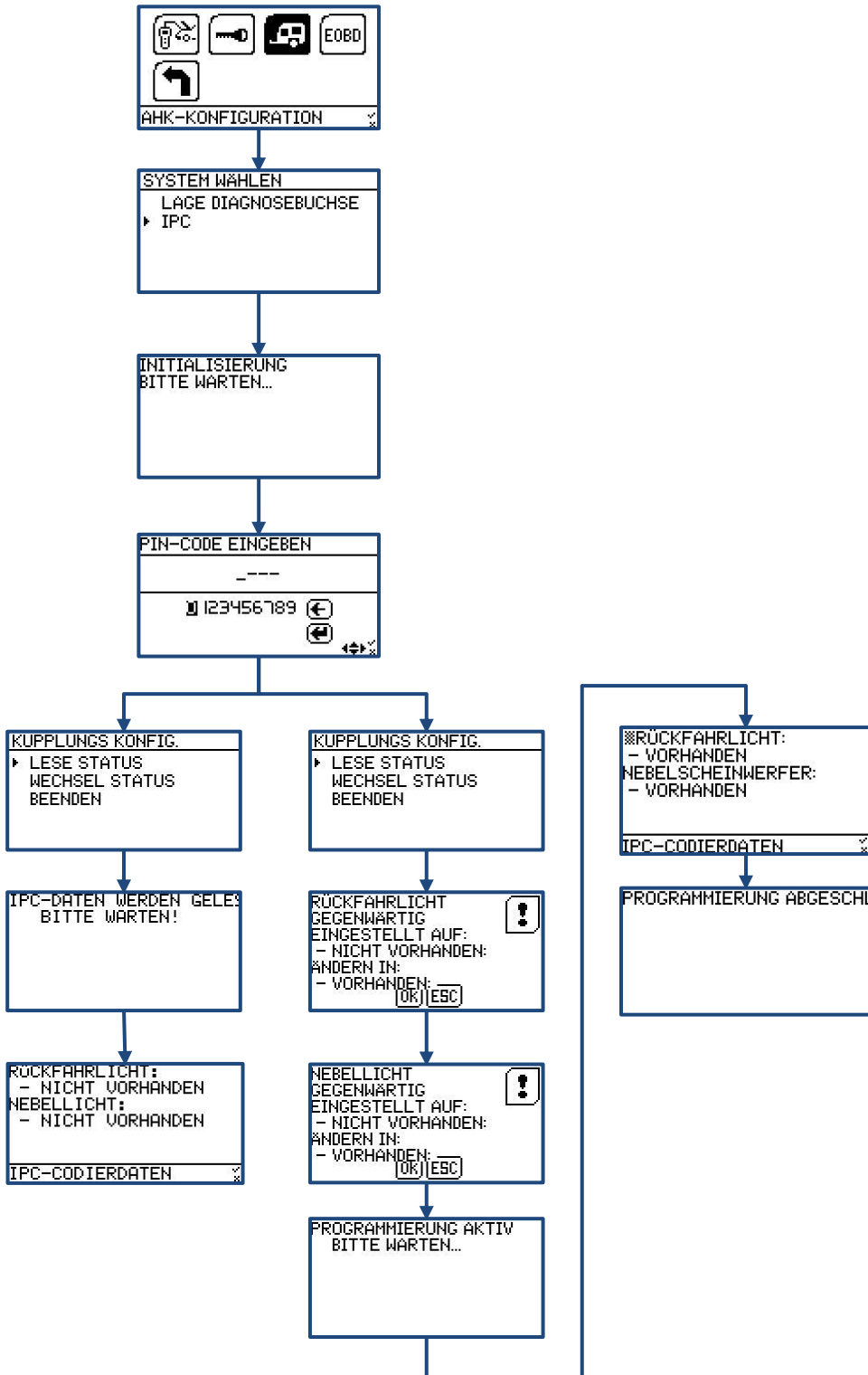

Vauxhall / Opel - REC

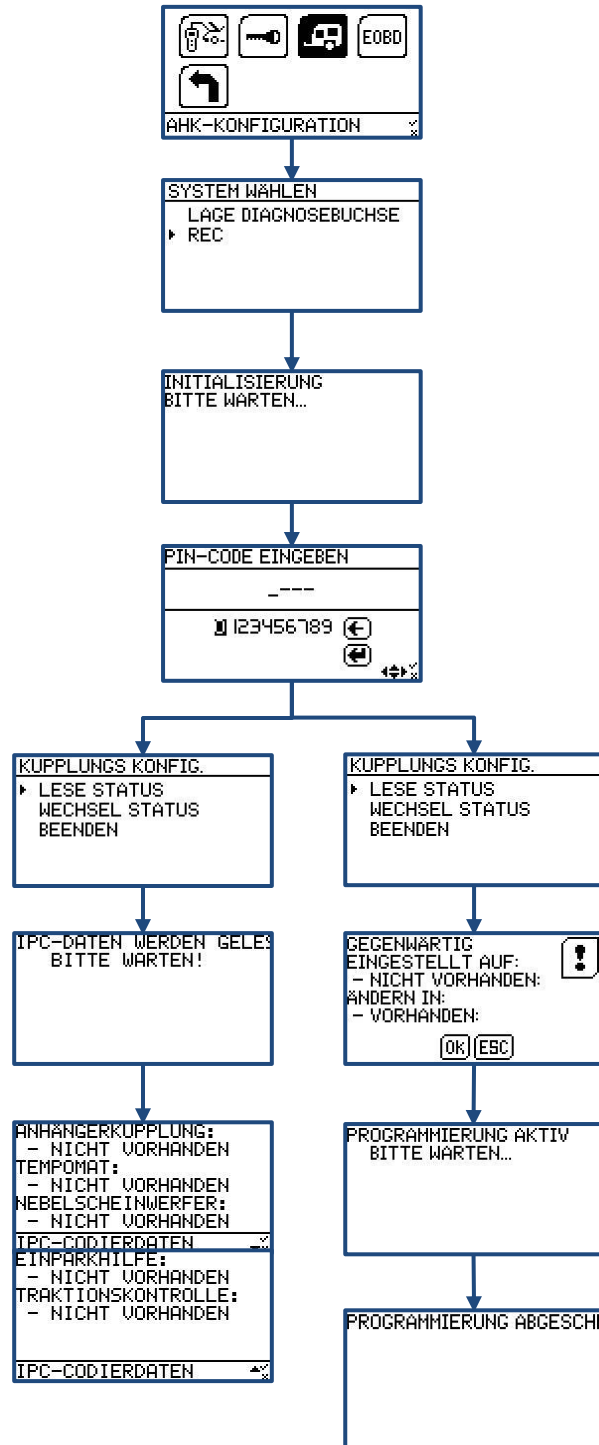

Vauxhall / Opel - TCM

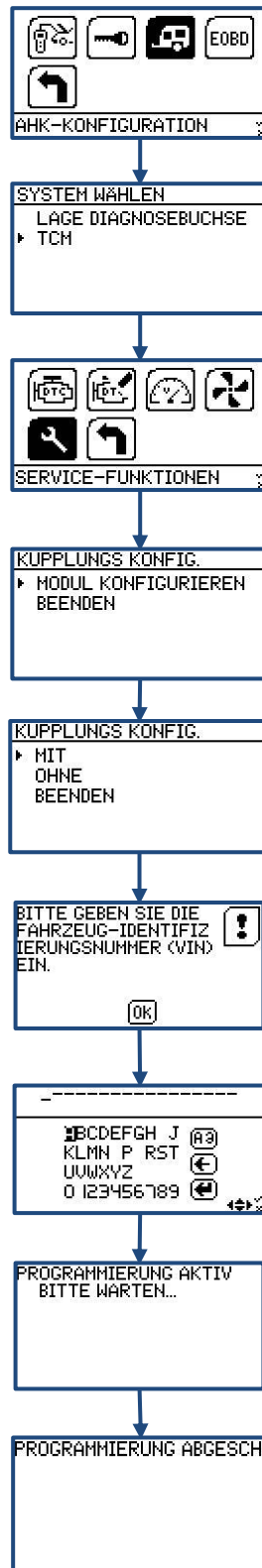

Volkswagen

